



Invacare® AVIVA™ FX MPS Maxx

Système de verticalisation modulaire

fr **Fauteuil roulant électrique**
Manuel d'utilisation

Ce manuel DOIT être remis à l'utilisateur du produit.
AVANT d'utiliser ce produit, vous DEVEZ lire ce manuel et le conserver
pour pouvoir vous y reporter ultérieurement.



Yes, you can.®

©2024 Invacare Corporation

Tous droits réservés. La republication, la duplication ou la modification de tout ou partie du présent document est interdite sans l'accord écrit préalable d'Invacare. Les marques commerciales sont identifiées par ™ et ®. Toutes les marques commerciales sont détenues par ou cédées sous licence à Invacare Corporation ou ses filiales, sauf stipulation contraire.

Sommaire

1 Généralités	6
1.1 Introduction	6
1.2 Symboles figurant dans ce manuel	6
1.3 Conformité	7
1.3.1 Normes spécifiques au produit	7
1.4 Fonctionnalité	7
1.5 Informations de garantie	8
1.6 Durée de vie	8
1.7 Limitation de responsabilité	8
2 Sécurité	10
2.1 Consignes générales de sécurité	10
2.2 Informations de sécurité relatives au système électrique	14
2.3 Conseils de sécurité relatifs à la compatibilité électromagnétique	17
2.4 Informations de sécurité relatives à la conduite et au mode roue libre	18
2.5 Informations de sécurité relatives à l'entretien et à la maintenance	21
2.6 Informations de sécurité relatives aux modifications apportées au véhicule électrique	22
2.7 Informations de sécurité relatives système de verticalisation modulaire (Modular Power Seating, MPS)	24
3 Présentation du produit	28
3.1 Utilisation prévue	28
3.1.1 Description du produit	28
3.1.2 Utilisateur prévu	28
3.1.3 Indications	28
3.2 Classification de types	29
3.3 Étiquettes figurant sur le produit	29
3.4 Pièces principales du fauteuil roulant	32
3.5 Entrées utilisateur	33
3.5.1 Utiliser la verticalisation	33
3.6 Fonctions électriques de positionnement	34
3.6.1 Système de verticalisation modulaire (Modular Power Standing System, MPS)	35
3.7 Limites de conduite et d'assise	36
3.7.1 Limites de conduite	37
3.7.2 Limites d'assise	38
4 Accessoires / Options	39
4.1 Ceintures de maintien	39
4.1.1 Types de ceintures de maintien	39
4.1.2 Réglage correct de la ceinture de maintien	40
5 Réglages (Mise en service)	41
5.1 Informations générales sur la mise en place	41
5.2 Possibilité de réglage pour le manipulateur	42
5.3 Possibilités de réglage du support du manipulateur Quad Link	43
5.3.1 Réglage de la hauteur du manipulateur	43
5.3.2 Réglage de la position du manipulateur	43
5.3.3 Réglage de la tension de verrouillage	44
5.3.4 Bascule du manipulateur sur le côté	45
5.4 Réglage de l'accoudoir relevable en porte-à-faux	45
5.5 Installation/réglage de la manchette d'accoudoir	47
5.6 Cale cuisine avec déverrouillage rapide	49
5.7 Réglages latéraux du support de tronc	52
5.8 Réglage de l'appui-tête	53
5.8.1 Réglage et installation de l'appui-tête style automatique	55
5.8.2 Réglage du matériel de fixation de l'appui-tête Elan	55
5.8.3 Réglage du matériel de fixation de l'appui-tête multi-axes	57
5.9 Régler la hauteur du dossier	58
5.10 Régler la barre de maintien	59

5.10.1	Régler la hauteur de la barre de maintien	59	6.9	Conduite du véhicule électrique en mode roue libre	79
5.10.2	Régler la profondeur de la barre de maintien	59	6.9.1	Débrayage des moteurs	80
5.11	Réglage de la repose-jambes	60	7	Système de commande	81
5.11.1	Régler la hauteur du repose-jambes	60	7.1	Système de protection des commandes	81
5.11.2	Régler en largeur la palette	61	7.1.1	Utilisation du disjoncteur	81
5.11.3	Réglage de la hauteur et de la largeur du coussin appui-mollets	62	7.2	Batteries	82
5.12	Installation de l'appui sous rotulien	63	7.2.1	Informations générales sur le chargement.	82
5.12.1	Régler l'appui sous rotulein	65	7.2.2	Consignes générales sur le chargement.	82
5.12.2	Réglage des coussin en largeur.	69	7.2.3	Chargement des batteries.	83
5.12.3	Réglage en angle des coussins	69	7.2.4	Comment débrancher le véhicule électrique après la charge	84
5.12.4	Réglage excentré des coussins	69	7.2.5	Stockage et maintenance	84
6	Utilisation	71	7.2.6	Consignes relatives à l'utilisation des batteries	84
6.1	Déplacement.	71	7.2.7	Transport des batteries	85
6.2	Avant le premier déplacement.	71	7.2.8	Consignes générales relatives à la manipulation des batteries.	85
6.3	Stationnement	71	7.2.9	Comment manipuler correctement des batteries endommagées	86
6.3.1	Nettoyage des bornes de la batterie.	72	8	Transport	87
6.4	Monter et descendre du véhicule électrique	72	8.1	Transport — Généralités informations	87
6.4.1	Informations relatives au transfert	72	8.2	Transfert du véhicule électrique dans un véhicule	88
6.4.2	Basculement du support central escamotable sur le côté	73	8.3	Transport du véhicule électrique sans occupant	89
6.4.3	Décalage du support d'affichage escamotable sur le côté	73	9	Maintenance	90
6.4.4	Déplacement de la commande au menton sur le côté	74	9.1	Introduction à la maintenance	90
6.4.5	Enlever/escamoter la barre de maintien	74	9.2	Contrôles d'inspection	90
6.4.6	Rangement de l'appui sous rotulien	75	9.2.1	Avant chaque utilisation du véhicule électrique.	91
6.5	Franchir des obstacles	76	9.2.2	Une fois par semaine.	91
6.5.1	Hauteur maximale de l'obstacle	76	9.2.3	Une fois par mois	92
6.5.2	Informations de sécurité relatives au franchissement d'obstacles	77	9.3	Résolution des problèmes de performance.	93
6.5.3	Comment bien franchir des obstacles	77	9.4	Roues et pneus	96
6.6	Montée et descente de pentes	77	9.5	Courte période de stockage.	97
6.6.1	Franchissement de pentes	78	9.6	Longue période de stockage	97
6.7	Attraper un objet, se pencher et se plier	78	9.7	Nettoyage et désinfection	98
6.8	Utilisation sur la voie publique	79	9.7.1	Informations de sécurité générales	98
			9.7.2	Fréquence de nettoyage.	99

9.7.3	Nettoyage	99
9.7.4	Instructions de désinfection	100
9.8	Lubrification du module d'assise	100
10	Après l'utilisation	102
10.1	Reconditionnement	102
10.2	Mise au rebut	102
11	Caractéristiques Techniques	104
11.1	Spécifications techniques	104
12	Après-vente	110
12.1	Contrôles effectués	110

1 Généralités

1.1 Introduction

Le présent manuel d'utilisation contient des informations importantes sur la manipulation du produit. Pour garantir une utilisation en toute sécurité du produit, lisez attentivement le manuel d'utilisation et respectez les instructions de sécurité.

Utilisez ce produit uniquement si vous avez lu et compris ce manuel. Consultez un professionnel de la santé qui connaît votre état de santé et clarifiez toute question concernant l'utilisation correcte et le réglage nécessaire auprès du professionnel de santé.

Veuillez noter que certaines sections du présent document peuvent ne pas s'appliquer à votre produit, étant donné que le document concerne tous les modèles disponibles (à la date d'impression). Sauf mention contraire, chaque section de ce document se rapporte à tous les modèles du produit.

Les modèles et les configurations disponibles dans votre pays sont répertoriés dans les documents de vente spécifiques au pays.

Invacare se réserve le droit de modifier les caractéristiques des produits sans préavis.

Avant de lire ce document, assurez-vous de disposer de la version la plus récente. Cette version est disponible au format PDF sur le site Internet d'Invacare.

Si la taille des caractères de la version imprimée du document vous semble trop difficile à lire, vous pouvez

télécharger la version PDF sur le site Internet. Vous pourrez alors ajuster la taille des caractères à l'écran pour améliorer votre confort visuel.

Pour obtenir plus d'informations sur le produit, comme les avis de sécurité ou les rappels du produit, contactez votre distributeur Invacare. Reportez-vous aux adresses indiquées à la fin du présent document.

En cas d'incident grave avec le produit, vous devez en informer le fabricant et l'autorité compétente de votre pays.

1.2 Symboles figurant dans ce manuel

Les symboles et mots d'avertissement utilisés dans le présent manuel s'appliquent aux risques ou aux pratiques dangereuses qui pourraient provoquer des blessures ou des dommages matériels. Reportez-vous aux informations ci-dessous pour la définition des symboles d'avertissement.



AVERTISSEMENT

Indique une situation dangereuse qui, si elle n'est pas évitée, est susceptible de provoquer des blessures graves, voire mortelles.



ATTENTION

Indique une situation dangereuse qui, si elle n'est pas évitée, est susceptible de provoquer des blessures mineures ou légères.



AVIS

Indique une situation dangereuse qui, si elle n'est pas évitée, est susceptible de provoquer des dommages matériels.

**Conseils**

Donne des conseils, recommandations et informations utiles pour une utilisation efficace et sans souci.

**Outils**

Identifie les outils, composants et autres éléments requis pour exécuter certaines tâches.

Autres symboles

(Ne s'applique pas à tous les manuels)



Personne responsable au RU

Indique si un produit n'est pas fabriqué au Royaume-Uni.



Triman

Indique les règles de recyclage et de tri (applicable uniquement à la France).

1.3 Conformité

La qualité est un élément fondamental du fonctionnement de notre entreprise, qui travaille conformément à la norme ISO 13485.

Ce produit porte le label CE et est conforme à la Réglementation sur les dispositifs médicaux de classe I 2017/745.

Ce produit porte le label UKCA et est conforme à la loi du Royaume-Uni « Part II UK MDR 2002 » (telle qu'amendée) Classe I.

Nous nous efforçons en permanence de réduire au minimum notre impact sur l'environnement, à l'échelle locale et mondiale.

Nous n'utilisons que des matériaux et composants conformes au règlement REACH.

Nous respectons la législation en vigueur en matière d'environnement, notamment, les directives DEEE et RoHS.

1.3.1 Normes spécifiques au produit

Ce produit a été testé et est conforme à la norme EN 12184 (fauteuils roulants électriques, scooters et leurs chargeurs) et à toutes les normes associées.

S'il est équipé d'un système d'éclairage adapté, le produit peut être utilisé sur les voies publiques.

Pour des informations complémentaires sur les normes et réglementations locales, contactez votre distributeur Invacare local. Reportez-vous aux adresses indiquées à la fin du présent document.

1.4 Fonctionnalité

N'utilisez un véhicule électrique que s'il est en parfait état de marche. Si ce n'est pas le cas, vous risquez de vous mettre en danger, ainsi que d'autres personnes.

La liste ci-dessous ne prétend pas être exhaustive. Elle a simplement pour but d'indiquer certaines situations qui pourraient affecter la fonctionnalité de votre véhicule électrique.

Certaines situations exigent que vous arrêtiez immédiatement d'utiliser votre véhicule électrique. D'autres situations vous

permettent d'utiliser votre véhicule électrique pour vous rendre chez votre fournisseur.

Il convient d'arrêter d'utiliser votre véhicule électrique si sa fonctionnalité est réduite pour les raisons suivantes :

- comportement de conduite inhabituel
- défaillance des freins

Il convient de contacter immédiatement un fournisseur Invacare agréé si la fonctionnalité de votre véhicule électrique est réduite pour les raisons suivantes :

- système d'éclairage (le cas échéant) en panne ou défectueux
- réflecteurs tombés
- filetage usé ou pression des pneus insuffisante
- accoudoirs endommagés (par ex. rembourrage d'accoudoir déchiré)
- repose-jambes endommagés (par ex. sangles talonnières manquantes ou déchirées)
- ceinture de maintien endommagée
- joystick endommagé (le joystick ne peut pas être mis en position neutre)
- câbles endommagés, coudés, pincés ou détachés de la fixation
- dérapage du véhicule électrique au freinage
- véhicule électrique tirant vers un côté lorsqu'il se déplace
- apparition de bruits inhabituels

Ou bien si vous avez l'impression que quelque chose ne va pas avec votre véhicule électrique.

1.5 Informations de garantie

Nous fournissons une garantie fabricant pour le produit, conformément à nos conditions générales de vente en vigueur dans les différents pays.

Les réclamations au titre de la garantie ne peuvent être adressées qu'au fournisseur auprès duquel le produit a été obtenu.

1.6 Durée de vie

Dans le cas de ce produit, notre entreprise part d'une durée de vie de cinq ans dans la mesure où le produit est utilisé conformément à sa finalité et que toutes les indications relatives à la maintenance et au service après-vente sont respectées. Cette durée de vie peut même être dépassée lorsque le produit est soigneusement traité, entretenu et utilisé et qu'aucune limite technique ne résulte de la poursuite du développement scientifique et technique. La durée de vie peut aussi être considérablement raccourcie suite à utilisation extrême et emploi non conforme. La fixation de la durée de vie par notre entreprise ne constitue pas une garantie supplémentaire.

1.7 Limitation de responsabilité

Invacare décline toute responsabilité en cas de dommage lié à :

- un non respect du manuel d'utilisation,
- une utilisation incorrecte,
- l'usure normale,
- un assemblage ou montage incorrect par l'acheteur ou des tiers,
- des modifications techniques,

- des modifications non autorisées et/ou l'utilisation de pièces de rechange inadaptées.

2 Sécurité

2.1 Consignes générales de sécurité



AVERTISSEMENT !

Risque de dommage matériel ou de blessure grave

Une utilisation inadéquate de ce produit est susceptible d'entraîner des blessures ou des dommages matériels.

- Si vous ne comprenez pas les avertissements, mises en garde ou instructions, contactez un professionnel de santé ou un fournisseur avant d'essayer d'utiliser cet équipement.
- N'utilisez pas ce produit ni tout autre équipement disponible en option sans avoir lu et compris entièrement les présentes instructions et toute autre documentation d'instructions supplémentaire, telle que le manuel d'utilisation, les manuels de maintenance ou fiches d'instructions fournis avec ce produit ou l'équipement en option.



DANGER !

Risque de dommage matériel ou de blessure grave, voire mortelle

La chute de cigarettes allumées sur un système d'assise rembourré peut déclencher un incendie susceptible de provoquer des dommages matériels ou des blessures graves, voire mortelles. Les occupants d'un véhicule électrique sont plus particulièrement exposés à un risque de blessure grave voire mortelle lié à ces incendies et aux fumées résultantes car ils ne sont pas toujours capables de s'éloigner du véhicule électrique.

- Ne FUMEZ PAS lors de l'utilisation de ce véhicule électrique.



AVERTISSEMENT !

Risque de dommage matériel ou de blessure grave, voire mortelle

Une surveillance ou un entretien inappropriés sont susceptibles d'entraîner des dommages matériels ou des blessures graves, voire mortelles, consécutives à un étouffement ou à l'ingestion de pièces ou de matériaux.

- Une surveillance étroite des enfants, des animaux domestiques ou des personnes dont les capacités physiques/mentales sont réduites est impérative.

**AVERTISSEMENT !****Risque de dommage matériel ou de blessure grave, voire mortelle**

L'acheminement inadéquat des câbles présente un risque de basculement, d'enchevêtrement ou de strangulation susceptible de provoquer des dommages matériels ou des blessures graves, voire mortelles.

- Vérifiez que tous les câbles sont correctement installés et fixés.
- Vérifiez qu'il n'y a pas de boucle d'excédent de câble dépassant du fauteuil roulant.

**AVERTISSEMENT !****Risque de blessure en cas de conduite du véhicule électrique sous l'influence de médicaments ou d'alcool**

- Ne conduisez jamais le véhicule électrique si vous êtes sous l'influence de médicaments ou d'alcool. En cas de besoin, demandez l'aide d'une tierce-personne disposant de capacités physiques et mentales appropriées.

**AVERTISSEMENT !****Risque de dommage ou de blessure en cas de mise en marche involontaire du véhicule électrique**

- Coupez l'alimentation du véhicule électrique avant de vous y installer, d'en sortir ou de manipuler des objets.
- Lors du débrayage de l'unité motrice, le frein intégré est désactivé. C'est pour cette raison que la conduite du véhicule électrique par une tierce-personne est uniquement recommandée sur les surfaces planes, jamais sur les pentes. Ne laissez jamais le véhicule électrique sur une pente avec les moteurs débrayés. Après avoir poussé le véhicule électrique, ré-embroyez immédiatement les moteurs (reportez-vous à la section relative à la conduite du véhicule électrique en roue libre).



AVERTISSEMENT !

Risque de blessure si une personne se trouve encore dans le véhicule électrique lors du transfert de celui-ci dans un autre véhicule en vue de son transport

- Il est toujours préférable que l'occupant ne se trouve pas dans le véhicule électrique lors du transfert de celui-ci dans un autre véhicule.
- Si le véhicule électrique doit être chargé sur une rampe avec son conducteur, assurez-vous que la rampe n'excède pas la pente nominale (reportez-vous à la section *11 Caractéristiques Techniques, page 104*).
- Si le véhicule électrique doit être chargé à l'aide d'une rampe qui excède la pente nominale (reportez-vous à la section *11 Caractéristiques Techniques, page 104*), un treuil doit impérativement être utilisé. Une tierce-personne peut surveiller le processus de chargement et apporter son aide pour plus de sécurité.
- Il est aussi possible d'utiliser un monte-charge à plateforme. Assurez-vous que le poids total du véhicule électrique, utilisateur inclus, ne dépasse pas le poids total maximum autorisé pour le monte-charge à plateforme ou le treuil, le cas échéant.



AVERTISSEMENT !

Risque de blessure en cas de coupure du contact pendant le déplacement du véhicule électrique, par exemple suite à l'actionnement du bouton marche/arrêt ou au débranchement d'un câble, entraînant un arrêt abrupt et violent du véhicule

- Si vous devez freiner en cas d'urgence, relâchez tout simplement le levier de commande pour arrêter le véhicule (reportez-vous au manuel d'utilisation du manipulateur pour plus d'informations).



AVERTISSEMENT !

Risque de chute du véhicule électrique

- Ne vous avancez pas sur le siège, ne vous penchez pas en avant entre vos genoux, ne vous étirez pas vers l'arrière au-delà du haut du dossier, par exemple, pour attraper un objet.
- Si une ceinture de maintien est installée, elle doit être correctement mise en place et ajustée chaque fois que vous utilisez le véhicule électrique.
- Pour vous asseoir dans un autre siège, positionnez le véhicule électrique le plus près possible de ce siège.

**AVERTISSEMENT !****Risque de dommage matériel ou de blessure grave**

Le rangement ou l'utilisation du véhicule électrique à proximité d'une flamme nue ou de produits combustibles peut entraîner des dommages matériels ou des blessures graves.

- Évitez de ranger ou d'utiliser le véhicule électrique à proximité d'une flamme nue ou de produits combustibles.

**ATTENTION !****Risque de blessure en cas de dépassement de la charge maximale autorisée**

- Ne dépassez pas la charge maximale autorisée (reportez-vous à la section *11 Caractéristiques Techniques, page 104*).
- Le véhicule électrique est conçu uniquement pour recevoir un seul occupant avec un poids maximal ne dépassant pas la charge maximale autorisée pour ce véhicule. N'utilisez jamais le véhicule électrique pour transporter plusieurs personnes.

**ATTENTION !****Risque de blessure en cas de manipulation inadéquate ou de chute de pièces lourdes**

- Lors des opérations d'entretien ou de maintenance ou lorsque vous soulevez certaines pièces du véhicule électrique, tenez compte du poids de chaque composant, et notamment des batteries. Veillez à toujours adopter une posture adéquate et n'hésitez pas à demander de l'aide.

**ATTENTION !****Risque de blessure provoquée par des pièces mobiles**

- Veillez à ce que les pièces mobiles du véhicule électrique, comme les roues ou l'un des dispositifs de levage (le cas échéant), n'occasionnent pas de blessures, en particulier en présence d'enfants.

**ATTENTION !****Risque de blessure provoquée par des surfaces brûlantes**

- N'exposez pas le véhicule électrique à la lumière directe du soleil pendant des périodes prolongées. Les pièces métalliques et les surfaces telles que le siège et les accoudoirs risquent de devenir brûlantes.



ATTENTION !

Risque d'incendie ou de panne en cas de raccordement d'appareils électriques

- Ne raccordez à votre véhicule électrique aucun appareil électrique qui n'ait été expressément autorisé par Invacare. Confiez toutes les installations électriques à votre fournisseur Invacare agréé.



AVERTISSEMENT !

Risque de blessure grave, voire mortelle

- Une décharge électrique est susceptible d'entraîner une blessure grave, voire mortelle
- Pour éviter toute décharge électrique, vérifiez que les câbles des fiches et des cordons ne sont pas coupés ni effilochés. Remplacez immédiatement les cordons coupés ou les câbles effilochés.

2.2 Informations de sécurité relatives au système électrique



AVERTISSEMENT !

Risque de dommage matériel ou de blessure grave, voire mortelle

- Une utilisation inappropriée du véhicule électrique peut entraîner des émissions de fumée, des étincelles ou un dégagement de chaleur. Un incendie est susceptible de provoquer des dommages matériels ou des blessures graves, voire mortelles.
- Le véhicule électrique NE doit PAS être utilisé pour un usage autre que celui pour lequel il est prévu.
 - Si le véhicule électrique commence à émettre de la fumée, des étincelles ou de la chaleur, cessez de l'utiliser et faites-le IMMÉDIATEMENT contrôler.

**AVERTISSEMENT !****Risque de blessure grave, voire mortelle**

Le non-respect de ces avertissements peut provoquer une décharge électrique entraînant des blessures graves ou mortelles ou la détérioration du système électrique.

- Le câble ROUGE POSITIF (+) de la batterie DOIT être connecté aux bornes/pôles POSITIFS (+) de la batterie. Le câble NOIR NÉGATIF (-) de la batterie DOIT être connecté aux bornes/pôles NÉGATIFS (-) de la batterie.
- Veillez à ce qu'aucun outil et/ou câble de batterie ne soit JAMAIS en contact simultanément avec les DEUX pôles de la batterie. Cela risquerait de provoquer une décharge électrique et des dommages matériels ou des blessures graves, voire mortelles.
- Installez des bouchons protecteurs sur les bornes positive et négative de la batterie.
- Remplacez immédiatement le(s) câble(s) dont le revêtement isolant est endommagé.
- NE retirez PAS le fusible ni le matériel de fixation du câble POSITIF (+) rouge de la batterie et de la vis de montage.

**AVERTISSEMENT !****Risque de dommage matériel ou de blessure grave, voire mortelle**

La corrosion des composants électriques à cause d'une exposition à de l'eau ou à des liquides peut entraîner des dommages matériels ou des blessures graves, voire mortelles.

- Réduisez l'exposition des composants électriques à l'eau et/ou aux liquides.
- Les composants électriques endommagés par la corrosion DOIVENT être immédiatement remplacés.
- Les véhicules électriques fréquemment exposés à de l'eau/des liquides peuvent exiger un remplacement plus fréquent des composants électriques.

**AVERTISSEMENT !****Risque d'incendie**

Les lampes allumées produisent de la chaleur. Si vous couvrez les lampes avec un tissu (un vêtement, par exemple), celui-ci risque de s'enflammer.

- Ne couvrez JAMAIS le système d'éclairage avec un tissu.



AVERTISSEMENT !

Risque de dommage matériel ou de blessure grave, voire mortelle en cas de transport de systèmes à oxygène

Les textiles et autres matériaux a priori difficilement inflammables s'enflamment facilement et brûlent rapidement au contact d'air enrichi en oxygène.

- Vérifiez les canules d'oxygène chaque jour afin de vous assurer qu'il n'y a pas de fuites entre le cylindre et le site de distribution et maintenez-les à l'écart des étincelles électriques et de toute source d'ignition.



AVERTISSEMENT !

Risque de blessure ou de dommage liés à des courts-circuits

Les broches des connecteurs présentes sur les câbles connectés au module d'alimentation peuvent rester sous tension même lorsque le système est arrêté.

- Les câbles munis de broches actives doivent être connectés, retenus ou couverts (au moyen de matériaux non-conducteurs) de façon à ne pas être exposés au contact humain ni à des matériaux susceptibles de provoquer des courts-circuits.
- Lorsque des câbles munis de broches actives doivent être déconnectés (pour débrancher le câble bus du manipulateur à des fins de sécurité, par exemple), veillez à retenir ou à

couvrir les broches (au moyen de matériaux non-conducteurs).



Risque de détérioration du véhicule électrique

Une défaillance du système électrique peut provoquer un comportement inhabituel : lumière continue, absence de lumière ou bruits provenant des freins magnétiques.

- En cas de défaillance, éteignez le manipulateur, puis rallumez-le.
- Si le problème persiste, débranchez ou retirez la source d'alimentation. Selon le modèle de véhicule électrique, vous pouvez retirer les blocs batteries ou débrancher les batteries du module d'alimentation. En cas de doute sur le câble à débrancher, contactez votre fournisseur.
- N'hésitez pas à contacter votre fournisseur pour toute question.

2.3 Conseils de sécurité relatifs à la compatibilité électromagnétique

Ce véhicule électrique a été testé avec succès, conformément à des normes internationales, quant à sa compatibilité électromagnétique. Les champs électromagnétiques, tels que les émetteurs de radio et de télévision, les appareils radio et téléphones mobiles en produisent, risquent cependant d'avoir éventuellement une influence sur le fonctionnement des véhicules électriques. Le dispositif électronique utilisé dans nos véhicules électriques peut également occasionner de faibles perturbations électromagnétiques, se situant cependant en dessous de la limite légale. Veuillez donc tenir compte des remarques suivantes:



AVERTISSEMENT !

Risque de mauvais fonctionnement suite à des émissions électromagnétiques

- Ne pas utiliser d'émetteur portatif ni d'appareils de communication (par ex. appareils radio ou téléphones mobiles) ou, selon le cas, ne pas les utiliser pendant que le véhicule est en service.
- Eviter la proximité de puissants émetteurs de radio ou de télévision.
- Si votre véhicule devait se mettre en mouvement de lui-même ou si les freins venaient à se desserrer, mettre le fauteuil roulant hors service.
- Le fait d'ajouter des accessoires / options électriques et autres ou de modifier le véhicule risque de rendre celui-ci sujet aux émissions électromagnétiques / panne. Tenir compte du fait qu'il n'existe pas de méthode vraiment sûre pour déterminer l'effet de telles modifications sur la résistance aux interférences.
- Signaler tous les mouvements indésirables du véhicule qui sont survenus, voire le desserrage des freins électriques, au fabricant.

2.4 Informations de sécurité relatives à la conduite et au mode roue libre



DANGER !

Risque de dommage matériel ou de blessure grave, voire mortelle

Tout dysfonctionnement du joystick est susceptible de se traduire par des mouvements inattendus/erratiques entraînant des dommages matériels ou des blessures graves, voire mortelles

- En présence d'un mouvement inattendu ou erratique, cessez immédiatement d'utiliser le fauteuil roulant et contactez un technicien qualifié.



AVERTISSEMENT !

Risque de dommage matériel ou de blessure grave

Un positionnement incorrect lorsque vous vous penchez sur le côté ou en avant risque d'entraîner le basculement du fauteuil roulant et provoquer des blessures graves ou des dommages matériels

- Pour garantir la stabilité et le bon fonctionnement de votre véhicule électrique, vous devez en permanence conserver un équilibre correct. Votre fauteuil roulant électrique a été conçu pour rester droit et stable au cours des activités quotidiennes normales, tant que vous n'allez PAS au-delà du centre de gravité.
- Lorsque vous vous penchez vers l'avant du véhicule électrique, NE dépassez PAS la longueur des accoudoirs.
- N'essayez PAS d'attraper des objets si vous devez vous avancer sur le siège ou les ramasser au sol en vous penchant pour les faire passer entre vos genoux.



AVERTISSEMENT !

Risque de panne dans des conditions météorologiques défavorables (froid extrême, zone isolée)

- Si votre mobilité est extrêmement réduite, nous vous conseillons de NE PAS vous déplacer sans être accompagné par une tierce-personne lorsque les conditions météorologiques sont défavorables.

**AVERTISSEMENT !****Risque de blessure en cas de basculement du véhicule électrique**

- En montée et en descente, la pente maximale de sécurité doit toujours être respectée (reportez-vous à la section *11 Caractéristiques Techniques, page 104*).
- Redressez toujours le dossier de votre siège ou le dispositif d'inclinaison du siège à la verticale avant de monter une pente. Nous vous conseillons de positionner le dossier du siège et le dispositif d'inclinaison du siège (si installé) légèrement vers l'arrière avant de descendre une pente.
- Ne dépassez jamais les 2/3 de la vitesse maximale autorisée lorsque vous descendez une pente. Évitez de freiner ou d'accélérer brutalement sur les trajets en pente.
- Dans la mesure du possible, évitez de conduire sur des surfaces mouillées, glissantes, verglacées ou huileuses (comme la neige, le gravier, le verglas, etc.) lorsqu'il existe un risque de perte de contrôle du véhicule, en particulier sur une pente. Cette recommandation s'applique aussi à certaines surfaces peintes ou en bois traité. Si vous ne pouvez éviter de vous déplacer sur de telles surfaces, conduisez lentement et avec la plus grande prudence.
- N'essayez jamais de surmonter un obstacle lors d'un déplacement en montée ou descente.

**AVERTISSEMENT !****Risque de blessure en cas de basculement du véhicule électrique (suite)**

- N'essayez jamais de monter ou de descendre une série de marches avec votre véhicule électrique.
- Lorsque vous franchissez des obstacles, respectez toujours la hauteur maximale d'obstacle (reportez-vous à la section *11 Caractéristiques Techniques, page 104* et aux informations relatives au franchissement d'obstacles indiquées dans la section *6.5 Franchir des obstacles, page 76*).
- Évitez de déplacer votre centre de gravité ou d'effectuer des mouvements brusques du joystick ou des modifications de direction soudaines pendant que le véhicule électrique est en mouvement.
- N'utilisez jamais le véhicule électrique pour transporter plusieurs personnes.
- Ne dépassez pas la charge totale maximale autorisée ou la charge maximale par essieu (reportez-vous à la section *11 Caractéristiques Techniques, page 104*).
- Tenez compte du fait que le véhicule électrique freine ou accélère lorsque vous modifiez la vitesse de déplacement pendant que le véhicule est en mouvement.



AVERTISSEMENT !

Risque de blessure si votre pied glisse du repose-pieds et se bloque sous le véhicule électrique alors qu'il est en mouvement

- Avant d'emprunter le véhicule électrique, assurez-vous que vos pieds reposent correctement sur les palettes repose-pieds et que les deux repose-jambes sont bien verrouillés.



AVERTISSEMENT !

Risque de blessure si vous heurtez un obstacle en franchissant des passages étroits tels que portes et entrées

- Franchissez les passages étroits à la vitesse de déplacement la plus basse et avec la plus grande prudence.



AVERTISSEMENT !

Risque de blessure

Si votre véhicule électrique est équipé de repose-jambes élévateurs, il existe un risque de blessure corporelle ou de détérioration du véhicule si les repose-jambes sont relevés lors de l'utilisation du véhicule électrique.

- Pour éviter tout déplacement indésirable du centre de gravité du véhicule électrique vers l'avant (plus particulièrement en descente) et pour éviter d'endommager le véhicule, les repose-jambes élévateurs doivent toujours être abaissés lors des déplacements quotidiens.



AVERTISSEMENT !

Risque de basculement en cas de retrait, de détérioration ou de modification de la position d'usine par défaut des dispositifs anti-basculer

- Les dispositifs anti-basculer doivent uniquement être retirés pour démonter le véhicule en vue de son transport dans un véhicule ou de son stockage.
- Les dispositifs anti-basculer doivent toujours être installés lors de l'utilisation du véhicule électrique.



AVERTISSEMENT !

Risque de basculement

Les dispositifs anti-basculer (stabilisateurs) ne sont efficaces que sur un sol ferme. Sur un sol mou tel que du gazon, de la neige ou de la boue, ils s'enfoncent lorsque le véhicule électrique s'y appuie. Ils perdent leur efficacité et le véhicule risque de basculer.

- Ne vous déplacez qu'avec extrême prudence sur un sol mou, en particulier pour monter ou descendre des côtes. Veillez alors davantage à la stabilité du véhicule électrique.

2.5 Informations de sécurité relatives à l'entretien et à la maintenance



AVERTISSEMENT !

Risque de dommage matériel ou de blessure grave, voire mortelle

Une réparation et/ou une maintenance incorrectes de ce véhicule électrique par des utilisateurs/soignants ou par des techniciens non qualifiés est susceptible d'entraîner des dommages matériels ou des blessures graves, voire mortelles.

- NE procédez à AUCUNE tâche de maintenance autre que celles décrites dans le présent manuel d'utilisation. Ces réparations et/ou entretiens DOIVENT impérativement être confiés à un technicien qualifié. Contactez un fournisseur ou un technicien Invacare.



ATTENTION !

Risque d'accident et de perte de garantie en cas de défaut de maintenance

- Pour des raisons de sécurité et afin d'éviter les accidents liés à une usure passée inaperçue, il est capital que ce véhicule électrique fasse l'objet d'un contrôle une fois par an dans des conditions d'utilisation normales (voir le plan de contrôle indiqué dans les instructions d'entretien).
- Dans des conditions d'utilisation difficiles, comme des déplacements quotidiens sur des pentes abruptes, ou en cas d'utilisation dans le cadre de soins médicaux où les utilisateurs du véhicule électrique changent fréquemment, il peut s'avérer opportun d'effectuer des contrôles intermédiaires sur les freins, les accessoires / options et les organes de roulage.
- Si le véhicule électrique doit être utilisé sur les voies publiques, il appartient à son conducteur de s'assurer que ce dernier remplit toutes les conditions de fonctionnement et de sécurité requises. Tout défaut ou toute négligence dans l'entretien et la maintenance du véhicule électrique se traduira par une limitation de la responsabilité du fabricant.

2.6 Informations de sécurité relatives aux modifications apportées au véhicule électrique



AVERTISSEMENT !

Risque de dommage matériel ou de blessure grave

L'utilisation ou le remplacement (maintenance) de pièces inadéquates est susceptible d'entraîner des blessures ou des dégâts matériels.

- Les pièces de rechange **DOIVENT** correspondre aux pièces d'origine Invacare.
- Veillez à toujours indiquer le numéro de série du fauteuil roulant lorsque vous commandez des pièces de rechange.



ATTENTION !

L'utilisation de composants ou d'accessoires non approuvés est susceptible d'entraîner des blessures ou d'endommager le véhicule électrique.

L'utilisation de systèmes d'assise, d'accessoires et de pièces non approuvés par Invacare peut altérer la stabilité au basculement du véhicule électrique et augmenter les risques de basculement.

- Utilisez uniquement des systèmes d'assise, des accessoires et des pièces approuvées par Invacare pour ce véhicule électrique.

Les systèmes d'assise non approuvés par Invacare pour ce véhicule électrique ne sont pas conformes, dans certains cas, aux normes actuelles et sont susceptibles d'augmenter les risques d'inflammabilité et d'irritation de la peau.

- Utilisez uniquement des systèmes d'assise approuvés par Invacare pour ce véhicule électrique.

**ATTENTION !**

L'utilisation de composants ou d'accessoires non approuvés est susceptible d'entraîner des blessures ou d'endommager le véhicule électrique.

Les composants électriques et électroniques non approuvés par Invacare pour ce véhicule électrique sont susceptibles de provoquer des incendies et des dommages électromagnétiques.

- Utilisez uniquement des composants électriques et électroniques approuvés par Invacare pour ce véhicule électrique.

Les batteries non approuvées par Invacare pour ce véhicule électrique sont susceptibles de provoquer des brûlures chimiques.

- Utilisez uniquement des batteries approuvées par Invacare pour ce véhicule électrique.

**ATTENTION !**

L'utilisation de dossiers non approuvés est susceptible d'entraîner des blessures ou d'endommager le véhicule électrique.

Un dossier remonté non approuvé par Invacare pour ce véhicule électrique risque de surcharger la canne de dossier et ainsi d'augmenter le risque de blessures ou d'endommagement du véhicule électrique.

- Veuillez contacter votre fournisseur spécialisé Invacare pour procéder à l'analyse des risques, aux calculs, aux contrôles de stabilité, etc. afin de s'assurer que le dossier peut être utilisé en toute sécurité.

**Marquage CE du véhicule électrique**

- L'évaluation de la conformité et le marquage CE ont été réalisés conformément aux réglementations en vigueur et ne s'appliquent qu'au produit complet.
- Le marquage CE est invalidé si des composants ou accessoires sont remplacés ou ajoutés sans avoir été approuvés pour ce produit par Invacare.
- Dans ce cas, l'entreprise qui ajoute ou remplace les composants ou accessoires est responsable de l'évaluation de la conformité/du marquage CE et doit enregistrer le véhicule électrique en tant que conception spéciale dans la documentation correspondante.



Informations importantes relatives aux outils de maintenance

- Certaines des tâches de maintenance décrites dans le présent manuel et pouvant être effectuées par l'utilisateur sans aucun problème requièrent l'utilisation d'outils adaptés. Si vous ne disposez pas de ces outils, nous vous conseillons de ne pas effectuer ces tâches de maintenance. Le cas échéant, nous vous recommandons de contacter immédiatement une société de réparation spécialisée et agréée.

2.7 Informations de sécurité relatives système de verticalisation modulaire (Modular Power Seating, MPS)



AVERTISSEMENT !

Risque de blessure provoquée par des pièces mobiles

- Ne coincez jamais d'objets dans l'espace situé sous un système MPS levé.
- Assurez-vous que ni vous ni personne ne mettez les mains, les pieds, ou toute autre extrémité du corps, sous le siège levé.
- Si vous ne voyez pas sous le siège, en raison d'une mobilité limitée par exemple, tournez le fauteuil roulant sur son axe avant d'abaisser le siège. Ceci vous permettra de vous assurer que personne ne se trouve dans la zone de danger.



AVERTISSEMENT !

Risque de basculement

Le fauteuil roulant peut basculer si vous modifiez ses caractéristiques de stabilité en changeant la position d'assise.

- Pour déterminer et établir vos propres limites de sécurité, pratiquez des activités d'étirement, de transfert et penchez-vous dans différentes combinaisons en présence d'un professionnel de santé qualifié avant de commencer à utiliser véritablement le fauteuil roulant.
- Tenez compte de toutes les affaires personnelles et accessoires (sacs à dos, systèmes d'aération, batteries supplémentaires, etc.) susceptibles d'être transportés sur le fauteuil roulant. Par exemple, un sac à dos chargé, attaché au dos du système d'assise, peut réduire sensiblement la stabilité arrière du fauteuil roulant.

**AVERTISSEMENT !****Risque de basculement (suite)**

- Déplacez toujours votre poids dans le sens où vous tournez. Si vous décalez votre poids dans le sens opposé au virage, vous pouvez compromettre la stabilité de la base du fauteuil roulant et provoquer son basculement.
- Tous les systèmes d'assise sont équipés de dispositifs de verrouillage de la conduite. Vérifiez qu'ils sont réglés pour ne pas compromettre votre stabilité lors de la conduite (voir *Limites de conduite*).
- Le fauteuil roulant dispose d'un module d'alimentation programmable qui permet de régler l'accélération et la décélération maximum du fauteuil roulant. Vérifiez que ces fonctions sont réglées à un niveau approprié pour le système et pour vous, l'utilisateur.

**AVERTISSEMENT !****Risque de basculement (suite)**

- Lorsque vous vous déplacez à vitesse réduite ou avec le dispositif anti-basculer, déplacez-vous toujours sur une surface plane régulière pour vérifier que la stabilité du fauteuil roulant n'est pas compromise.
- Vérifiez que toutes les conditions médicales sont prises en compte lorsque vous réglez votre fauteuil roulant. Tout déplacement musculaire involontaire, par exemple des spasmes, peut affecter la stabilité du fauteuil roulant, en particulier lorsque le système d'assise est en position inclinée.
- Lorsqu'un système est complètement incliné, les roues avant du fauteuil roulant ne doivent jamais quitter le sol. Si cela se produisait, veuillez immédiatement contacter votre fournisseur Invacare agréé pour résoudre le problème.



ATTENTION !

Risque de blessure en cas de basculement du fauteuil roulant

- Ne dépassez jamais la charge maximale autorisée (reportez-vous au chapitre *11 Caractéristiques Techniques, page 104*).
- Évitez les situations de conduite dangereuses lorsque le système MPS est en position levée (évitez de franchir des obstacles tels que des trottoirs ou de monter ou descendre des pentes raides, par exemple).
- Contrôlez le dispositif de verticalisation au moins une fois par mois pour vous assurer que la fonction de réduction automatique de la vitesse, qui réduit la vitesse du fauteuil roulant lorsque le dispositif de verticalisation est levé, fonctionne correctement (reportez-vous au chapitre *Système d'assise électrique*). Prévenez immédiatement votre fournisseur agréé en cas de dysfonctionnement.



ATTENTION !

Risque de blessure

L'utilisateur risque de tomber du siège si les systèmes de maintien ne sont pas utilisés.

- N'élève le système MPS que si tous les systèmes de maintien (ceinture de maintien et bride/sangle de genou) ont été installés et correctement verrouillés.



ATTENTION !
Risque de blessure

La fermeture de la ceinture pectorale peut perdre de sa force en raison de la salissure ou de l'usure.

- La boucle du crochet de fermeture de la ceinture ne doit pas être souillée ni obstruée par des peluches, des résidus de tissus ni aucun autre corps étranger. Elle doit être propre et en bon état.
- La boucle du crochet de fermeture de la ceinture ne doit présenter aucune trace d'usure, de dommage ni de salissure.
- Les soudures qui fixent les bandes autoagrippantes à la ceinture doivent être intactes et en parfait état. Les bandes autoagrippantes ne peuvent pas se desserrer de leur support.
- Lors de la fermeture de la ceinture, les bandes autoagrippantes doivent se chevaucher complètement. La force de la fermeture diminue considérablement si les bandes auto-agrippantes ne se chevauchent que partiellement.
- Pour vérifier le bon fonctionnement de la ceinture, l'utilisateur doit se pencher vers l'avant et exercer une pression sur la ceinture tandis que le MPS système est abaissé et la ceinture fermée. La fermeture de la ceinture ne doit pas se desserrer ni se détacher lors de cette opération. Lors de cette opération, l'utilisateur doit être protégé par une tierce personne de façon à ne pas

tomber du fauteuil roulant électrique en cas de relâchement de la fermeture.



ATTENTION !
Risque de dysfonctionnement du module lift

- Contrôlez régulièrement le module lift afin de vous assurer de l'absence de corps étrangers ou de dommages visibles et de vérifier que les prises électriques sont correctement branchées.



ATTENTION !
Dommage au fauteuil roulant causé par une charge inégale en sur le montant du lift

- Un chargement unilatéral se produit si le siège est élevé et/ou incliné. Redressez toujours le dossier du siège à la verticale et le dispositif d'inclinaison du siège à l'horizontale avant de monter une pente. Ne soumettez jamais le montant du lift à un chargement unilatéral continu. La fonction d'élévation et d'inclinaison du siège fournit uniquement des positions de repos supplémentaires.

3 Présentation du produit

3.1 Utilisation prévue

3.1.1 Description du produit

L'AVIVA FX MPS Maxx est un fauteuil roulant électrique à roue avant motrice équipé d'une verticalisateur électrique modulaire.

3.1.2 Utilisateur prévu

Ce véhicule électrique a été conçu pour des adultes et des adolescents dont la capacité à marcher est altérée, mais qui, de par leur faculté visuelle et leur condition physique et mentale, sont capables de conduire un véhicule électrique.

3.1.3 Indications

L'utilisation de ce fauteuil roulant électrique est recommandée dans les cas suivants :

- Incapacité totale ou très limitée à se déplacer à domicile.
- Nécessité de quitter le domicile afin de s'oxygéner lors d'une promenade ou de se rendre dans des lieux proches afin de vaquer à des occupations quotidiennes.

La prescription de fauteuils roulants électriques en intérieur et en extérieur est conseillée si l'utilisation d'un fauteuil roulant manuel n'est plus possible en raison de l'incapacité et si la conduite d'un véhicule électrique reste possible.

Contre-indications

- L'amplitude des mouvements des hanches, des genoux et des chevilles (bilatéralement) doivent permettre la verticalisation, ces limites fonctionnelles doivent être déterminées par un professionnel de la santé. Les limitations de l'amplitude des mouvements peuvent résulter de nombreux facteurs (spasticité, ossification hétérotropique, luxation de la hanche, etc.) qui peuvent entraîner des changements orthopédiques et empêcher une position ergonomique debout.
- La tension artérielle : La diminution du tonus musculaire peut rendre difficile la circulation du sang des membres inférieurs vers les poumons et le cœur. Un professionnel de santé doit surveiller l'hypotension orthostatique, l'élévation du rythme cardiaque ou d'autres troubles cardiovasculaires.
- Densité osseuse : pour les utilisateurs n'ayant pas été en situation ambulatoire ou n'ayant pas porté de poids depuis plus de six mois, il est recommandé de procéder à une évaluation ou à un examen de la densité osseuse afin de s'assurer que les os des membres inférieurs de l'utilisateur sont physiquement capables de supporter le poids lié à une position debout. De manière générale, plus le temps passé sans tenir la position debout est important, plus le risque de décalcification et la perte de densité osseuse sont élevés.



D'autres contrindications peuvent exister. Un professionnel de santé doit être consulté de façon à déterminer les indications et contrindication pour l'usage d'une assistance à la verticalisation.

3.2 Classification de types

Ce véhicule a été classé dans la **catégorie B des produits servant à la mobilité** (pour les intérieurs et extérieurs) conformément à EN 12184. Il est ainsi suffisamment compact et maniable pour l'intérieur, mais peut également franchir de nombreux obstacles à l'extérieur.

3.3 Étiquettes figurant sur le produit

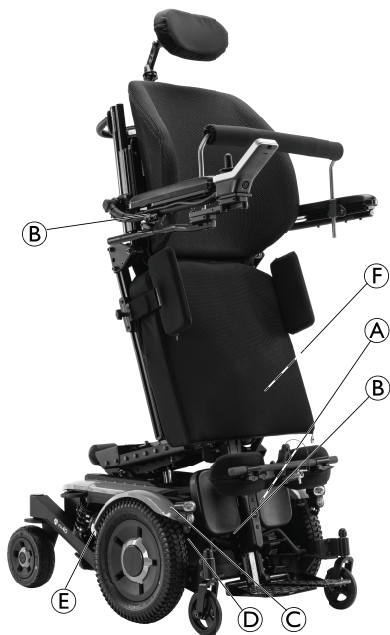



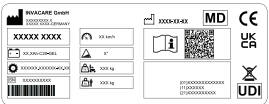







Fig. 3-1













<p>(A)</p>		<p>Identification de la position marche/arrêt de l'interrupteur de disjoncteur (sur le côté gauche du véhicule électrique).</p> <p>Voir ci-dessous pour plus de précisions.</p>
<p>(B)</p>		<p>Indication des points de pincement susceptibles de se produire sur le véhicule électrique.</p> <p> La couleur en arrière plan du symbole est l'orange sur les autocollants d'identification.</p>







<p>C</p>	 <p>ISO 7176-19</p>	<p>Avertissement signalant que le véhicule électrique ne doit pas être utilisé comme siège de véhicule</p> <p>Ce véhicule électrique ne répond pas aux exigences de la norme ISO 7176-19.</p> <p> La couleur en arrière plan du symbole est le bleu sur les autocollants d'identification.</p> <p>La couleur du cercle avec la barre diagonale est le rouge sur les étiquettes du produit.</p>
<p>D</p>		<p>Autocollant d'identification à droite, sur le châssis.</p> <p>Voir ci-dessous pour plus de précisions.</p>





<p>E</p>		<p>Identification de la position du levier d'embrayage pour la conduite et la poussée (seul le côté droit est visible sur l'illustration).</p> <p>Voir ci-dessous pour plus de précisions.</p>
<p>F</p>		<p>Avertissement concernant l'utilisation du dispositif de levage / de système de verticalisation.</p> <p>Voir ci-dessous pour plus de précisions.</p> <p> Les rectangles et les barres diagonales sont rouges sur les autocollants d'identification.</p>

Signification des symboles figurant sur les étiquettes

	<p>Fabricant</p>
	<p>Date de fabrication</p>
	<p>Conformité européenne</p>

	Conformité R.-U. évaluée
	Dispositif médical
	Numéro de série
	Conformité DEEE
	Identification unique des dispositifs
	Type de batterie
	Réglage usine
	Vitesse maximale
	Pente nominale
	Poids à vide
	Poids maximal de l'utilisateur
	Consultez le manuel d'utilisation
	Le code QR contient le lien vers le manuel d'utilisation

	Ne vous penchez pas lorsque le dispositif de levage est levé !
	Ne montez pas ou ne descendez pas de pentes lorsque le dispositif de levage est levé !
	Veillez à ce qu'aucun membre ne se bloque sous un siège surélevé !
	Ne conduisez jamais avec deux personnes !
	Ne conduisez jamais sur des surfaces irrégulières lorsque le dispositif de levage est levé !
	Ce symbole indique la position de « Conduite » du levier d'embrayage. Dans cette position, le moteur est embrayé et les freins moteurs sont opérationnels. Vous pouvez conduire le véhicule électrique. <ul style="list-style-type: none"> • Notez que les deux moteurs doivent toujours être embrayés pour conduire.

	<p>Ce symbole indique la position de « Poussée » du levier d'embrayage. Dans cette position, le moteur est débrayé et les freins moteurs ne sont pas opérationnels. Le véhicule électrique peut être poussé par une tierce-personne et les roues tournent librement.</p> <ul style="list-style-type: none"> • Notez que le manipulateur doit être éteint. • Consultez également les informations fournies dans la section 6.9 <i>Conduite du véhicule électrique en mode roue libre</i>, page 79.
	<p>Ce symbole indique la position d'arrêt de l'interrupteur du disjoncteur. Dans cette position, la source de la batterie est isolée et le véhicule électrique ne peut pas être actionné ou chargé.</p>
	<p>Ce symbole indique la position de marche de l'interrupteur du disjoncteur. Dans cette position, la source de la batterie est connectée et le véhicule électrique peut être actionné ou chargé.</p>
	<p>Ce symbole indique le disjoncteur.</p>
	<p>Consultez le manuel d'utilisation. Ce symbole apparaît sur différentes étiquettes et à différents emplacements.</p>

3.4 Pièces principales du fauteuil roulant



Fig. 3-2

- Ⓐ Appui-tête
- Ⓑ Ceinture thoracique (non représentée)
- Ⓒ Supports latéraux (non représentée)
- Ⓓ Coussin de dossier
- Ⓔ Barre de maintien

- Ⓕ Accoudeoir
- Ⓖ Manipulateur
- Ⓗ Ceinture de maintien (non représentée)
- Ⓘ Cale cuisse
- Ⓛ Appui sous rotulien
- Ⓚ Repose-jambes

3.5 Entrées utilisateur

Votre véhicule électrique peut être équipé de l'un des nombreux types d'entrées utilisateur. Pour plus d'informations sur les différentes fonctions et comment utiliser une entrée utilisateur particulière, reportez-vous au manuel d'utilisation correspondant (ci-joint).

3.5.1 Utiliser la verticalisation

La verticalisation-et toutes les fonctions de positionnement électriques- peuvent être utilisée par une tierce personne via la commande M290 située à l'arrière de l'assise. La commande dispose d'un écran LCD et d'un clavier permettant de sélectionner et d'utiliser les éléments de l'assise.

 Le manipulateur doit être allumé pour permettre l'utilisation de la commande tierce personne des vérins.



Lorsqu'elle n'est pas utilisée, l'écran de la commande des vérins pour la tierce personne entre en mode veille après quelques secondes. Pour activer de nouveau la commande, touchez l'écran ou les flèches de fonction ON ou OFF.

Description de la commande des vérins

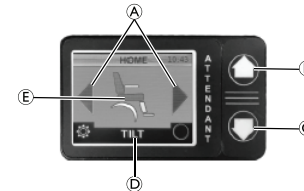

Fig. 3-3

- Ⓐ Flèches gauche/droite
- Ⓑ Flèche vers le haut
- Ⓒ Flèche vers le bas
- Ⓓ Nom de la fonction électrique
- Ⓔ Icône de la fonction électrique

Utilisation de la commande des vérins

1.

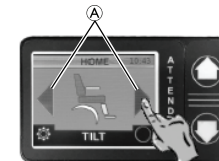

Fig. 3-4 Exemple de la fonction d'inclinaison d'assise

Appuyer sur les flèches gauche/droite (A) pour faire défiler les vérins d'assise disponible.

2.



Fig. 3-5

Sélectionner la fonction d'assise souhaitée en appuyant sur l'icône (E) de l'écran.

 La couleur de la fonction change de orange à vert.

3.



Fig. 3-6



Fig. 3-7

Appuyer et maintenir les flèches haut (B) ou bas (C) pour obtenir la position souhaitée.

 La direction du mouvement est indiquée sur l'écran.

3.6 Fonctions électriques de positionnement

Le système d'assise offre les fonctions suivantes :

MPS système de verticalisation :

Un système comprenant plusieurs vérins permettant à l'utilisateur d'effectuer une transition de la position assise à la position verticale.

Ultra Low Maxx CG tilt :

Inclinaison d'assise de 0° à 45° avec une translation du centre de gravité pour améliorer la stabilité.

Dossier électrique avec ESR :

Inclinaison électrique du dossier à 170° avec un système complémentaire de réduction du cisaillement, réduisant le cisaillement entre le système d'assise et l'utilisateur.

Élévation d'assise :

Le système e lift électrique permet à l'utilisateur d'élever son assise à une hauteur de 178mm.

Repose-jambe :

Repose-jambe central électrique équipé de palettes articulées permettant à l'utilisateur d'ajuster l'angle de ses jambes.

3.6.1 Système de verticalisation modulaire (Modular Power Standing System, MPS)



AVERTISSEMENT !

Risque de blessure grave ou voire mortelle

D'une mauvaise utilisation du système MPS et/ou des éléments de sécurité fournis peut résulter un dommage corporel grave ou un décès de l'utilisateur.

- La ceinture de maintien doit toujours être installée lors de l'utilisation du fauteuil.
- Toujours s'assurer que la ceinture thoracique est correctement réglée et sécurisée avant le passage à une position verticale.
- Toujours s'assurer que la barre de maintien est correctement réglée et fixée avant le passage à une position verticale.
- Toujours s'assurer que les appui sous rotuliens sont correctement réglés et fixés avant le passage à une position verticale.

Le fonction debout permet au système d'assise de passer d'une position assise à une position verticale.

La fonction debout permet la transition quelque soit la position de l' assise vers une position verticale.



Lors de la transition vers une position debout, le système d'assise effectue un mouvement de déclive avant de commencer un mouvement vers le haut jusqu'à obtenir une position verticale.

Lors du retour vers la position initiale depuis la position verticale, le système d'assise effectue les mêmes mouvements dans une séquence inverse.

Limitations et interdictions

Fonction d'assise

La bascule d'assise ne peut être utilisée lors de la verticalisation.



Si l'assise est basculée lorsque la fonction de verticalisation est activée, l'assise reviendra automatiquement vers sa position initiale avant d'effectuer le mouvement de verticalisation.

Fonction de dossier

L'inclinaison de dossier peut être utilisée lorsque l'assise est en position verticale, mais l'angle autorisé est limité, l'angle de réglage est de 10° en position debout.

Repose-jambe central électrique

Si le repose-jambe n'est pas dans sa position initiale (en position étendue) avant l'utilisation de la verticalisation, le repose-jambe électrique reviendra automatiquement vers sa position initiale avant d'effectuer le mouvement de verticalisation.



Le système Aviva MPS met en action un mécanisme qui bloque la suspension des roues pivotantes et stabilise la base motrice lors de la transition du système d'assise vers la position verticale. Si le repose-jambe est déconnecté pour quelque raison que ce soit, une protection électronique bloque la fonction de verticalisation jusqu'à ce que le problème soit corrigé.

3.7 Limites de conduite et d'assise



DANGER !

Risque de blessure grave voire mortelle

L'angle auquel les verrouillages/interrupteurs de fin de course sont réglés est essentiel au bon fonctionnement du système.

- Invacare ne sera pas tenue responsable de toute blessure ou dégât occasionné par des réglages dépassant les réglages recommandés en usine.
- Pour garantir un bon réglage, seul un technicien qualifié sera autorisé à régler les verrouillages et les interrupteurs de fin de course.
- Ne dépassez jamais les limites maximum recommandées. Réglez les verrouillages et les interrupteurs de fin de course pour qu'ils répondent au mieux aux besoins du client sans compromettre la stabilité générale du fauteuil roulant.
- Après chaque réglage de verrouillage ou d'interrupteur de fin de course, testez toujours le système d'assise sur toute sa plage de déplacement (par exemple, basculement, inclinaison, élévateur) pour vérifier que le réglage révisé fonctionne correctement et pour vous assurer qu'il n'en résulte pas de problèmes de stabilité ou d'interférence.



Des interrupteurs de sécurité et de verrouillage supplémentaires peuvent être requis pour des systèmes d'assise spécialisés/plus compliqués. Pour plus d'informations sur les limites/verrouillages non identifiés dans ce manuel, contactez votre fournisseur.

3.7.1 Limites de conduite

Les systèmes d'assise sont configurés/programmés avec un ralentissement de la conduite. Le ralentissement de la conduite utilise des micro-interrupteurs pour déclencher le système dans une vitesse de conduite réduite.

Tous les systèmes d'assise à basculement et inclinaison sont équipés d'un interrupteur de fin de course de verrouillage de la conduite (DLO) permettant d'empêcher le déplacement du fauteuil roulant lorsque le système d'assise est basculé ou incliné à un angle total de sécurité prédéterminé et/ou une hauteur prédéterminée. Cet angle total peut correspondre à n'importe quelle combinaison d'angle d'assise, d'angle de dossier et/ou d'angle de surface.

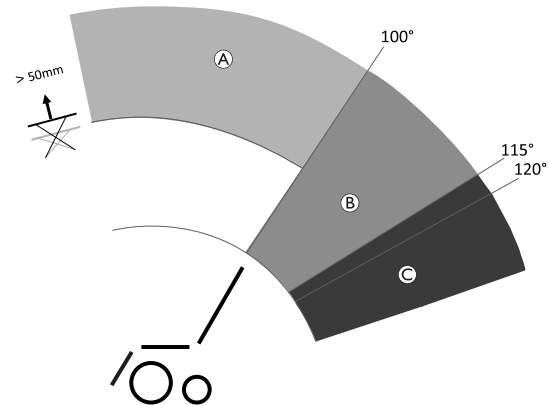

Fig. 3-8

	Limite	Cause de limite
Ⓐ	Ralentissement de la conduite	Si l'élévateur /la fonction de verticalisation est relevé <ul style="list-style-type: none"> • >50 mm
Ⓑ	Ralentissement / Verrouillage de la conduite réglable par le fournisseur	Si l'angle du dossier est <ul style="list-style-type: none"> • >100° – <120°¹
Ⓒ	Drive Lockout (Fonction de verrouillage de la conduite)	Si l'angle du dossier est <ul style="list-style-type: none"> • >115° (sans Ralentissement) • >120° (avec Ralentissement)

- 1 Le fournisseur peut déterminer l'angle auquel le ralentissement de la conduite doit se transformer en verrouillage de la conduite.

3.7.2 Limites d'assise

Fin de course de l'angle maximum du dossier

L'angle du dossier maximum limite la distance d'inclinaison du dossier au moyen des vérins d'inclinaison ou de basculement. Les systèmes d'assise sont en général pré-réglés en usine à l'angle maximum admissible et ne nécessitent aucun réglage supplémentaire sauf si l'angle maximum doit être réduit (voir la déclaration de risque ci-dessous).

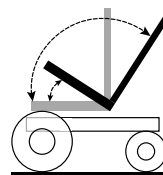

Fig. 3-9

Limite maximum de l'inclinaison = 45°

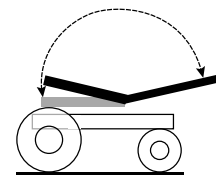

Fig. 3-10

Fin de course de l'angle maximum du dossier = 168°

- !** **Risque de détérioration du fauteuil roulant**
- Lorsque vous définissez la course arrière maximum, tenez toujours compte de la taille et de l'emplacement de toutes les affaires personnelles qui peuvent se trouver sur le fauteuil, car cela pourrait provoquer une interférence entre le dossier et la base du fauteuil roulant en position complètement basculée/inclinée et endommager le vérin et/ou le fauteuil roulant.

4 Accessoires / Options

4.1 Ceintures de maintien

Une ceinture de maintien est une option qui peut être soit fixée au véhicule électrique au départ de l'usine soit réinstallée par votre fournisseur spécialisé. Si votre véhicule électrique est équipé d'une ceinture de maintien, votre fournisseur spécialisé vous aura informé de sa fixation et de son utilisation.

La ceinture de maintien sert à aider l'utilisateur du véhicule électrique à conserver une position d'assise optimum. L'utilisation correcte de la ceinture aide l'utilisateur à s'asseoir de façon sûre, confortablement et avec une bonne position dans le véhicule électrique, en particulier les utilisateurs qui n'ont pas un bon sens de l'équilibre lorsqu'ils s'assoient.



Nous vous recommandons d'utiliser la ceinture de maintien chaque fois que le véhicule électrique est utilisé.

4.1.1 Types de ceintures de maintien

Votre véhicule électrique peut être équipé des types de ceintures de maintien ci-après au départ de l'usine. Si votre véhicule électrique a été équipé d'une ceinture différente de celles indiquées, assurez-vous d'avoir reçu la documentation du fabricant concernant la pose et l'utilisation correctes de la ceinture.



AVERTISSEMENT !

Risque de blessure grave ou voire mortelle
D'une mauvaise utilisation du système MPS et/ou des éléments de sécurité fournis peut résulter un dommage corporel grave ou un décès de l'utilisateur.

- La ceinture de maintien doit toujours être installée lors de l'utilisation du fauteuil.
- Toujours s'assurer que la ceinture thoracique est correctement réglée et sécurisée avant le passage à une position verticale.

Ceinture deux points rembourée



Fig. 4-1

- La ceinture peut être réglée des deux cotés
- Bouton central poussé/tiré, ceinture rembourée
- Deux points de fixations
- Adaptée pour le support des utilisateurs ayant peu de tonus musculaire ou ayant peu de force

Ceinture 4 points rembourée



Fig. 4-2

- La ceinture peut être réglée des deux cotés
- Bouton central poussé/tiré, ceinture rembourée
- Quatre points de fixations

- Fixation primaire pour le positionnement de la ceinture, fixation secondaire d'ancrage pour maintenir sa position
- Maintien le bassin de façon plus importante pour les utilisateurs actifs ou dans les situations où l'utilisateur effectue beaucoup de mouvements

Ceinture thoracique



Fig. 4-3

- La ceinture peut être réglée des deux cotés
- Bouton central poussé/tiré, ceinture rembourée
- Deux points de fixation sur le dossier du dispositif de véhicule électrique
- Maintien la partie supérieure du corps en position verticale

4.1.2 Réglage correct de la ceinture de maintien



La ceinture doit être assez serrée pour vous garantir une position assise confortable et correcte.

1. Assurez-vous d'être assis correctement, bien au fond du siège et que votre bassin est aussi droit et symétrique que possible, c'est-à-dire pas en avant d'un côté ou incliné vers l'arrière ou sur un bord du siège.
2. Placez la ceinture de maintien de manière à pouvoir sentir les os iliaques au-dessus de la ceinture.
3. Réglez la longueur de la ceinture en utilisant une des aides au réglage décrites ci-dessus. Lors du réglage de la ceinture, vous devez pouvoir passer une main à plat entre la ceinture et votre corps.
4. La boucle doit être placée autant que possible au centre. Pour ce faire, réglez des deux côtés autant que vous le pouvez.
5. Contrôlez votre ceinture une fois par semaine pour vous assurer qu'elle est en bon état de marche, qu'elle n'est pas endommagée ni usée et qu'elle est correctement fixée au véhicule électrique. Si la ceinture n'est fixée qu'au moyen d'un raccord vissé, vérifiez que le raccord ne s'est pas desserré ou détaché. Pour toute information concernant la tâche de maintenance sur les ceintures, reportez-vous au manuel de maintenance disponible auprès d'Invacare.

5 Réglages (Mise en service)

5.1 Informations générales sur la mise en place



AVERTISSEMENT !

Risque de dommage matériel ou de blessure grave, voire mortelle

L'utilisation prolongée d'un véhicule électrique dont les réglages ne sont pas conformes aux spécifications risque d'entraîner une instabilité du véhicule et de provoquer des dommages matériels ou des blessures graves, voire mortelles.

- Les réglages de performance doivent être effectués uniquement par des professionnels de la santé ou des personnes qui connaissent parfaitement ce processus et les capacités de l'utilisateur.
- Après l'installation/le réglage du véhicule électrique, assurez-vous qu'il fonctionne conformément aux paramètres définis lors de la procédure d'installation. Si le véhicule électrique ne fonctionne pas conformément aux paramètres, éteignez-le IMMÉDIATEMENT et réintroduisez les paramètres d'installation. Si le véhicule électrique continue de ne pas fonctionner correctement, contactez Invacare.



AVERTISSEMENT !

Risque de dommage matériel ou de blessure grave, voire mortelle

Des éléments de fixation mal serrés ou manquants risquent de provoquer une instabilité entraînant des dommages matériels ou des blessures graves, voire mortelles.

- Après TOUT réglage, TOUTE réparation ou TOUT entretien et avant toute utilisation, assurez-vous que l'ensemble des éléments de fixation sont présents et convenablement serrés.



AVERTISSEMENT !

Risque de blessures ou de dommages matériels

Une installation incorrecte de ce véhicule électrique par des utilisateurs/soignants ou par des techniciens non qualifiés peut entraîner des blessures corporelles ou des dommages matériels.

- N'essayez PAS d'installer ce véhicule électrique. L'installation initiale de ce véhicule électrique DOIT être effectuée par un technicien qualifié.
- Ce n'est qu'après avoir reçu des conseils appropriés de la part d'un professionnel de la santé que l'utilisateur pourra procéder à un réglage.
- N'exécutez PAS ces tâches si vous ne disposez pas des outils répertoriés.



ATTENTION !

Risque de blessures ou de dommages matériels

Le véhicule électrique est équipé d'un système d'assise individuel à multiples réglages comprenant des repose-jambes réglables, des accoudoirs, un appui-tête ou d'autres options permettant d'adapter le siège aux exigences physiques et à la condition de l'utilisateur. Des collisions ou des points de pincement peuvent se produire entre les composants du véhicule électrique à cause de différentes combinaisons d'options de réglage et de leurs paramètres individuels.

Lors de l'adaptation du système d'assise et des fonctions du siège à l'utilisateur :

- Prenez garde aux points de pincement lors du réglage des composants du véhicule électrique et
- assurez-vous qu'aucun composant du véhicule électrique n'entre en collision.



AVIS !

Le véhicule électrique est fabriqué et configuré individuellement conformément aux spécifications de la commande. L'évaluation doit être effectuée par un professionnel de santé en fonction des besoins de l'utilisateur et de son état de santé.

- Consultez un professionnel de santé si vous avez l'intention d'adapter la configuration du véhicule électrique.
- Toute adaptation doit être effectuée par un technicien qualifié.



La mise en place initiale doit toujours être effectuée par un professionnel de santé. Ce n'est qu'après avoir reçu des conseils appropriés de la part d'un professionnel de la santé que l'utilisateur pourra procéder à un réglage.

Options de réglage électrique



Consultez le manuel d'utilisation de votre manipulateur pour plus d'information sur l'utilisation des options de réglage électrique.

Palettes repose-pieds

Toutes les palettes repose-pieds proposées par Invacare peuvent être rabattues vers le haut.

5.2 Possibilité de réglage pour le manipulateur

Les informations qui suivent s'appliquent à tous les systèmes d'assise.

**ATTENTION !**

Risque de déport du manipulateur vers l'arrière en cas de collision accidentelle avec un obstacle, comme l'encadrement d'une porte ou une table, auquel cas le joystick peut se bloquer contre la manchette d'accoudoir si la position du manipulateur est réglée alors que toutes les vis ne sont pas complètement serrées

Le véhicule électrique risque dans ce cas d'avancer de manière incontrôlée et de blesser l'utilisateur du véhicule et toute personne susceptible de se trouver sur son chemin.

- Lors du réglage de la position du manipulateur, veuillez toujours à bien serrer toutes les vis.
- Si un tel accident se produisait, coupez immédiatement le système électronique du véhicule électrique au niveau du manipulateur.

**ATTENTION !****Risque de blessure**

Si vous vous appuyez sur le manipulateur, lors d'un transfert vers ou hors du fauteuil roulant, par exemple, le support du manipulateur risque de se casser et l'utilisateur de tomber du fauteuil roulant.

- Ne vous servez jamais du manipulateur comme d'un support, lors d'un transfert, par exemple.

5.3 Possibilités de réglage du support du manipulateur Quad Link

5.3.1 Réglage de la hauteur du manipulateur

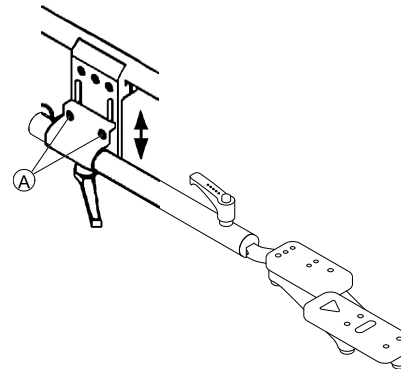

1. Desserrez les deux vis de réglage ① sur la fixation du manipulateur.
2. Poussez ou tirez le tube de montage du manipulateur vers le haut ou vers le bas jusqu'à la hauteur souhaitée.
3. Serrez les deux vis de réglage sur la fixation du manipulateur.

5.3.2 Réglage de la position du manipulateur

Procédez ainsi pour régler la position du manipulateur sur la fixation Quad Link.

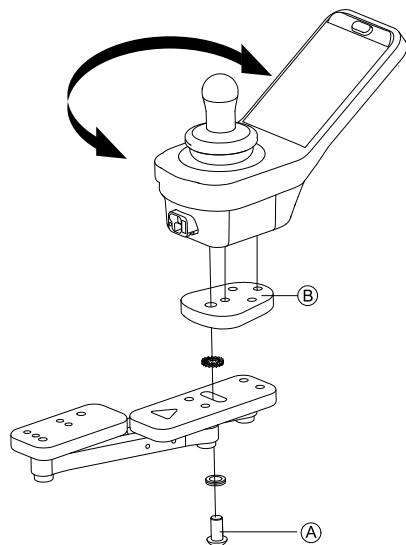

1. Desserrez la vis (A) qui fixe la tablette réglable du manipulateur (B) à la fixation Quad Link.
2. Tournez le manipulateur dans la position souhaitée.
3. Serrez la vis pour fixer la tablette réglable du manipulateur à la fixation Quad Link.

5.3.3 Réglage de la tension de verrouillage

Par défaut, la fixation Quad Link est équipée de deux aimants qui la verrouillent en position étendue. Le retrait d'un aimant réduit la tension et facilite le déverrouillage de la fixation Quad Link.



ATTENTION !

Risque de blessure ou de détérioration du fauteuil roulant

Le retrait des deux aimants déverrouille complètement la fixation Quad Link. Elle risque dans ce cas de se rétracter involontairement.
– Laissez toujours un aimant au moins.



- Petit outil pointu comme un trombone

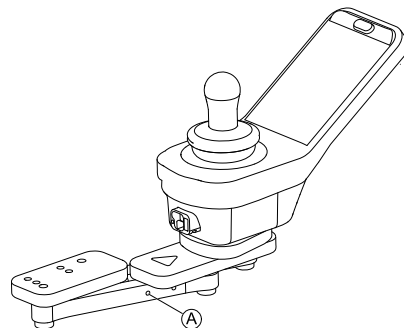

1. Faites pivoter la fixation Quad Link sur le côté pour accéder aux aimants.
2. Insérez l'outil dans le trou (A) et appuyez sur l'aimant pour le faire sortir de l'autre côté.

5.3.4 Bascule du manipulateur sur le côté



AVERTISSEMENT !

– Veillez à ne pas placer les doigts entre les barres de liaison lors du verrouillage du manipulateur rétractable Quad Link. Vous risquez en effet de vous pincer lors de cette opération.

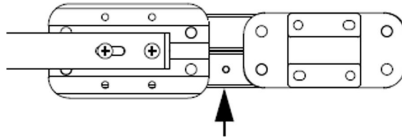

Bascule du manipulateur sur le côté

1.



Pour retirer le manipulateur de sa position normale en extension, poussez vers l'extérieur sur la surface interne du manipulateur jusqu'à ce que la fixation Quad Link soit délogée.



La fixation Quad Link fonctionne mieux lorsque le manipulateur est poussé vers l'extérieur sur sa surface interne, près de la manchette d'accoudoir.

2. Poussez le manipulateur vers l'extérieur et vers l'arrière jusqu'à ce que la fixation Quad Link se déplace sur toute sa course et s'enclenche dans sa position complètement rétractée.

Remise du manipulateur en position d'extension

1.

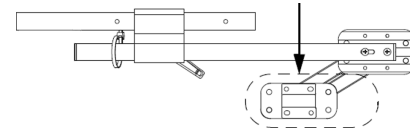

Pour remettre le manipulateur en position d'extension normale, poussez vers l'extérieur sur la surface interne du manipulateur, puis vers l'avant et vers l'intérieur jusqu'à ce que la fixation Quad Link se déplace sur toute sa course et s'enclenche dans sa position complètement étendue.

5.4 Réglage de l'accoudoir relevable en porte-à-faux

Réglage de la hauteur des accoudoirs



- Clé à fourche de 13 mm

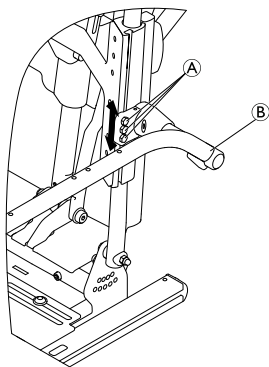

Fig. 5-1

1. Desserrez les vis ①.
2. Réglez l'accoudoir ② à la hauteur souhaitée.
3. Serrez les vis.

Réglage de l'angle des accoudoirs



- Clé Allen de 4 mm
-

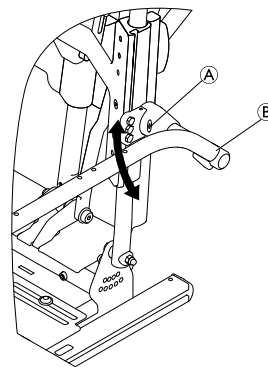

Fig. 5-2

1. Dévisser les vis ①.
2. Recler l'angle de l'accoudoir ② en le déplaçant vers le haut ou le bas.
3. Serrer les vis.

Retirer des accoudoirs

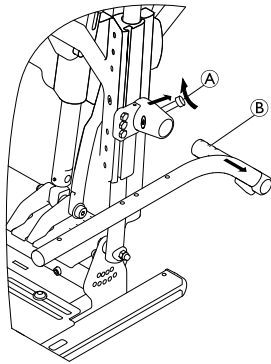

Fig. 5-3

1. Tirer sur la tige (A).
2. Effectuer un entre 1/4 et 1/2 tour de la tige pour la maintenir débloquer.
3. Tirer sur l'accoudoir (B) en dehors de son support.
4. Pour replacer l'accoudoir effectuer les opérations en sens inverse. Assurez-vous que la tige est correctement engagé.

5.5 Installation/réglage de la manchette d'accoudoir



- Clé Allen de 4 mm

Orientation de la manchette d'accoudoir

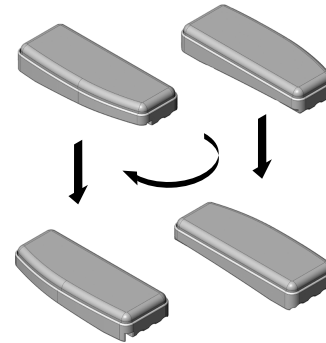

Fig. 5-4

Vous pouvez inverser l'orientation de la manchette d'accoudoir (partie conique vers l'avant ou vers l'arrière).

Installation du corps de la manchette d'accoudoir

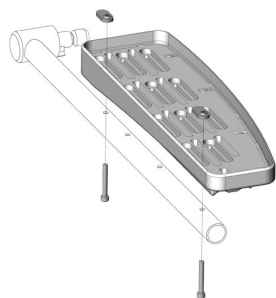

Fig. 5-5

1. À l'aide du matériel de fixation fourni, installez le corps de la manchette d'accoudoir moulé sur le tube de l'accoudoir dans l'orientation de montage (reportez-vous à l'illustration ci-dessus) et la position de la manchette d'accoudoir (reportez-vous aux réglages de largeur et de profondeur ci-dessous) pré-déterminées.

Installation de la manchette d'accoudoir



- Tournevis Phillips

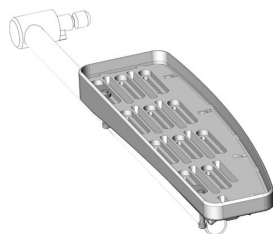

Fig. 5-6

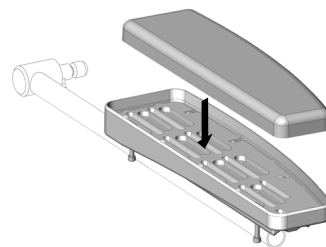

Fig. 5-7

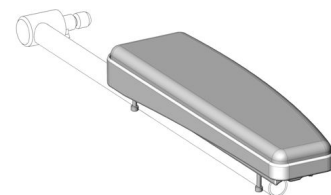

Fig. 5-8

1. Fixez les manchette d'accoudoir modulaires à l'intérieur du corps des manchettes d'accoudoir moulées au moyen de sangles à crochets et à boucles (non représentées).
2. Si le fauteuil roulant doit être utilisé en tant que siège de véhicule, fixez également la manchette d'accoudoir à l'aide de vis.

Réglage de la largeur



Les positions de montage central et intérieur peuvent limiter la distance de basculement/rotation de l'accoudoir vers l'arrière lors des transferts latéraux.

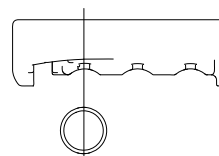

Fig. 5-9 Montage extérieur

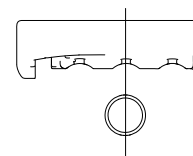

Fig. 5-10 Montage central

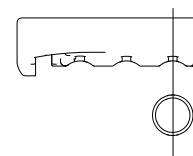

Fig. 5-11 Montage intérieur

Réglage de la profondeur

Vous pouvez régler la profondeur de la manchette d'accouder sur 1,75 pouces (45 mm).

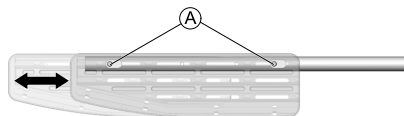

Fig. 5-12

1. Desserrez les vis de montage **A**.
2. Réglez la manchette d'accouder sur la position souhaitée.
3. Resserrez les vis.

5.6 Cale cuisse avec déverrouillage rapide

Réglage de la position du cale cuisse



- Clé Allen de 5 mm

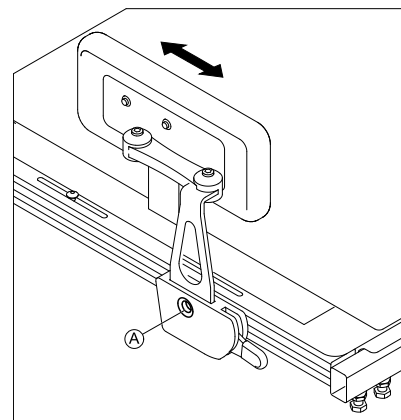

1. Desserrez la vis **A**.
Ne la retirez pas.
2. Réglez le cale cuisse dans la position souhaitée.
3. Serrez la vis.

Réglage de la largeur du cale cuisse



- 2 clés Allen de 5 mm

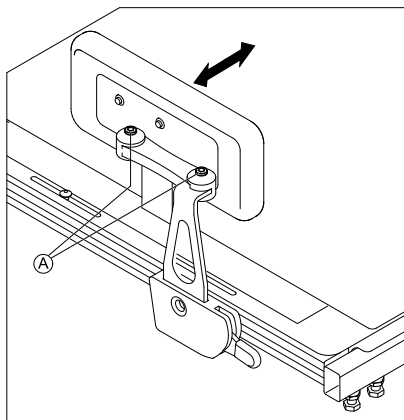

1. Desserrez les vis **A**.
2. Réglez le cale cuisse à la largeur souhaitée.

 Vous pouvez définir une largeur inférieure à la largeur d'assise, mais jamais supérieure.

3. Serrez les vis.

Réglage de l'angle du cale cuisse

 • Clé Allen de 5 mm

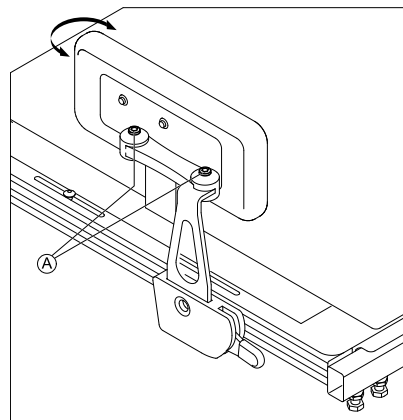

1. Desserrez les vis **A**.
2. Réglez le cale cuisse à l'angle souhaité.
3. Serrez les vis.

Réglage de la profondeur du protège-hanche

 • Clé de 10 mm

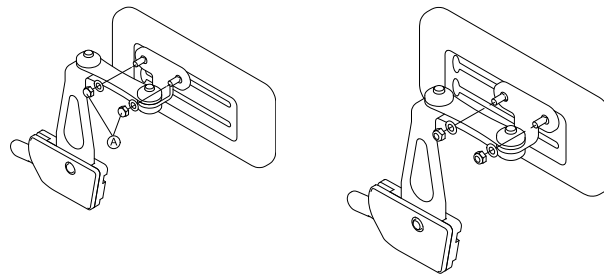

1. Desserrez les deux vis ①.
2. Réglez le protège-hanche à la profondeur souhaitée.
3. Serrez les vis.

Réglage de la hauteur du protège-hanche

Vous pouvez régler la hauteur du protège-hanche de deux façons :

- Avec ses fentes de fixation.
- Avec son support.

Avec les fentes de fixation



- Clé de 10 mm

1.

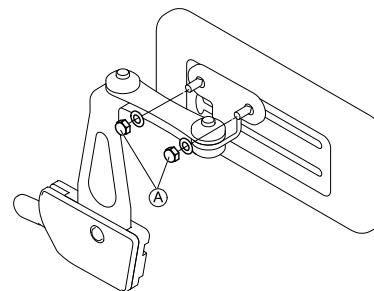

Desserrez les deux vis ①.

2.

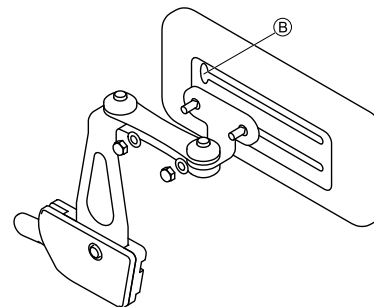

Démontez le support du protège-hanche de la fente de montage par la découpe ②.

3. Insérez le support du protège-hanche dans l'autre fente de montage.
4. Serrez les vis.

Avec le support



- Clé Allen de 5 mm

1.

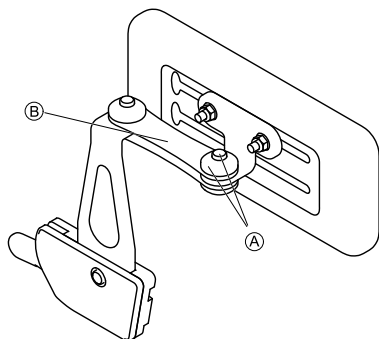

Retirez la vis supérieure et la tête antidérapante (A).

2. Démontez le petit raccord antidérapant (B).
- 3.

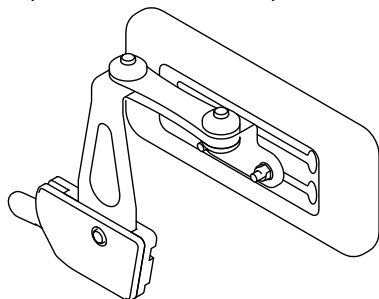

Démontez le protège-hanche avec le support, retournez-le et réinstallez-le.

4. Insérez le raccord antidérapant, la tête antidérapante, la vis et serrez.

5.7 Réglages latéraux du support de tronc



- Clé Allen de 4 mm
- Clé de 10 mm

Fonction escamotable

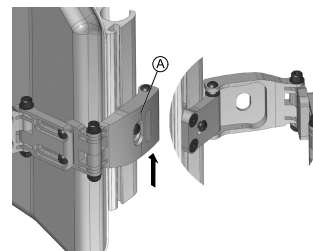

1. Soulevez le support (A) pour le débloquer.
2. Basculez latéralement vers l'arrière.

Réglage de l'angle

Vous pouvez régler l'angle comme vous le souhaitez.

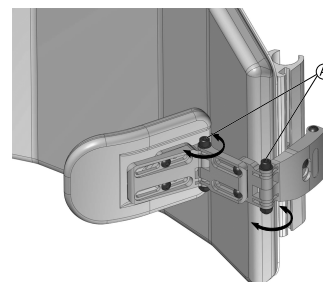

1. Desserrez les écrous/vis (x2) (A) pour régler l'inclinaison de la garniture.

Réglage de la largeur

Lorsque vous réglez les supports latéraux, vous pouvez régler la largeur sur une plage totale de 89 mm (3,5").

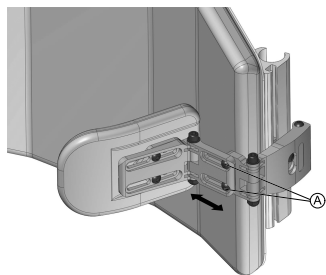

1. Desserrez les vis (x2) **A** pour régler la largeur du support.

Réglage de la profondeur de la garniture

Vous pouvez régler la profondeur de la garniture sur une plage totale de 63,5 mm (2,5").

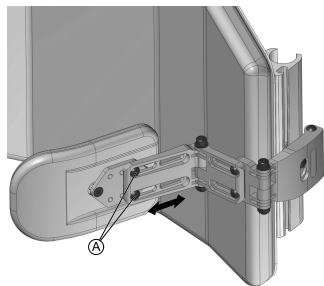

1. Desserrez les vis (x2) **A** pour régler la profondeur de la garniture.

Réglage de la hauteur

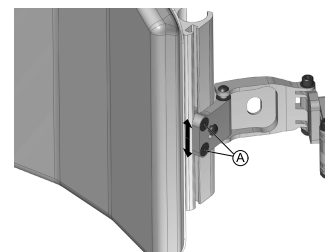

1. Desserrez (ou retirez) les vis (x2) **A** pour régler la hauteur latérale.

5.8 Réglage de l'appui-tête

Le matériel fourni avec l'appui-tête est conçu pour une installation dans les orifices de montage existants dans le panneau du dossier.



ATTENTION !

Il existe un risque de blessure si l'appui-tête sur le véhicule électrique utilisé comme siège de véhicule est mal fixé ou non installé.

Ceci peut provoquer une hyperextension du cou lors de collisions.

- Un appui-tête doit être installé. L'appui-tête optionnellement fourni pour ce véhicule électrique par Invacare convient parfaitement pendant le transport.
- L'appui-tête doit ensuite être réglé à la hauteur des oreilles de l'utilisateur.

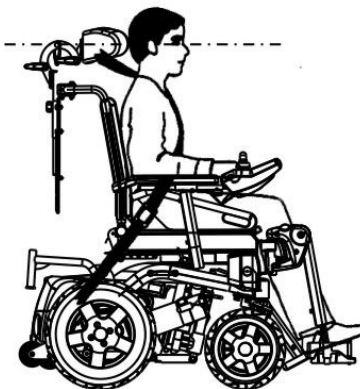
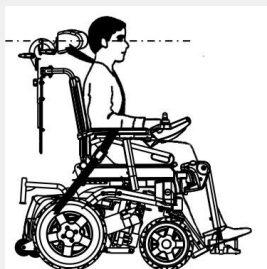

Risque de détérioration du fauteuil roulant

- Pour les systèmes équipés d'une inclinaison électrique et de la fonction ESR, vérifiez/testez toujours l'appui-tête (tube vers le bas) pour une interférence possible sur toute la plage d'inclinaison. En cas d'interférence, modifiez la longueur du tube vers le bas, si nécessaire.



- Il peut être nécessaire de démonter et de modifier la housse du coussin de dossier pour avoir accès aux orifices de montage de l'appui-tête sur le panneau arrière.
- Une plaque de compensation en option est disponible. Elle peut être installée entre le dispositif de fixation et le panneau arrière afin d'offrir un espace/dégagement additionnel pour les modèles Posture Back et Deep Back.

5.8.1 Réglage et installation de l'appui-tête style automatique



- Clé Allen de 2,5 mm
- Clé Allen de 4 mm
- Clé Allen de 5 mm
- Clé de 10 mm

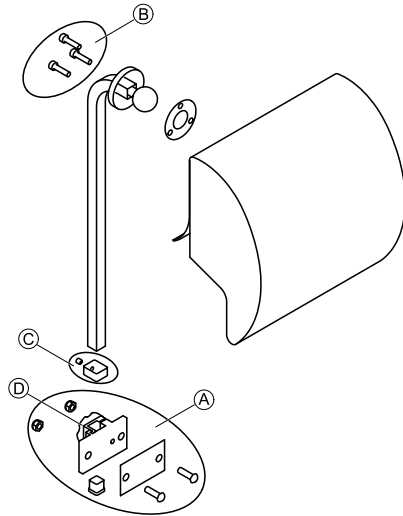

1. Avec le matériel fourni, alignez et installez l'ensemble de la bride de l'appui-tête dans les orifices de montage existants du panneau arrière (A).
2. Fixez la garniture d'appui-tête à la tige de l'appui-tête avec le matériel de fixation fourni (B).



Vous pouvez régler la garniture d'appui-tête sur n'importe quelle inclinaison à l'aide de la rotule située à l'extrémité de la tige d'appui-tête en desserrant et en resserrant le matériel de fixation.

3. Réglez la hauteur totale de la garniture d'appui-tête/du montant de fixation avec le bouton (D).
Pour un bon réglage, vous devez régler l'appui-tête à la hauteur des oreilles de l'utilisateur.
4. Une fois la hauteur finale définie, ajustez l'anneau D (avec la vis de réglage) de façon à ce qu'il soit aligné sur le haut de l'ensemble de lames (pour éviter tout glissement) (C).

5.8.2 Réglage du matériel de fixation de l'appui-tête Elan

Le matériel de fixation de l'appui-tête Elan offre différentes possibilités de réglage. L'illustration ci-dessous représente les différentes plages de réglage des articulations.

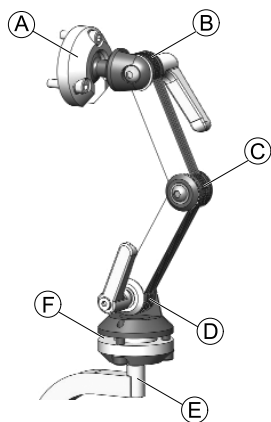

Fig. 5-13

Ⓐ	Pivot rotatif multi-angle supérieur	<ul style="list-style-type: none"> • Rotation à 360° • Inclinaison à 80°
Ⓑ	Liaison supérieure	<ul style="list-style-type: none"> • Rotation à 180°
Ⓒ	Liaison intermédiaire	<ul style="list-style-type: none"> • Rotation à 100°
Ⓓ	Liaison inférieure	<ul style="list-style-type: none"> • Rotation à 180°
Ⓔ	Montant de fixation	<ul style="list-style-type: none"> • Rotation à 360° par incréments de 90°
Ⓕ	Pivot rotatif multi-angle inférieur	<ul style="list-style-type: none"> • Rotation à 360° • Inclinaison à 50°

Installation



- Clé Allen de 2,5 mm
- Clé Allen de 4 mm
- Clé Allen de 5 mm

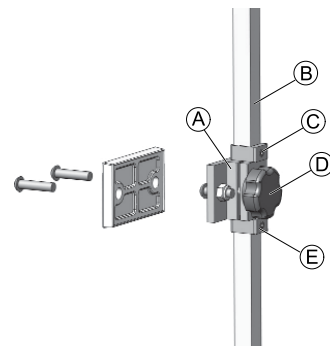

Fig. 5-14

1. Avec le matériel fourni, alignez et installez le dispositif de serrage de l'appui-tête dans les orifices de montage existants dans le panneau du dossier Ⓐ.
2. Fixez la garniture d'appui-tête (non représentée) à la tige de l'appui-tête avec le matériel de fixation fourni.





Vous pouvez régler la garniture d'appui-tête sur n'importe quelle inclinaison à l'aide de la rotule située à l'extrémité de la tige d'appui-tête en desserrant et en resserrant le matériel de fixation.

3. Desserrez et retirez l'anneau D inférieur Ⓔ du matériel de fixation.

- Faites glisser le montant de fixation vertical **B** dans le dispositif de serrage et réglez la hauteur totale de la garniture d'appui-tête dans la position souhaitée. Serrez la molette **D**.
Pour un bon réglage, vous devez régler l'appui-tête à la hauteur des oreilles de l'utilisateur.
- Réglez l'anneau D supérieur **C** dans la position souhaitée.
- Une fois la hauteur finale définie, ajustez l'anneau D inférieur **E** de façon à ce qu'il soit aligné sur la partie inférieure du dispositif de serrage (pour éviter tout glissement).

Réglage de la profondeur et de l'angle

Vous pouvez encore ajuster l'appui-tête en profondeur et en inclinaison via le matériel d'articulation.

- | | |
|--|---------------------|
|  | • Clé Allen de 4 mm |
|  | • Clé Allen de 5 mm |

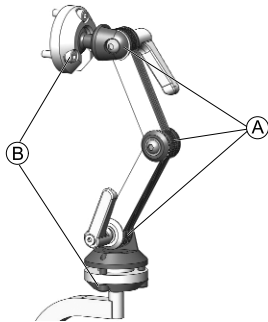

Fig. 5-15

- Desserrez les vis et les leviers de serrage du dispositif de réglage à bras double **A** ainsi que les vis des pivots rotatifs supérieur et inférieur **B**.
- Réglez le composant dans la position souhaitée.
- Serrez les vis et les leviers de serrage.

5.8.3 Réglage du matériel de fixation de l'appui-tête multi-axes

Installation



- Clé Allen de 2,5 mm
- Clé Allen de 4 mm
- Clé de 10 mm

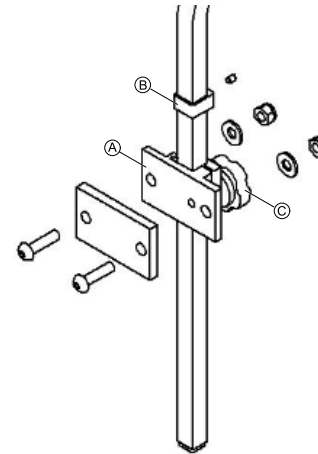

1. Avec le matériel fourni, alignez et installez le dispositif de serrage de l'appui-tête dans les orifices de montage existants dans le panneau du dossier (A).
2. Fixez la garniture d'appui-tête (non représentée) à la tige de l'appui-tête avec le matériel de fixation fourni.



Vous pouvez régler la garniture d'appui-tête sur n'importe quelle inclinaison à l'aide de la rotule située à l'extrémité de la tige d'appui-tête en desserrant et en resserrant le matériel de fixation.

3. Réglez la hauteur d'ensemble de la garniture d'appui-tête dans la position souhaitée. Serrez la molette (C).
4. Une fois la hauteur finale définie, ajustez l'anneau D (B) de façon à ce qu'il soit aligné sur le haut du dispositif de serrage (pour éviter tout glissement).

Réglage de la profondeur et de l'angle

L'appui-tête et la tige horizontale peuvent être encore être ajustés en profondeur et en angle via le support triangulaire à décalage multiple.



- Clé Allen de 5/32"

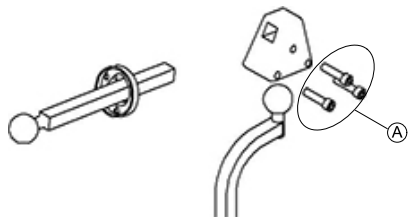

1. Desserrez le matériel du support à décalage multiple (A).
2. Réglez l'appui-tête dans la position souhaitée.
3. Resserrez le matériel de fixation.

5.9 Régler la hauteur du dossier



- Clé Allen de 4 mm

- 1.

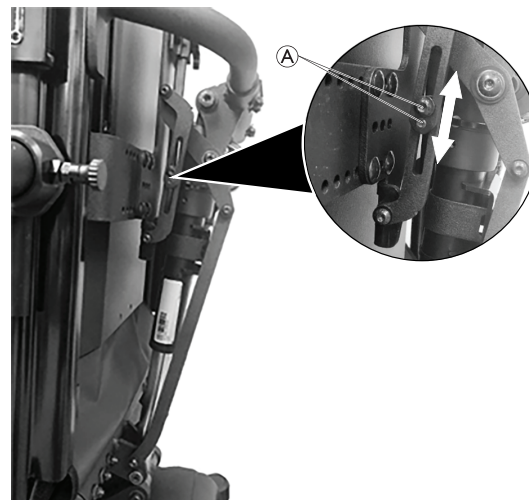
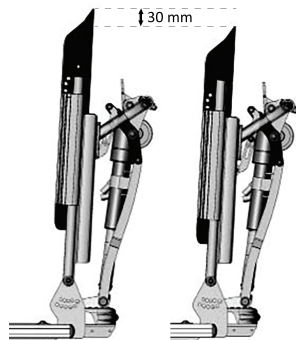

Fig. 5-16

1. Dévisser la vis (A) et glisser la barre de liaison vers le bas ou le haut jusqu'à la position souhaitée.
2. Resserrez la vis.



La hauteur de dossier peut être modifiée de 30 mm.

5.10 Régler la barre de maintien



AVERTISSEMENT !

Risque de blessure grave ou voire mortelle

D'une mauvaise utilisation du système MPS et/ou des éléments de sécurité fournis peut résulter un dommage corporel grave ou un décès de l'utilisateur.

– Toujours s'assurer que la barre de maintien est correctement réglée et fixée avant le passage à une position verticale.

5.10.1 Régler la hauteur de la barre de maintien



- Clé Allen de 3mm

1.

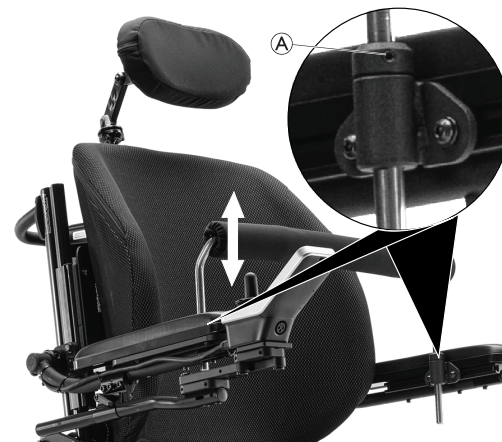

Fig. 5-17

Dévisser les vis **A** de chaque côté de la barre de maintien.

2. Régler la barre de maintien également le long des tiges jusqu'à la position souhaitée.
3. Serrer les vis de chaque côté de la barre maintien.

5.10.2 Régler la profondeur de la barre de maintien



- Clé Allen de 4 mm

1.



Fig. 5-18

1. Dévisser les vis **A** des accoudoirs gauche et droit.
2. Glisser la barre de maintien en avant ou arrière jusqu'à la position souhaitée.
3. Serrer les vis sur les accoudoirs gauche et droit.

5.11 Réglage du repose-jambes

5.11.1 Régler la hauteur du repose-jambes



AVERTISSEMENT !

Risque de blessure ou de dommage corporel

Utiliser le véhicule électrique avec une garde au sol insuffisante entre les palettes et le sol peut provoquer des blessures ou des dommages corporels.

- Lorsque le véhicule électrique est en mouvement, TOUJOURS conserver une garde au sol de 76mm ou la distance minimale indiquée dans la documentation technique.
- Si nécessaire, élever le réglage ou incliner l'assise pour obtenir la distance nécessaire par rapport au sol avant de déplacer le véhicule électrique.
- Si le véhicule électrique bascule vers l'avant et que le repose-jambes touche le sol lors du déplacement, contactez immédiatement votre distributeur Invacare pour une assistance et/ou une inspection. N'utilisez pas le véhicule électrique avant que le défaut ne soit corrigé.

Lorsque l'utilisateur est assise (et non en position verticalisée), la hauteur du repose-jambe doit être optimisée pour le confort et la position des jambes de l'utilisateur.

La hauteur des palettes sont réglées via la position du support des palettes sur le tube d'extension du repose-jambe. Il existe deux types de montage, dépendant de la hauteur de palette souhaitée.



- Clé Allen de 8 mm

Support inversé,
hauteur disponible :
203 - 305 mm



Fig. 5-19

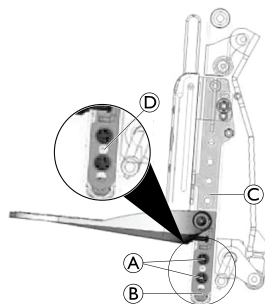

Fig. 5-21

Support standard,
hauteur disponible :
280 - 430 mm



Fig. 5-20

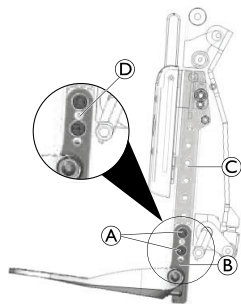

Fig. 5-22

1. Dévisser/enlever les vis de réglage (A) du support de la palette (B).
2. Régler la palette à la hauteur souhaitée sur le tube d'extension (C) et serrer les vis de réglage des palettes sur leur support.



Conservier un trou de libre (D) entre chaque vis de réglage.

Les deux trous de réglages les plus haut ne peuvent être utilisés pour un montage inversé.

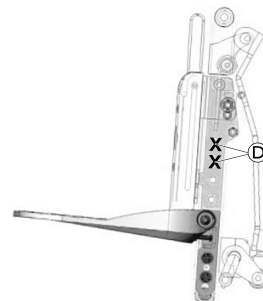

Fig. 5-23

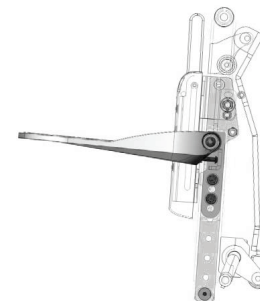

Fig. 5-24

5.11.2 Régler en largeur la palette



- Clé Allen de 5 mm

- 1.

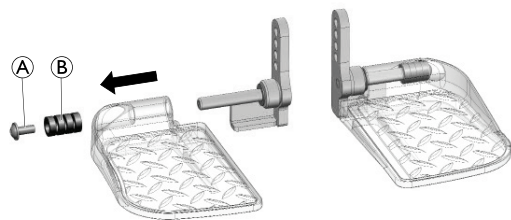

Fig. 5-25

Retirer la vis de montage de la palette (A) et l'entretoise (B).

2. Fonction de la largeur souhaitée, installer l'entretoise comme indiqué dans le tableau ci-dessous.

Serré	Moyennement serré	Moyen
 Fig. 5-26	 Fig. 5-27	 Fig. 5-28
Moyennement écarté	Ecarté	
 Fig. 5-29	 Fig. 5-30	

- 3.

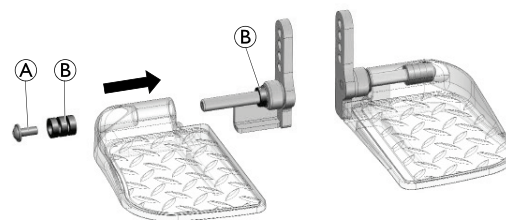

Fig. 5-31 Exemple de réglage en largeur moyennement serré

Installer et visser la vis de fixation (A).

5.11.3 Réglage de la hauteur et de la largeur du coussin appui-mollets

- !** **Risque de détérioration du véhicule électrique**
– Après avoir modifié la configuration des coussins appui-mollets, vérifiez que les coussins appui-mollets ne touchent ni les roulettes ni la plaque d'assise lorsque vous réglez l'angle du repose-jambes.

Les coussins appui-mollets peuvent être réglés séparément sur leur support de montage respectif, à l'aide des vis de montage situées à l'arrière. Il est possible de procéder à un réglage de la profondeur, de la hauteur et de l'angle des coussins appui-mollets afin d'obtenir différentes configurations. Ces réglages indépendants assurent un positionnement et un confort optimaux à l'utilisateur final. Des exemples de configurations figurent ci-après.

Réglage des coussins appui-mollets — exemples de configurations

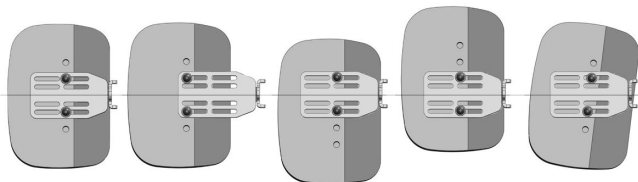

Montage central	Position étendue (maximum)	Décalage vers le bas	Décalage vers le haut	En angle
-----------------	----------------------------	----------------------	-----------------------	----------



- Clé Allen de 4 mm

1. Rabattez le coussin appui-mollets vers l'avant pour accéder aux boulons.
2. Desserrez les boulons et retirez-les, si nécessaire.
3. Réglez le coussin appui-mollets à la hauteur et à la largeur voulues.
4. Resserrez les boulons.
5. Remettez le coussin appui-mollets en place.

5.12 Installation de l'appui sous rotulien



AVERTISSEMENT !

Risque de blessure

La mise en place et le réglage de l'appui sous rotulien et du repose-jambes sont critiques pour assurer que l'ergonomie et le confort soient maintenus lors du passage à la position verticale. Un défaut dans la mise en place de ces deux éléments peut entraîner des blessures graves.

- Différents essais de réglages effectués avec précision peuvent être nécessaire pour obtenir le meilleur résultat pour l'utilisateur.



AVIS !

- Avant d'installer et de régler l'appui sous rotulien, assurez-vous que la profondeur d'assise et la longueur du repose-jambes ont été correctement réglés pour correspondre à l'utilisateur. La mise en place finale de l'appui sous rotulien peut varier d'un utilisateur à un autre. Les instructions/recommandations suivantes sont fournies à titre indicatif pour illustrer les nombreuses options de réglage. Le système de verticalisation (comprenant l'appui sous rotulien) doit toujours être réglé pour répondre au mieux aux besoins de l'utilisateur, et la mise en place finale doit se baser suivant le jugement/ l'expertise d'un professionnel de santé.

! AVIS !

– L'appui sous rotulien est conçu pour offrir de la stabilité des membres inférieurs et supporter une position verticale intégrale. L'appui sous rotulien DOIT être installé avant le passage à une position verticale. Une mise en place et un réglage approprié de l'appui sous rotulien est **EXTREMEMENT** important pour éviter des blessures et assurer la sécurité et la stabilité de l'utilisateur lors de la verticalisation. Il est fortement recommandé de pratiquer/répéter des mises en position verticales en dehors du produit et en la présence d'un professionnel de santé avant une première utilisation.

! AVIS !

– Des réglages basiques peuvent être effectués par l'utilisateur ou des aidants, pour s'assurer que l'appui sous rotulien et/ou le repose-jambes sont installés de façon correcte et sécuritaire, toujours consulter un professionnel de santé avant d'effectuer tout réglage.



Pour installer l'appui sous rotulien, l'utilisateur doit être assis dans le fauteuil avec ses hanches et son thorax positionnés le plus profondément possible dans l'assise, et les genoux et jambes confortablement positionnés dans l'alignement des hanches.



- Clé Allen de 4 mm

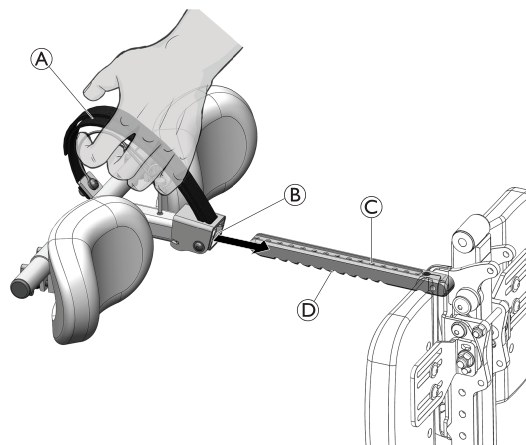

Fig. 5-32

1. Tenir l'appui sous rotulien par la sangle **A** et glisser le mécanisme à cliquet **B** le long de la barre **C** jusqu'à la position souhaitée.
2. Relâcher la sangle pour engager le cliquet dans sa position.



Lorsque l'appui sous rotulien est installé, le cliquet s'engage dans les crochets **D** de la barre.

Retirer l'appui sous rotulien

1. Retirer sur la sangle vers le haut et l'avant pour désengager le cliquet et glisser l'appui sous rotulien le long de la barre.

5.12.1 Régler l'appui sous rotulein

Le réglage en profondeur s'effectue par cran de 13 mm.

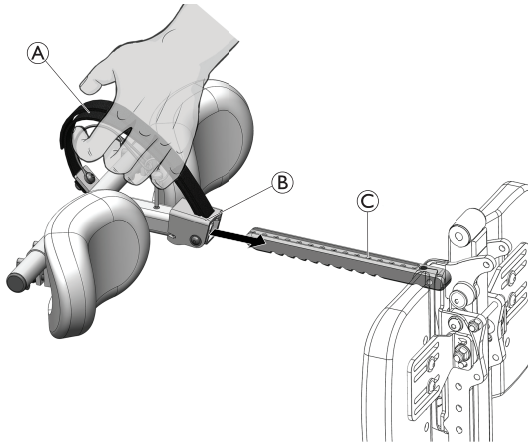

Fig. 5-33

1. Prendre l'appui sous rotulien par la sangle **A** et le glisser **B** vers l'arrière ou en avant le long de la barre **C** jusqu'à la position souhaitée.
2. Régler la profondeur jusqu'à ce que le coussin soit à une distance visible de 26-51 mm, ou l'épaisseur d'une main, entre les coussins et les jambes de l'utilisateur.
 - i** Cette espace se réduit et les coussins viennent en pression sur les jambes de l'utilisateur lors du passage en position verticale.
3. Relacher la sangle pour bloquer l'appui sous rotulien lorsqu'il est en place.

4. Inspecter la position du coussin relative aux jambes de l'utilisateur pour déterminer si d'autres réglages sont nécessaires.

i Les coussins peuvent être réglés à tout moment (si nécessaire) pendant l'installation de l'appui sous rotulien . Il est recommandé de commencer avec le coussin centré horizontalement en relation des jambes de l'utilisateur, puis positionner à approximativement 26mm en dessous de la tubérosité tibiale **D** de l'utilisateur.



Fig. 5-34

5.



La hauteur de l'appui sous rotulien peut être de deux façons :

- en réglant la hauteur de la barre ou
- en changeant l'orientation des supports des coussins.

Régler la hauteur de la barre



- Clé Allen de 4 mm

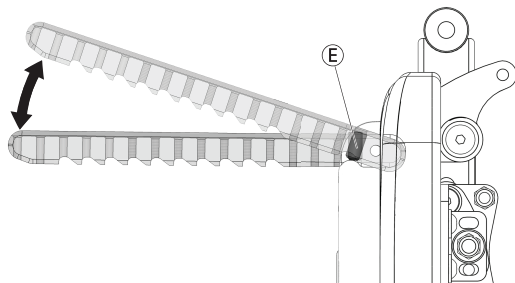

Fig. 5-35

Visser et dévisser la vis de réglage ⑤ pour changer l'angle de la barre et de cette façon modifier la hauteur jusqu'à la position souhaitée.

6. Changer l'orientation des coussins

Réglage des coussins standard	
<p>Fig. 5-36</p>	<p>Fig. 5-37</p>
+ 19 mm par rapport à la barre transversale	- 19 mm par rapport à la barre transversale

Desserrer la molette de la fixation ⑥ et enlever le coussin et son support de la barre transversale ⑦.

7. Effectuer une rotation de 180° du coussin et de sa fixation, replacer sur la barre transversale.



Ces changements modifient approximativement de +/- 19 mm la hauteur du coussin par rapport à la barre transversale.

8. Serrer les molettes.
9.

Réglage des coussins asymétriques	
<p>Fig. 5-38</p>	<p>Fig. 5-39</p>
+ 38 mm par rapport à la barre transversale	- 38 mm par rapport à la barre transversale

Desserrer les molettes ⑧ et tourné le coussin ⑨ de 180°.

10. Serrer les molettes.
11. Enlever le coussin net son support et les tourner de 180°.

 Cela modifie la hauteur du coussin de +/- 38 mm par rapport à la barre transversale.

12.

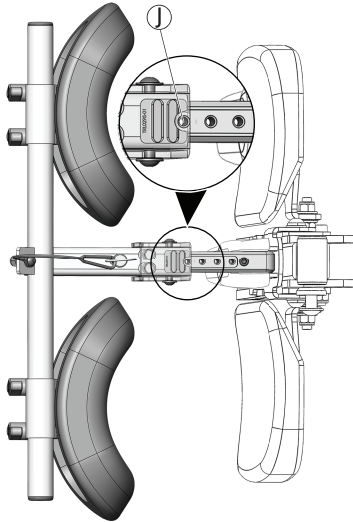

Fig. 5-40

Lorsque la position souhaitée de l'appui sous rotulien est déterminée, localiser le premier trou visible ① de la barre (le plus proche du cliquet auto-bloquant).

13. Enlever l'appui sous rotulien, vous référer au chapitre 5.12 *Installation de l'appui sous rotulien*, page 63.

14.

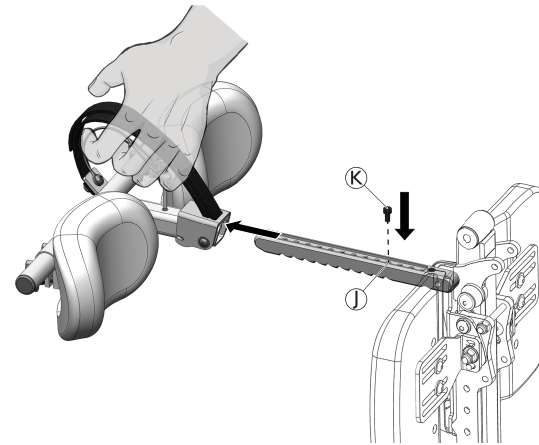

Fig. 5-41

Installer la vis de blocage en profondeur **Ⓚ** dans le trou précédemment identifié **Ⓛ**.

15.

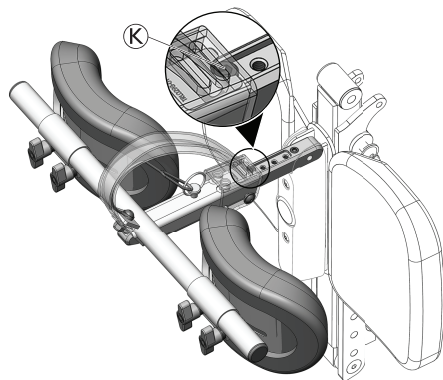

Fig. 5-42

Réinstaller l'appui sous rotulien jusqu'à ce que le cliquet entre en contact avec la vis de blocage en profondeur **K**.

16. Verifier que le cliquet est correctement enclenché.



Le cliquet a une étiquette rouge **L** qui ne doit pas être visible si l'appui sous rotulien est correctement verrouillé dans sa position.

Déverrouillé



Fig. 5-43

Verrouillé



Fig. 5-44

17.

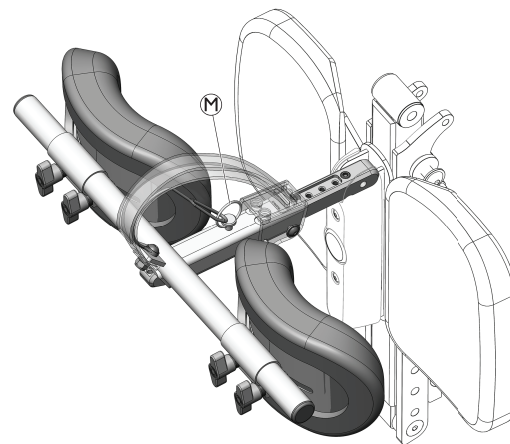

Fig. 5-45

**AVERTISSEMENT !****Risque de blessure grave !**

- La goupille de sécurité doit **TOUJOURS** être installée avant d'utiliser la fonction de verticalisation.

Lorsque l'appui sous rotulien est verrouillé dans sa position, insérer la goupille de sécurité **M** au travers de l'appui sous rotulien et de la barre.

18. S'assurer que la goupille de sécurité est correctement engagée.

5.12.2 Réglage des coussin en largeur

- 1.

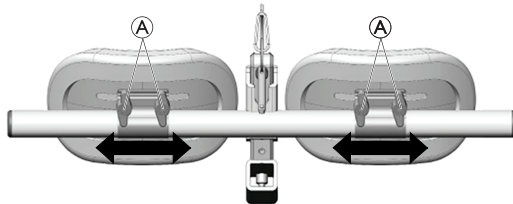

Fig. 5-46

Desserrer les molettes **A** et glisser les coussins vers l'intérieur ou l'extérieur jusqu'à la position souhaitée sur la barre transversale.

2. Serrer les molettes.

5.12.3 Réglage en angle des coussins

- 1.

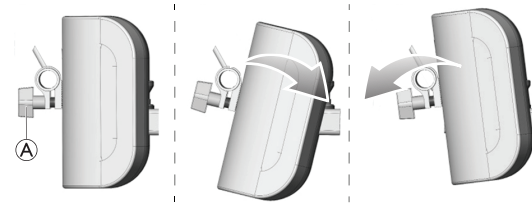

Fig. 5-47

Desserrer les molettes **A** et tourner les coussins autour de la barre transversale jusqu'à la position souhaitée.

2. Serrer les molettes.

5.12.4 Réglage excentré des coussins

Les coussins peuvent avoir une rotation indépendante (le long de l'axe horizontal) pour produire un réglage excentré, via la fente de réglage incurvée à l'arrière du coussin.

1.



Fig. 5-48

Desserrer les molettes Ⓐ.

2.

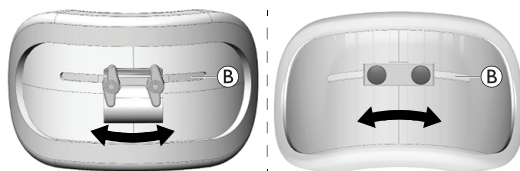

Fig. 5-49

Glisser les coussins vers l'intérieur ou l'extérieur sur la fente d'ajustement Ⓑ jusqu'à la position souhaitée.



Fig. 5-50



Fig. 5-51

3. Serrer les molettes.

6 Utilisation

6.1 Déplacement



La charge utile maximale mentionnée dans les données techniques indique uniquement que le système est conçu pour ce poids total. Cela ne signifie pas cependant que l'on peut mettre sans restriction une personne de ce poids dans le fauteuil roulant. Il faut veiller ici aux proportions du corps telles que p. ex. la taille, la répartition du poids, le tour de taille, le tour de jambe ou bien la taille du mollet et la profondeur d'assise. Ces facteurs influent fortement sur les propriétés de déplacement telles que la stabilité envers les risques de basculer et la traction. Il faut en particulier respecter les charges admissibles dans les différents axes (cf. chapitre 11 *Caractéristiques Techniques, page 104*)! Des adaptations du système de l'assise devront éventuellement avoir lieu.

6.2 Avant le premier déplacement

Avant d'effectuer votre premier déplacement, vous devez vous familiariser avec le fonctionnement du véhicule électrique et tous les accessoires / options. Prenez votre temps pour tester toutes les fonctions et les modes de conduite.



Si une ceinture de maintien est installée, elle doit être correctement ajustée et utilisée chaque fois que vous utilisez le véhicule électrique.

Bien assis = Conduite en toute sécurité

Avant chaque déplacement, vérifiez les points suivants :

- Vous êtes installé de façon à accéder à toutes les commandes.
- La batterie est suffisamment chargée pour le déplacement que vous comptez effectuer.
- La ceinture de maintien (le cas échéant) est bien installée.
- Le rétroviseur (le cas échéant) est réglé de façon à pouvoir regarder derrière à tout moment sans avoir à vous pencher vers l'avant ou à changer de position.

6.3 Stationnement

Lors du stationnement de votre véhicule électrique ou si votre véhicule électrique reste à l'arrêt pendant une période prolongée :

1. Mettez le système d'alimentation du véhicule électrique hors tension (touche MARCHE/ARRÊT).

6.3.1 Nettoyage des bornes de la batterie



AVERTISSEMENT !

- La plupart des batteries ne sont pas vendues avec des instructions. Toutefois, des avertissements sont fréquemment signalés sur les embouts de cellules. Lisez-les attentivement.
- Veillez à ce que le liquide de la batterie n'entre PAS en contact avec la peau, les vêtements ou autres effets personnels. Il s'agit d'une forme d'acide susceptible de provoquer des fumées toxiques ou des brûlures. En cas de contact avec la peau, lavez IMMÉDIATEMENT et soigneusement la zone affectée à l'eau froide. Dans les cas graves ou en cas de contact avec les yeux, consultez IMMÉDIATEMENT un médecin.

1. Examinez les bornes de la batterie pour vérifier la corrosion.
2. Vérifiez que les embouts en plastique sont en place sur les orifices des cellules de la batterie.
3. Nettoyez les bornes à l'aide d'un outil de nettoyage pour batterie, d'une brosse métallique ou d'un papier de verre de grain moyen.



À la fin, les zones doivent être brillantes et non ternes.

4. Époussetez soigneusement toutes les particules métalliques.

6.4 Monter et descendre du véhicule électrique



- L'accoudoir doit être enlevé ou orienté vers le haut pour pouvoir monter ou descendre du véhicule électrique par le côté.

6.4.1 Informations relatives au transfert

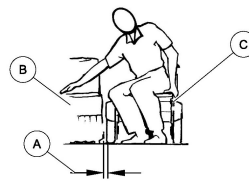

Fig. 6-1

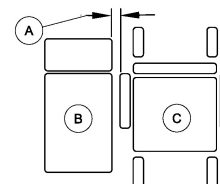

Fig. 6-2



AVERTISSEMENT !

Risque de dommage matériel ou de blessure grave

Des techniques de transfert incorrectes sont susceptibles d'entraîner des blessures graves ou des dommages matériels

- Avant tout transfert, consultez un professionnel de la santé afin d'identifier les techniques adaptées à l'utilisateur et au type de fauteuil roulant.
- Suivez les instructions ci-dessous.



Si votre force musculaire est insuffisante, demandez à d'autres personnes de vous aider. Utilisez une planche de transfert, si possible.

1. Réduisez l'espace entre la surface de transfert ② et l'assise du véhicule électrique ③ à la distance minimale ① nécessaire pour effectuer le transfert. Vous aurez peut-être besoin de l'aide d'une tierce-personne.
2. Alignez les roulettes parallèlement aux roues motrices pour améliorer la stabilité lors du transfert.
3. Éteignez toujours votre véhicule électrique.
4. Embrayez toujours les leviers de blocage du moteur/d'embrayage et les moyeux de roue libre (si installés) pour éviter que les roues ne se déplacent.
5. Selon le type d'accoudoir de votre véhicule électrique, détachez l'accoudoir ou relevez-le.
6. Installez-vous à présent dans votre véhicule électrique ou sortez-en.

6.4.2 Basculement du support central escamotable sur le côté

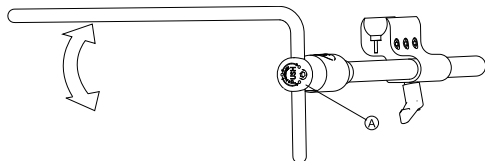

1. Appuyez sur le bouton ① et faites pivoter le support central escamotable vers le haut ou vers le bas.

6.4.3 Décalage du support d'affichage escamotable sur le côté



Le support d'affichage escamotable ne se verrouille correctement que lorsqu'il est replacé dans sa position par défaut.

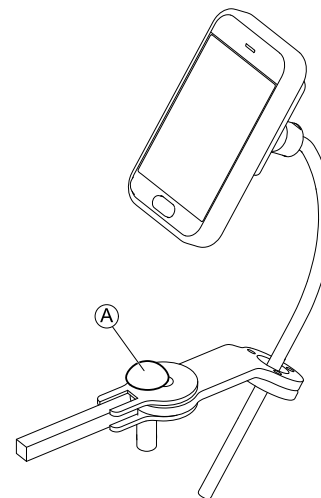

1. Poussez la molette ① et faites pivoter le support d'affichage sur le côté.

6.4.4 Déplacement de la commande au menton sur le côté

1.

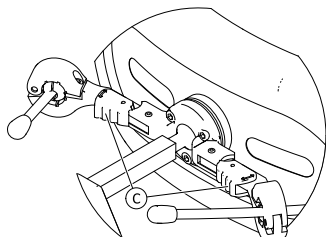

Appuyez sur le dispositif de blocage © (derrière l'appui-tête) et faites pivoter le joystick ou le contacteur Egg vers l'intérieur ou vers l'extérieur jusqu'au déclic de mise en place.

6.4.5 Enlever/escamoter la barre de maintien

Enlever la barre de maintien

1.



Fig. 6-3

Soulever la barre de maintien pour la désengager des supports A droit et gauche .

Escamoter la barre de maintien

1.



Fig. 6-4

Soulever la barre de maintien jusqu'à ce que la tige courte se désengage de son support **A**.

2. Conserver la tige longue dans son support **B**.
3. Escamoter la barre de maintien.

6.4.6 Rangement de l'appui sous rotulien

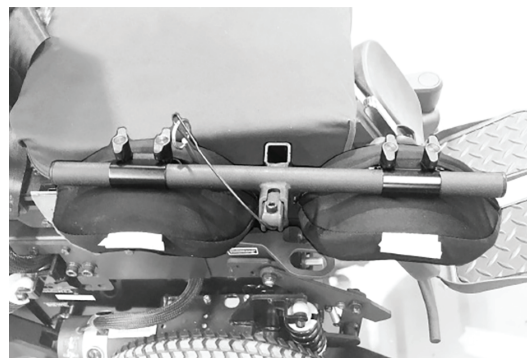

Fig. 6-5

Lorsqu'il n'est pas utilisé l'appui sous rotulien peut être placé sur le côté de l'assise.

1.



Fig. 6-6

Le support ① peut être du côté droit ou gauche de l'assise.

2.

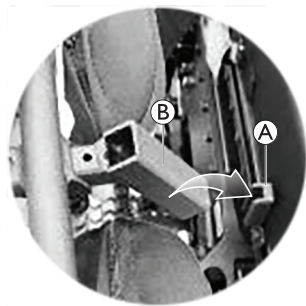

Fig. 6-7

Pour attacher l'appui sous rotulien insérer le plongeur ② dans le support ①.

Rangement de l'appui sous rotulien



ATTENTION !

Risque de blessure ou de dommage corporel

La barre de support en position horizontalesans l'appui sous rotulien peut engendrer des blessures ou des dommages corporels.

– Lorsque l'appui sous rotulien n'est pas utilisé, placer la barre de support en position rangée.

1.

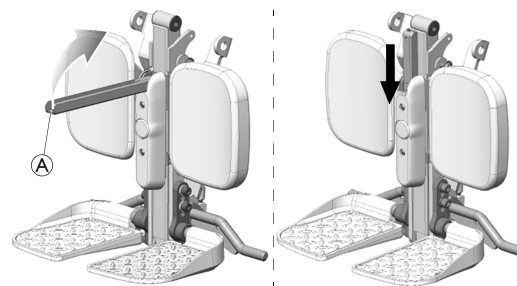

Fig. 6-8

Soulever la barre ① et la ranger derrière le carénage du repose-jambe.

2. Pour installer l'appui sous rotulien, tirer le barre support vers le haut et la basculer vers l'avant.

6.5 Franchir des obstacles

6.5.1 Hauteur maximale de l'obstacle

Vous trouverez des informations sur les hauteurs maximales des obstacles dans le chapitre intitulé *11 Caractéristiques Techniques*, page 104

6.5.2 Informations de sécurité relatives au franchissement d'obstacles



ATTENTION ! Risque de basculement

- N'approchez jamais d'obstacles en diagonale mais à 90 degrés comme indiqué ci-dessous.
- Ne jamais franchir d'obstacle lorsque le système de verticalisation est en position debout.
- Approchez avec prudence les obstacles suivis d'une pente. En cas de doute sur l'importance de la pente, éloignez-vous de l'obstacle et trouvez un autre endroit si possible.
- N'approchez jamais d'obstacles présentant des surfaces irrégulières ou instables.
- Ne conduisez jamais avec une pression des pneus faible.
- Redressez le dossier du siège à la verticale avant de monter une pente.



ATTENTION ! Risque de chute du véhicule électrique et de dommages comme des roues cassées

- N'approchez jamais d'obstacles plus hauts que la hauteur maximale de l'obstacle.
- Ne laissez jamais le repose-pied/le repose-jambes toucher le sol pour descendre une pente.
- En cas de doute sur la possibilité de franchir ou non un obstacle, éloignez-vous de l'obstacle et trouvez un autre endroit si possible.

6.5.3 Comment bien franchir des obstacles



Les instructions ci-après relatives au franchissement d'obstacles s'appliquent également à la tierce-personne si le véhicule électrique est équipé d'un mécanisme de commande par tierce-personne.

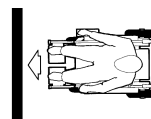

Fig. 6-9 Right (Droite)



Fig. 6-10 Incorrect

Montée

1. Approchez de l'obstacle ou du trottoir lentement, de face et perpendiculairement.
2. En fonction du type d'entraînement des roues, arrêtez-vous dans l'une des positions suivantes :
 - a. En cas de véhicule électrique à entraînement central : 5 à 10 cm avant l'obstacle.
 - b. Pour tous les autres entraînements : 30 à 50 cm environ face à l'obstacle.
3. Contrôlez la position des roues avant. Elles doivent être orientées dans le sens de la marche et perpendiculairement à l'obstacle.
4. Approchez de l'obstacle lentement et à vitesse constante jusqu'à ce que les roues arrière aient également franchi l'obstacle.

6.6 Montée et descente de pentes

Pour plus d'informations sur la pente maximale de sécurité, reportez-vous à la section *11 Caractéristiques Techniques*, page 104



ATTENTION !

Risque de basculement

- Ne dépassez jamais les 2/3 de la vitesse maximale autorisée lorsque vous descendez une pente. Évitez les changements brusques de direction ou les freinages abrupts lors des trajets en pente.
- Redressez toujours le dossier de votre siège ou le dispositif d'inclinaison du siège (si disponible) à la verticale avant de monter une pente. Nous vous conseillons de positionner le dossier du siège ou le dispositif d'inclinaison du siège légèrement vers l'arrière avant de descendre une pente.
- Abaissez toujours le dispositif de levage (si installé) dans la position la plus basse avant de monter ou descendre une pente.
- N'essayez jamais de monter ni de descendre une pente sur des surfaces glissantes ou présentant un risque de dérapage (chaussée mouillée, verglas).
- Évitez de sortir du véhicule électrique sur une pente.
- Effectuez toujours votre trajet de manière directe, en évitant de vous déplacer en zig zag.
- Ne faites jamais demi-tour sur une pente.



ATTENTION !

La distance de freinage est beaucoup plus longue sur une pente descendante que sur un terrain peu accidenté

- Ne descendez jamais une pente qui dépasse la pente nominale (reportez-vous à la section 11 *Caractéristiques Techniques, page 104*).

6.6.1 Franchissement de pentes

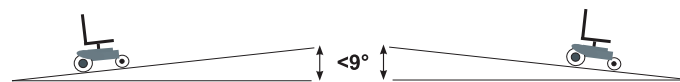

Fig. 6-11 Angles d'inclinaison acceptables 0° à 9°

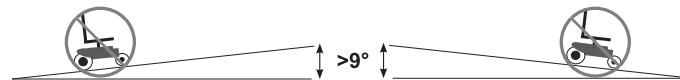

Fig. 6-12 Les pentes supérieures à 9° doivent être évitées

6.7 Attraper un objet, se pencher et se plier

Bon nombre d'activités exigent de l'utilisateur qu'il se penche ou s'étire ou encore qu'il s'installe dans le véhicule électrique ou en sorte. Ces mouvements peuvent modifier l'équilibre, le centre de gravité et la répartition du poids habituels du véhicule électrique. Pour déterminer et établir vos propres limites de sécurité, pratiquez des activités d'étirement, de transfert et penchez-vous dans différentes combinaisons en présence d'un professionnel de santé avant de commencer à utiliser véritablement le véhicule électrique.

Vers l'avant



Fig. 6-13

1. Alignez les roulettes parallèlement aux roues motrices pour améliorer la stabilité.
2. Embrayez les leviers de blocage du moteur.
3. Mettez le véhicule électrique hors tension.
4. Penchez-vous et saisissez uniquement les objets à portée de bras sans changer votre position assise.

Vers l'arrière



Fig. 6-15

1. Positionnez le véhicule électrique le plus près possible de l'objet souhaité.
2. Alignez les roulettes parallèlement aux roues motrices pour améliorer la stabilité.



Fig. 6-14

3. Embrayez les leviers de blocage du moteur.
4. Mettez le véhicule électrique hors tension.
5. Saisissez uniquement les objets à portée de bras sans changer votre position assise.

6.8 Utilisation sur la voie publique

Si vous souhaitez utiliser votre véhicule électrique sur la voie publique et que la législation nationale impose un éclairage, votre véhicule électrique devra être équipé d'un système d'éclairage adapté. D'autres modifications peuvent être nécessaires, selon le pays.

Veillez contacter votre fournisseur Invacare si vous avez des questions.

6.9 Conduite du véhicule électrique en mode roue libre

Les moteurs du véhicule électrique sont équipés de freins automatiques qui empêchent tout déplacement incontrôlé du véhicule lorsque le manipulateur est éteint. Lorsque vous poussez manuellement le véhicule électrique en mode roue libre, les freins magnétiques doivent être débrayés.



Pousser manuellement le véhicule électrique peut exiger plus de force physique que prévu (supérieure à 100 N). La force nécessaire est néanmoins conforme aux exigences de la norme ISO 7176-14.

 Le mode roue libre est conçu pour manœuvrer le véhicule électrique sur de courtes distances. Les poignées ou les barres de poussée permettent d'assurer cette fonction. Il convient cependant de ne pas négliger le risque de blessure entre les pieds de l'assistant et la partie arrière du véhicule électrique.

6.9.1 Débrayage des moteurs



ATTENTION !

Risque de déplacement incontrôlé du véhicule électrique

– Lorsque les moteurs sont débrayés (pour une utilisation par poussée en roue libre), les freins moteurs électromagnétiques sont désactivés. Lorsque le véhicule électrique est en stationnement, les leviers d'embrayage et de débrayage des moteurs doivent être impérativement ramenés en position « CONDUITE » (freins moteurs électromagnétiques activés).

 Les moteurs doivent être débrayés uniquement par une tierce-personne et non par l'utilisateur.

Ceci garantit que les moteurs ne sont débrayés qu'en présence d'une tierce-personne pour sécuriser le véhicule électrique et éviter qu'il ne roule accidentellement.

Le levier de débrayage des moteurs se trouve à l'arrière des moteurs.

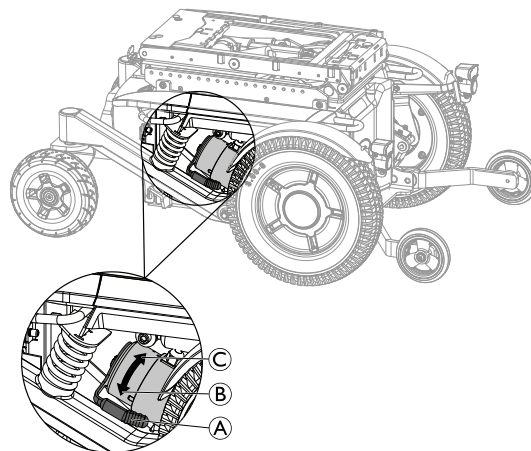

Fig. 6-16

Débrayage des moteurs

1. Éteignez le manipulateur.
2. Poussez le levier d'embrayage **A** vers le bas **B**. Les moteurs sont à présent débrayés.

Ré-embrayage des moteurs

1. Poussez le levier d'embrayage **A** vers le haut **C**. Les moteurs sont à présent ré-embrayés.

7 Système de commande

7.1 Système de protection des commandes

Le système de commande du fauteuil roulant est équipé d'une protection contre les surcharges.

Si l'entraînement subit une forte surcharge au cours d'une longue période de temps (par exemple, lorsque vous montez une colline abrupte) et en particulier lorsque la température ambiante est élevée, le système de commande peut être en surchauffe. Dans ce cas, la performance du fauteuil roulant est progressivement réduite jusqu'à immobilisation. L'écran de statut affiche un code d'erreur correspondant (consultez le manuel d'utilisation de votre manipulateur). En mettant le manipulateur hors tension et en le remettant sous tension, le code d'erreur disparaît et le système de commande est réactivé. Cinq minutes peuvent être nécessaires pour que le système de commande soit assez refroidi et que l'entraînement récupère ses pleines performances.

Si l'entraînement est bloqué par un obstacle insurmontable, par exemple, une trottoir trop élevé, et si l'utilisateur essaie de forcer pendant plus de 20 secondes pour passer cet obstacle, le système de commande se coupe automatiquement pour éviter l'endommagement des moteurs. L'écran de statut affiche un code d'erreur correspondant (consultez le manuel d'utilisation de votre manipulateur). En mettant le manipulateur hors tension et en le remettant sous tension, le code d'erreur disparaît et le système de commande est réactivé.

7.1.1 Utilisation du disjoncteur

 Le disjoncteur ne doit pas être utilisé comme un bouton Marche/Arrêt.

Lorsque le disjoncteur est utilisé, le système LiNX risque de perdre des informations telles que l'heure correcte affichée sur le manipulateur.

 Il n'est pas nécessaire d'utiliser le disjoncteur lors du transport du véhicule électrique dans un véhicule.

 Le véhicule électrique ne peut pas être rechargé lorsque le disjoncteur est éteint.

 Un disjoncteur défectueux peut être remplacé uniquement après vérification de l'ensemble du système de commande. Le remplacement des pièces doit exclusivement être confié à un fournisseur Invacare spécialisé. Pour plus d'informations sur le type de disjoncteur, reportez-vous à la rubrique *11 Caractéristiques Techniques, page 104*

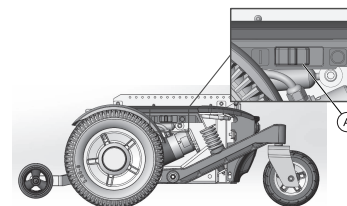

AVANT du fauteuil roulant

ARRIÈRE du fauteuil roulant

Le disjoncteur  se trouve sur le côté gauche du bloc batterie.

Le disjoncteur est une fonction de sécurité supplémentaire du système de protection des commandes. Lorsque le système est surchargé, le disjoncteur s'éteint automatiquement. Dans une situation dangereuse ou lorsque le véhicule électrique commence à fonctionner de manière erratique, le disjoncteur peut être utilisé pour isoler rapidement la source de la batterie.

Il peut également être utilisé pour éteindre manuellement le véhicule électrique, lorsque le véhicule électrique est transporté sans surveillance, par exemple, lors de déplacements par avion. Reportez-vous à la section 8.3 *Transport du véhicule électrique sans occupant, page 89.*

1. Pour couper l'alimentation manuellement, tirez l'interrupteur du disjoncteur vers l'ARRIÈRE du fauteuil roulant.
2. Si le disjoncteur est éteint automatiquement ou manuellement, poussez l'interrupteur du disjoncteur vers l'AVANT du fauteuil roulant pour remettre le véhicule sous tension.

7.2 Batteries

L'alimentation en courant du véhicule est assurée par deux batteries 12 V. Les batteries ne nécessitent pas d'entretien et n'ont besoin que d'être rechargées régulièrement.

Les pages suivantes contiennent des informations sur la charge, la manipulation, le transport, le stockage, l'entretien et l'utilisation des batteries.

7.2.1 Informations générales sur le chargement

Les batteries neuves doivent toujours être complètement chargées une fois avant leur première utilisation. Les batteries neuves atteignent leur pleine capacité après 10 à 20 cycles de charge environ (période de rodage). Cette période de rodage est nécessaire afin d'activer entièrement la batterie pour des performances et une longévité maximales. Par conséquent, il se peut que l'autonomie et la durée de fonctionnement du véhicule électrique augmentent au départ parallèlement à son utilisation.

Les batteries plomb-acide au gel/AGM n'ont pas d'effet mémoire comme les batteries NiCd.

7.2.2 Consignes générales sur le chargement

Suivez les consignes mentionnées ci-dessous pour garantir une utilisation sûre des batteries et leur longévité.

- Chargez les batteries 18 heures avant la première utilisation.
- Nous conseillons de charger les batteries quotidiennement après chaque décharge, même partielle, et de les laisser charger toutes les nuits. Selon le niveau de décharge, 12 heures peuvent être nécessaires pour que les batteries soient complètement rechargées.
- Lorsque le témoin de batterie a atteint la partie rouge des voyants lumineux, rechargez les batteries pendant 16 heures minimum, sans tenir compte de l'affichage de charge complète.
- Essayez d'effectuer une charge durant 24 heures une fois par semaine, pour s'assurer que les deux batteries sont entièrement chargées.

- N'utilisez pas les batteries à un état de charge faible, sans les recharger entièrement à intervalles réguliers.
- Ne chargez pas les batteries à des températures extrêmes. Il est déconseillé de charger les batteries à des températures supérieures à 30 °C et inférieures à 10 °C.
- Utilisez uniquement des appareils de charge de la classe 2. Cette classe de chargeurs peut être laissée sans surveillance pendant la charge. Tous les appareils de recharge fournis par Invacare satisfont à ces exigences.
- Il n'est pas possible de surcharger les batteries en utilisant le chargeur fourni avec le véhicule électrique ou un chargeur agréé par Invacare.
- Protégez votre chargeur des sources de chaleur telles que les radiateurs et la lumière directe du soleil. Si le chargeur de batterie surchauffe, le courant de charge sera réduit et le processus de charge retardé.

7.2.3 Chargement des batteries

Reportez-vous aux manuels d'utilisation de votre manipulateur et du chargeur de batterie pour connaître la position de la prise de charge et pour plus d'informations sur le chargement des batteries.



AVERTISSEMENT !
Risque d'explosion et de destruction des batteries en cas d'utilisation d'un mauvais chargeur de batterie

- Utilisez exclusivement le chargeur de batteries fourni avec votre véhicule électrique ou un chargeur agréé par Invacare.



AVERTISSEMENT !
Risque de décharge électrique et de détérioration du chargeur si celui-ci est mouillé

- Protégez le chargeur de batteries de l'humidité.
- Rechargez toujours les batteries dans un environnement sec.



AVERTISSEMENT !
Risque de court-circuit et de décharge électrique en cas de détérioration du chargeur de batteries

- N'utilisez pas le chargeur de batteries si vous l'avez laissé tomber ou s'il est endommagé.



AVERTISSEMENT !
Risque de décharge électrique et de détérioration des batteries

- N'essayez JAMAIS de recharger les batteries en raccordant les câbles directement à leurs bornes.



AVERTISSEMENT !
Risque d'incendie et de décharge électrique en cas d'utilisation d'une rallonge endommagée

- N'utilisez de rallonge qu'en cas d'absolue nécessité. Et dans ce cas, assurez-vous qu'elle est en bon état.

**AVERTISSEMENT !****Risque de blessure en cas d'utilisation du véhicule électrique pendant la charge**

- N'essayez PAS de recharger les batteries et d'utiliser le véhicule électrique simultanément.
- NE restez PAS assis dans le véhicule électrique pendant la charge des batteries.

1. Mettez le véhicule électrique hors tension.
2. Connectez le chargeur de batterie à la prise du chargeur.
3. Branchez le chargeur de batterie sur l'alimentation électrique.

7.2.4 Comment débrancher le véhicule électrique après la charge

1. Lorsque la charge est terminée, commencez par débrancher le chargeur de batterie de l'alimentation électrique, puis débranchez la fiche du manipulateur.

7.2.5 Stockage et maintenance

Suivre les consignes mentionnées ci-dessous pour garantir une utilisation sûre des batteries et leur longévité :

- Toujours ranger les batteries entièrement chargées.
- Ne pas laisser les batteries en état de charge faible pendant une période prolongée. Recharger une batterie déchargée dès que possible.
- Si le fauteuil électrique n'est pas utilisé pendant une période prolongée (c'est-à-dire pendant plus de deux semaines), les batteries doivent être chargées au moins une fois par mois afin de maintenir une charge complète et pour qu'elles soient toujours chargées avant utilisation.

**ATTENTION !****Risque de détérioration des batteries.**

- Évitez les décharges profondes et ne déchargez jamais entièrement les batteries.

- Éviter les températures extrêmement froides et chaudes lors du stockage. Nous recommandons de stocker les batteries à une température de 15 °C.
- Les batteries gel et AGM ne demandent pas d'entretien. S'adresser à un technicien qualifié pour tout problème de performance du fauteuil électrique.

7.2.6 Consignes relatives à l'utilisation des batteries

- Faites attention à l'indicateur de charge de la batterie ! Chargez les batteries lorsque l'indicateur de charge de la batterie indique que la charge de la batterie est faible. La rapidité avec laquelle les batteries se déchargent dépend de nombreuses circonstances, telles que la température ambiante, l'état de la chaussée, la pression des pneus, le poids du conducteur, le mode de conduite et l'utilisation de l'éclairage, le cas échéant.
- Essayez de toujours charger les batteries avant d'atteindre la partie rouge des voyants lumineux. Le dernier voyant lumineux (une LED rouge) correspond à une capacité restante d'environ 20 %.
- L'utilisation du véhicule électrique avec des voyants rouges qui clignotent se traduit par une sollicitation extrême de la batterie et doit être évitée dans des circonstances normales.

- Si un seul voyant rouge clignote, la fonction Sûreté Batterie est activée. À partir de ce moment, la vitesse et l'accélération sont considérablement réduites. Cela permet de déplacer le véhicule électrique lentement hors de danger avant que le système électronique ne soit définitivement coupé. Il convient d'éviter cette situation qui provoque une décharge profonde des batteries.
- Tenez compte du fait que la capacité nominale de la batterie commence à décliner à des températures inférieures à 20 °C. Par exemple, à -10 °C, la capacité est réduite d'environ 50 % par rapport à la capacité nominale de la batterie.
- Pour éviter d'endommager les batteries, ne les laissez jamais se décharger complètement. Ne conduisez pas avec des batteries fortement déchargées si cela n'est pas absolument nécessaire, car cela les fatiguerait excessivement et réduirait leur durée de vie.
- Plus les batteries sont rechargées rapidement, plus leur durée de vie est longue.
- La profondeur de décharge affecte la durée de vie. Plus une batterie doit travailler dans des conditions difficiles, plus sa durée de vie se raccourcit.

Exemples :

- Une décharge profonde correspond à 6 cycles normaux (affichage vert/orange éteint).
- La durée de vie de la batterie correspond à environ 500 cycles à un taux de décharge de 80 % (4 premières LED éteintes) ou à environ 5000 cycles à un taux de décharge de 10 % (une LED éteinte).



Le nombre de LED peut varier en fonction du type de télécommande.

- Dans des conditions normales d'utilisation, la batterie doit être déchargée une fois par mois jusqu'à ce que toutes les LED vertes et oranges soient éteintes. Cela devrait se faire dans l'espace d'une journée. Une charge de 16 heures est nécessaire ensuite pour rétablir la batterie.

7.2.7 Transport des batteries

Les batteries fournies avec votre véhicule électrique ne sont pas des marchandises dangereuses. Cette classification est basée sur les ordonnances allemandes GGVS sur le transport routier de marchandises dangereuses et sur les ordonnances IATA/DGR relatives au transport ferroviaire/aérien des marchandises dangereuses. Les batteries peuvent être transportées sans aucune restriction, par la route, par le train ou par avion. Certaines procédures de transport peuvent cependant être limitées ou interdites en vertu des règlements propres à chaque société de transport. Veuillez consulter la société de transport concernée dans chaque cas de figure.

7.2.8 Consignes générales relatives à la manipulation des batteries

- N'associez jamais des batteries de fabrication ou de technologies différentes et n'utilisez pas de batteries dont les codes de date ne sont pas similaires.
- N'associez jamais des batteries gel à des batteries AGM.
- Les batteries arrivent en fin de vie lorsque l'autonomie chute considérablement au-dessous du niveau habituel. Contactez votre fournisseur ou votre technicien de maintenance pour plus d'informations.

- Faites systématiquement installer les batteries du véhicule électrique par un technicien qualifié ou par une personne disposant des compétences requises. Cette personne dispose en effet de la formation et des outils nécessaires pour réaliser ce travail correctement et en toute sécurité.

7.2.9 Comment manipuler correctement des batteries endommagées



ATTENTION !

Risque de corrosion et de brûlures par fuite d'acide si les batteries sont endommagées

- Retirez immédiatement tout vêtement souillé par de l'acide.

En cas de contact avec la peau :

- Lavez immédiatement et abondamment la zone affectée à l'eau.

En cas de contact avec les yeux :

- Rincez immédiatement les yeux à l'eau courante pendant plusieurs minutes ; consultez un médecin.

- Portez toujours des lunettes de protection et des vêtements de sécurité appropriés lorsque vous manipulez des batteries endommagées.
- Placez les batteries endommagées dans un récipient résistant à l'acide immédiatement après leur retrait.
- Transportez systématiquement les batteries endommagées dans un récipient adapté résistant à l'acide.

- Lavez abondamment à l'eau tous les objets susceptibles d'avoir été en contact avec de l'acide.

Mise au rebut des batteries usagées ou endommagées

Les batteries usagées ou endommagées peuvent être renvoyées à votre fournisseur ou directement à Invacare.

8 Transport

8.1 Transport — Généralités informations

Le véhicule électrique ne doit PAS être utilisé comme siège de véhicule, il est identifié par l'étiquette suivante :



AVERTISSEMENT !

Danger de mort ou de blessure grave pour l'utilisateur du véhicule électrique et l'occupant éventuellement assis à proximité, si un véhicule électrique est fixé au moyen d'un système de fixation à quatre points d'un autre fabricant et si le poids à vide du véhicule électrique dépasse le poids maximum pour lequel le système de fixation est certifié

- Assurez-vous que le poids du véhicule électrique ne dépasse pas le poids pour lequel le système de fixation est certifié. Consultez la documentation fournie avec le système de fixation.
- Si vous ne connaissez pas le poids de votre véhicule électrique, faites-le peser sur une balance étalonnée.



AVERTISSEMENT !

Risque de blessures ou de dommages matériels
Si le véhicule électrique est équipé d'une tablette ou d'un autre équipement auxiliaire, celle-ci ou celui-ci pourrait se détacher pendant le transfert vers un véhicule de transport et blesser les utilisateurs ou provoquer des dommages matériels en cas de collision.

- Dès que possible, tout autre équipement auxiliaire du véhicule électrique doit soit y être fixé, soit en être démonté pour être fixé à l'intérieur du véhicule de transport pendant le trajet.
- Retirez toujours la tablette avant de transporter le véhicule électrique.

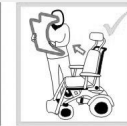

AVIS !

- La résistance du sol du véhicule de transport doit être suffisante pour supporter le poids total de l'occupant, du véhicule électrique et des accessoires.

8.2 Transfert du véhicule électrique dans un véhicule



AVERTISSEMENT !

Le véhicule électrique risque de basculer s'il est transféré dans un véhicule alors que le conducteur est toujours assis dedans

- Transférez si possible le véhicule électrique sans l'utilisateur.
- Si le véhicule électrique et son utilisateur doivent être transférés dans un véhicule à l'aide d'une rampe, assurez-vous que celle-ci n'excède pas la pente nominale.
- Si le véhicule électrique doit être transféré dans un véhicule à l'aide d'une rampe qui excède la pente nominale, il convient d'utiliser un treuil. Une tierce-personne peut alors surveiller le processus de transfert et apporter son aide pour plus de sécurité.
- Il est aussi possible d'utiliser un monte-charge à plate-forme.
- Assurez-vous que le poids total du véhicule électrique, utilisateur inclus, ne dépasse pas le poids total maximum autorisé pour la rampe ou le monte-charge à plate-forme.
- Le véhicule électrique doit toujours être transféré dans un véhicule avec le dossier en position droite, le dispositif de levage de l'assise en position basse et l'inclinaison de l'assise en position droite (reportez-vous à la section 6.6 *Montée et descente de pentes*, page 77).



AVERTISSEMENT !

Risque de blessure et de détérioration du véhicule électrique et du véhicule

Risque de basculement ou de déplacement incontrôlé du véhicule électrique si celui-ci est transféré dans un véhicule à l'aide d'une rampe qui excède la pente nominale.

- Transférez si possible le véhicule électrique dans le véhicule sans l'utilisateur.
- Une tierce-personne doit apporter son aide lors du transfert.
- Assurez-vous que tous les assistants ont parfaitement compris les instructions figurant dans le manuel de la rampe et du treuil.
- Assurez-vous que le treuil est adapté à votre véhicule électrique.
- Utilisez exclusivement des points de fixation adaptés. N'utilisez pas les composants amovibles ou détachables du véhicule électrique en tant que points de fixation.

**AVERTISSEMENT !****Risque de blessure et de détérioration du véhicule électrique**

Si le véhicule électrique doit être transféré dans un véhicule au moyen d'un dispositif de levage alors que le manipulateur est activé, il risque de se déplacer de manière incontrôlée et de basculer du dispositif de levage.

– Avant de transférer le véhicule électrique au moyen d'un dispositif de levage, mettez-le hors tension et débranchez le câble bus du manipulateur ou retirez les batteries du système.

1. Conduisez ou poussez le véhicule électrique dans le véhicule de transport à l'aide d'une rampe adaptée.

8.3 Transport du véhicule électrique sans occupant

**ATTENTION !****Risque de blessure**

– Si vous n'êtes pas en mesure d'immobiliser en toute sécurité votre véhicule électrique dans un véhicule de transport, Invacare vous recommande de ne pas le transporter.

Votre véhicule électrique peut être transporté sans aucune restriction, par la route, par le train ou par avion. Certaines procédures de transport peuvent cependant être limitées ou interdites en vertu des règlements propres à chaque société de transport. Veuillez consulter la société de transport concernée dans chaque cas de figure.

- Avant de transporter votre véhicule électrique, vérifiez que les moteurs sont embrayés et que le manipulateur est éteint.
Invacare vous conseille en outre fortement de débrancher ou de retirer les batteries. Reportez-vous à la section Retrait des batteries.
- Invacare recommande fortement de fixer le véhicule électrique au plancher du véhicule de transport.

9 Maintenance

9.1 Introduction à la maintenance

Le terme « Maintenance » signifie toute tâche effectuée pour garantir qu'un dispositif médical est en bon état de fonctionnement et prêt à être utilisé. La maintenance englobe différents domaines, comme le nettoyage et l'entretien quotidien, les contrôles d'inspection, les tâches de réparation et le recyclage.

 Nous vous recommandons de faire vérifier votre véhicule électrique une fois par an par un fournisseur Invacare agréé pour préserver la sécurité de conduite et la sécurité du véhicule.

9.2 Contrôles d'inspection

Les tableaux qui suivent répertorient les contrôles d'inspection qui doivent être effectués par l'utilisateur, ainsi que leur périodicité. Si le véhicule électrique ne subit pas avec succès l'un des contrôles d'inspection, reportez-vous au chapitre indiqué ou adressez-vous à votre fournisseur Invacare agréé. Vous trouverez une liste plus complète de contrôles d'inspection et d'instructions de maintenance dans le manuel de maintenance de ce véhicule, que vous pouvez vous procurer auprès d'Invacare. Ce manuel s'adresse toutefois à des techniciens de maintenance formés et agréés et les tâches décrites ne doivent en aucun cas être effectuées par l'utilisateur.

9.2.1 Avant chaque utilisation du véhicule électrique

Élément	Contrôle d'inspection	En cas d'échec
Raccords vissés	Assurez-vous que tous les raccords, notamment ceux des dossiers et des roues, sont correctement vissés.	Contactez votre fournisseur.
Avertisseur sonore	Vérifiez son bon fonctionnement.	Contactez votre fournisseur.
Système d'éclairage	Vérifiez que l'ensemble des feux, comme les clignotants, les feux avant et les feux arrière, fonctionnent correctement.	Contactez votre fournisseur.
Système de verrouillage du boîtier de batterie	Assurez-vous que le système de verrouillage du boîtier de batterie fonctionne correctement. Les goupilles de verrouillage doivent être complètement embrayées dans les trous prévus à cet effet (reportez-vous au chapitre <i>8.3 Transport du véhicule électrique sans occupant, page 89</i>).	Contactez votre fournisseur.
Batteries	Assurez-vous que les batteries sont chargées. Vous trouverez une description de l'indicateur de charge de la batterie dans le manuel d'utilisation fourni avec votre manipulateur.	Chargez les batteries (reportez-vous au chapitre <i>7.2.3 Chargement des batteries, page 83</i>).

9.2.2 Une fois par semaine

Élément	Contrôle d'inspection	En cas d'échec
Accoudoirs/pièces latérales	Vérifiez que les accoudoirs sont correctement fixés à leurs supports et qu'ils ne bougent pas.	Serrez la vis ou le levier de serrage qui maintient l'accoudoir (reportez-vous au chapitre <i>Possibilité de réglage pour le manipulateur</i>). Contactez votre fournisseur.
Pneus (pneumatiques)	Assurez-vous que les pneus ne sont pas endommagés.	Contactez votre fournisseur.

Élément	Contrôle d'inspection	En cas d'échec
	Vérifiez que les pneus sont gonflés à la bonne pression.	Gonflez le pneu à la bonne pression (reportez-vous au chapitre 9.4 <i>Roues et pneus</i> , page 96 et 11 <i>Caractéristiques Techniques</i> , page 104).
Pneus (increvables)	Assurez-vous que les pneus ne sont pas endommagés.	Contactez votre fournisseur.
Dispositifs anti-basculé	Vérifiez que les dispositifs anti-basculé sont correctement fixés et qu'ils ne bougent pas. Assurez-vous que les brides à ressort des dispositifs anti-basculé sont en bon état et qu'elles maintiennent correctement les dispositifs anti-basculé.	Contactez votre fournisseur.

9.2.3 Une fois par mois

Élément	Contrôle d'inspection	En cas d'échec
Toutes les pièces rembourrées	Assurez-vous que les pièces ne sont pas abîmées ni usées.	Contactez votre fournisseur.
Repose-jambes amovibles	Assurez-vous que repose-jambes peuvent être correctement fixés et que mécanisme de desserrage est opérationnel.	Contactez votre fournisseur.
	Vérifiez que toutes les options de réglage fonctionnent correctement.	Contactez votre fournisseur.
Roulettes	Vérifiez que les roulettes pivotent librement.	Contactez votre fournisseur.
Ceinture thoracique	Verifier que la ceinture thoracique est correctement ajustée.	Contactez votre fournisseur.
	Verifier le fonctionnement correct des parties velours et crochets de la ceinture et qu'elle ne s'ouvre pas d'elle même.	Contactez votre fournisseur.

Élément	Contrôle d'inspection	En cas d'échec
Roues motrices	Vérifiez que roues motrices pivotent sans bouger. Pour effectuer plus facilement cette vérification, demandez à une personne de se tenir derrière véhicule électrique et d'observer roues motrices pendant que vous vous éloignez.	Contactez votre fournisseur.
Composants électroniques et connecteurs	Assurez-vous que les câbles ne sont pas endommagés et que les prises sont correctement installées.	Contactez votre fournisseur.
Options de réglage	Vérifier que tous les réglages fonctionnent correctement	Contactez votre fournisseur.
Fixation/Vis	Vérifier que tous les éléments de fixations sont serrés correctement.	Contactez votre fournisseur.

9.3 Résolution des problèmes de performance



Pour toute information complémentaire sur la résolution de problèmes concernant le fauteuil roulant électrique et son électronique, reportez-vous à la section Résolution des problèmes des manuels d'utilisation du fauteuil roulant électrique et du manipulateur (fournis séparément).

Symptôme	Cause probable	Solutions
Le fauteuil roulant est allumé, mais le système ne fonctionne pas	Système basculé et/ou élevé au-delà de l'angle de verrouillage de conduite (DLO) Les moteurs d'entraînement ne sont pas embrayés Repose-jambes électrique LNX central avec palette télescopique abaissée	Remettez le système d'assise en position neutre (départ). Embrayez les moteurs d'entraînement. Rétractez la palette en position haute.
Système d'assise ne fonctionnant pas	Batteries faibles	Vérifiez/chargez/remplacez les batteries. Contactez votre fournisseur.

Symptôme	Cause probable	Solutions
	<p>Connexion électrique desserrée/défectueuse</p> <p>Le fusible a sauté</p> <p>Interférence/obstructions, fils pincés</p>	<p>Vérifiez les connexions de câble/attaches de câble (trop serrées/trop lâches).</p> <p>Contactez votre fournisseur.</p> <p>Inspectez/remplacez le fusible.</p> <p>Contactez votre fournisseur.</p> <p>Vérifiez l'absence de sources d'interférence ou d'obstructions/inspectez les câbles à la recherche de points de pincement.</p> <p>Contactez votre fournisseur.</p>
<p>Fonctions du système d'assise intermittentes (d'un jour sur l'autre, pendant le basculement, pendant l'inclinaison, etc.)</p>	<p>Connexion électrique desserrée/défectueuse</p> <p>Faisceau électrique défectueux</p> <p>Interrupteur de fin de course défectueux</p> <p>Batterie presque vide (charge fluctuante)</p>	<p>Vérifiez les connexions de câble/attaches de câble (trop serrées/trop lâches).</p> <p>Contrôlez/remplacez le faisceau électrique.</p> <p>Contactez votre fournisseur.</p> <p>Vérifiez/remplacez l'interrupteur de fin de course.</p> <p>Contactez votre fournisseur.</p> <p>Vérifiez/remplacez la batterie.</p> <p>Contactez votre fournisseur.</p>

Symptôme	Cause probable	Solutions
La fonction verrouillage de conduite (DLO) ne fonctionne pas	<p>Connexion électrique desserrée/défectueuse</p> <p>L'interrupteur de fin de course DLO/l'interrupteur mécanique ne fonctionne pas correctement</p> <p>Interrupteur de fin de course DLO défectueux</p>	<p>Vérifiez les connexions.</p> <p>Contactez votre fournisseur.</p> <p>Contactez votre fournisseur.</p> <p>Contactez votre fournisseur.</p>
L'interrupteur de fin de course ne fonctionne pas correctement	<p>Connexion électrique desserrée/défectueuse</p> <p>Interrupteur de fin de course défectueux</p> <p>L'interrupteur de fin de course n'est pas réglé correctement</p>	<p>Vérifiez les connexions.</p> <p>Contactez votre fournisseur.</p> <p>Vérifiez/remplacez l'interrupteur de fin de course.</p> <p>Contactez votre fournisseur.</p> <p>Contactez votre fournisseur.</p>
Le système ne fonctionne que dans un seul sens	<p>La fin de course est dépassée (DLO, RDS, angle du dossier, verrouillage élévation siège)</p> <p>Interrupteur de fin de course défectueux</p> <p>L'interrupteur de fin de course n'est pas réglé correctement</p> <p>Tension basse</p>	<p>Rapprochez-vous des plages de fin de course.</p> <p>Vérifiez/remplacez l'interrupteur de fin de course.</p> <p>Contactez votre fournisseur.</p> <p>Contactez votre fournisseur.</p> <p>Contactez votre fournisseur.</p>

Symptôme	Cause probable	Solutions
	La batterie n'est pas chargée	Rechargez les batteries.
Le manipulateur ne fonctionne pas	Le manipulateur n'est pas branché Le manipulateur n'est pas allumé Le fusible de la base a sauté	Vérifiez la connexion du câble. Allumez le manipulateur avec le clavier. Inspectez/remplacez le fusible. Contactez votre fournisseur.
Le vérin continue de fonctionner	Faisceau de l'interrupteur pincé	Inspectez/réglez la position du faisceau pour éviter tout pincement. Contactez votre fournisseur.

9.4 Roues et pneus

Endommagement des roues

Contactez votre fournisseur en cas de roue endommagée. Pour des raisons de sécurité, ne réparez pas la roue vous-même ou ne la faites pas réparer par des personnes non agréées.

Pneumatiques



Risque de détérioration du pneu et de la jante

Ne conduisez-jamais avec une pression des pneus trop basse qui pourrait endommager les pneus. Si la pression des pneus est excessive, la jante peut être endommagée.
– Gonflez les pneus à la pression recommandée.



Utilisez un manomètre pour pneus pour vérifier la pression.

Vérifier hebdomadairement que les pneus sont gonflés à la bonne pression, reportez-vous au chapitre 9.2 *Contrôles d'inspection*, page 90.

Pour connaître la pression recommandée pour les pneus, reportez-vous à l'inscription qui figure sur le pneu ou la jante ou contactez Invacare. Consultez le tableau ci-dessous pour plus d'informations sur les conversions.

psi	bar
22	1,5
23	1,6
25	1,7
26	1,8
28	1,9
29	2,0

psi	bar
30	2,1
32	2,2
33	2,3
35	2,4
36	2,5
38	2,6
39	2,7
41	2,8
44	3,0

9.5 Courte période de stockage

En cas de panne grave, les mécanismes de sécurité intégrés à votre véhicule électrique se déclenchent pour le protéger. Le module d'alimentation empêche tout déplacement du véhicule électrique.

Dans un tel cas de figure, et en attendant la réparation du véhicule électrique :

1. Coupez l'alimentation.
2. Déconnectez les batteries.
Selon le modèle de véhicule électrique, vous pouvez retirer les blocs batteries ou débrancher les batteries du module d'alimentation. Reportez-vous au chapitre relatif à la déconnexion des batteries.
3. Contactez votre fournisseur.

9.6 Longue période de stockage

Si le véhicule électrique n'est pas utilisé pendant une période prolongée, vous devez le préparer en vue de son stockage afin de prolonger sa durée de vie ainsi que celle des batteries.

Stockage du véhicule électrique et des batteries

- Nous recommandons de stocker le véhicule électrique à une température de 15 °C et d'éviter les températures extrêmes afin de prolonger la durée de vie du véhicule et des batteries.
- Les composants sont testés et approuvés pour des plages de températures supérieures, détaillées ci-dessous :
 - La plage de températures autorisées pour le stockage du véhicule électrique est comprise entre -40 ° et 65 °C.
 - La plage de températures autorisées pour le stockage des batteries est comprise entre -25 ° et 65 °C.
- Même lorsqu'elles ne sont pas utilisées, les batteries s'auto-déchargent. Il est conseillé de débrancher le bloc batteries du module d'alimentation si le véhicule électrique est stocké sur une période supérieure à deux semaines. Selon le modèle de véhicule électrique, vous pouvez retirer les blocs batteries ou débrancher les batteries du module d'alimentation. Reportez-vous au chapitre relatif à la déconnexion des batteries. En cas de doute sur le câble à débrancher, contactez votre fournisseur.
- Les batteries doivent toujours être entièrement chargées avant leur stockage.

- Si le véhicule électrique est stocké sur une période supérieure à quatre semaines, vérifiez les batteries une fois par mois et rechargez-les au besoin (avant que la jauge n'indique qu'elles sont à moitié chargées) afin d'éviter toute détérioration.
- Stockez dans un environnement sec, bien aéré et protégé des influences extérieures.
- Surgonflez légèrement les pneumatiques.
- Positionnez le véhicule électrique sur un sol qui n'est pas décoloré à cause du frottement dû au caoutchouc des pneus.

Préparation du véhicule électrique en vue de son utilisation

- Rebranchez le bloc batteries dans le module d'alimentation.
- Les batteries doivent être chargées avant l'utilisation.
- Faites contrôler le véhicule électrique par un fournisseur Invacare agréé.

9.7 Nettoyage et désinfection

9.7.1 Informations de sécurité générales



ATTENTION ! **Risque de contamination**

- Prenez toutes les précautions nécessaires pour vous protéger et portez un équipement de protection adéquat.



ATTENTION !

Risque de décharge électrique et de détérioration du produit

- Éteignez l'appareil et débranchez-le du secteur, le cas échéant.
- Lors du nettoyage de composants électroniques, tenez compte de leur classe de protection concernant la pénétration d'eau.
- Assurez-vous qu'il n'y ait pas d'éclaboussures d'eau sur la fiche ou la prise murale.
- Ne touchez pas la prise électrique avec les mains mouillées.



AVIS !

Des méthodes ou des liquides inappropriés risqueraient de blesser quelqu'un ou d'endommager le produit.

- Tous les désinfectants et agents de nettoyage utilisés doivent être efficaces, compatibles entre eux et protéger les surfaces qu'ils sont censés nettoyer.
- N'utilisez jamais d'agents de nettoyage corrosifs (alcalins, acides, etc.) ou abrasifs. Nous recommandons d'utiliser un agent de nettoyage ménager ordinaire, comme du liquide vaisselle, sauf indication contraire dans les instructions de nettoyage.
- N'utilisez jamais de solvant (diluant cellulosique, acétone, etc.) qui modifie la structure du plastique ou dissout les étiquettes apposées.
- Procédez à un séchage complet du produit avant toute nouvelle utilisation.



Pour le nettoyage et la désinfection en environnement clinique ou de soins à long terme, suivez les procédures internes.

9.7.2 Fréquence de nettoyage



AVIS !

Une désinfection et un nettoyage réguliers garantissent un bon fonctionnement, augmentent la durée de vie et permettent d'éviter toute contamination.

Nettoyez et désinfectez le produit :

- régulièrement lors de son utilisation,
- avant et après toute procédure d'entretien,
- lorsqu'il a été en contact avec des fluides corporels, quels qu'ils soient,
- avant de l'utiliser pour un nouvel utilisateur.

9.7.3 Nettoyage



AVIS!

- Le produit ne doit pas être nettoyé dans des installations de lavage automatique, équipées de système de nettoyage à haute pression ou à la vapeur.



AVIS!

En cas d'endommagement de la surface, la saleté, le sable et l'eau de mer peuvent endommager les roulements et rouiller les pièces métalliques.

- N'exposez le fauteuil roulant au sable et à l'eau de mer que pour de brèves périodes et nettoyez-le après chaque accès à la plage.
- Si le fauteuil roulant est sale, éliminez la saleté dès que possible à l'aide d'un chiffon humide et séchez-le soigneusement.

1. Retirez tout équipement en option installé (seulement l'équipement en option ne nécessitant pas d'outils).
2. Essuyez les différentes pièces à l'aide d'un chiffon ou d'une brosse souple, d'agents de nettoyage ménagers ordinaires (pH = 6-8) et d'eau chaude.
3. Rincez ensuite à l'eau chaude.
4. Essuyez soigneusement les pièces avec un chiffon sec.



Pour éliminer les points d'abrasion et raviver le lustre de votre fauteuil roulant, vous pouvez utiliser des produits de polissage pour voiture et de la cire lustrante.

Nettoyage de la toile

Pour le nettoyage de la toile, reportez-vous aux instructions indiquées sur les étiquettes de l'assise, du coussin et de la toile de dossier.

! **AVIS !**

- Ne pas utiliser de produits de nettoyage et de désinfection abrasifs, pouvant tacher ou endommager les polymères, tels que les tels que les phénols, les alcools ou les agents décolorants.
- Les solutions de chlore utilisées régulièrement à de faibles concentrations peuvent réduire la durée de vie du carénage.

 Si possible, faites toujours chevaucher les bandes autoagrippantes (les parties qui s'accrochent entre elles) avant le nettoyage, afin de réduire l'accumulation de peluches et de fils sur les bandes de crochets et aussi pour éviter que les bandes n'abîment la toile.

9.7.4 Instructions de désinfection

Méthode : suivez les consignes d'application du désinfectant utilisé et essuyez toutes les surfaces accessibles pour les désinfecter.

Désinfectant : désinfectant ordinaire à usage domestique.

Séchage : Laissez sécher le produit à l'air.

9.8 Lubrification du module d'assise

! **AVIS !**

- Pour maintenir le bon fonctionnement du système MPS, une lubrification périodique des points de pivot est recommandée. Le système MPS est pré-lubrifié en usine, toutefois une lubrification occasionnelle en utilisant une huile à usage général aide à maintenir des performances optimales du système MPS.
- Ne pas utiliser de graisse épaisse ou des lubrifiants haute viscosité pouvant causer une accumulation de saleté qui pourrait les performances globales.

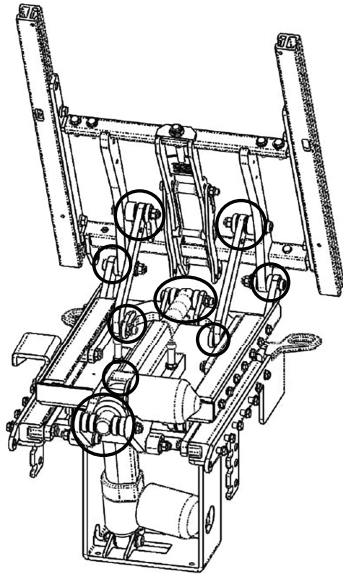

Fig. 9-1

1. Régler le MPS en position verticale.
2. Éteindre le système.
3. Utiliser un chiffon pour enlever la saleté, les résidus autour des points de pivots et des glissières.
4. Lubrifier tous les points de pivot principaux périodiquement en utilisant une huile à usage général.

10 Après l'utilisation

10.1 Reconditionnement

Ce produit peut être réutilisé. Pour reconditionner le produit en vue de son utilisation par un nouvel utilisateur, il convient d'effectuer les opérations suivantes :

- Inspection conformément au programme de maintenance. Consultez le manuel de maintenance disponible auprès d'Invacare.
- Nettoyage et désinfection. Reportez-vous à la section *9 Maintenance, page 90*.
- Adaptation au nouvel utilisateur. Reportez-vous à la section *5 Réglages (Mise en service), page 41*.

Veillez à le remettre le manuel d'utilisation en même temps que le produit.

Si un dommage ou un dysfonctionnement est détecté, ne réutilisez pas le produit.

10.2 Mise au rebut



AVERTISSEMENT !

Risque pour l'environnement

L'appareil contient des batteries.

Ce produit peut contenir des substances nuisibles à l'environnement s'il est jeté dans un endroit (décharge) non conforme à la législation en vigueur.

- NE JETEZ PAS les batteries avec les déchets ménagers.
- NE jetez PAS les batteries au feu.
- Les batteries DOIVENT être déposées dans un site prévu à cet effet. Leur élimination est exigée par la loi et gratuite.
- Seules des batteries déchargées peuvent être mises au rebut.
- Couvrez les bornes des batteries au lithium avant leur mise au rebut.
- Pour plus d'informations sur le type de batterie, reportez-vous à l'étiquette de la batterie ou au chapitre *11 Caractéristiques Techniques, page 104*

Préservez l'environnement en faisant recycler ce produit en fin de vie dans un centre de recyclage.

Désassemblez le produit et ses composants afin que les différents matériaux puissent être séparés et recyclés individuellement.

La mise au rebut et le recyclage des produits usagés et de l'emballage doivent respecter la législation et les règlements relatifs à la gestion des déchets de chaque pays. Contactez

vosre organisme local de traitement des déchets pour plus d'informations.

11 Caractéristiques Techniques

11.1 Spécifications techniques

Les informations techniques fournies dans ce document s'appliquent à une configuration standard ou représentent les valeurs maximales théoriques. Ces caractéristiques peuvent changer en cas d'ajout d'accessoires / d'options. Les modifications précises de ces caractéristiques sont détaillées dans les sections portant sur les accessoires /options spécifiques.

Veuillez noter que cette liste peut contenir des valeurs qui ne s'appliquent pas à votre produit, étant donné que cette liste concerne tous les modèles disponibles (à la date d'impression). Sauf mention contraire, chaque valeur de cette liste fait référence à tous les modèles du produit.

Les modèles et les configurations disponibles dans votre pays sont répertoriés dans les documents de vente spécifiques au pays.



Notez que dans certains cas, les valeurs mesurées peuvent varier de ± 10 mm.

Conditions et lieux d'utilisation et de stockage autorisés	
Plage de températures de fonctionnement conformément à la norme ISO 7176-9	<ul style="list-style-type: none"> de -25 °C à +50 °C
Température de stockage recommandée	<ul style="list-style-type: none"> +15 °C
Plage de températures de stockage conformément à la norme ISO 7176-9	<ul style="list-style-type: none"> de -25 °C à +65 °C avec batteries de -40 °C à +65 °C sans batteries
Système électrique	
Moteurs	<ul style="list-style-type: none"> 2 x 340 W (12 km/h)
Batteries ¹	<ul style="list-style-type: none"> 60 Ah (C5) VRLA Gel étanches
Fusible principal	<ul style="list-style-type: none"> 63 A
Degré de protection	IPX4 ²

Dispositif de recharge	
Courant de sortie	<ul style="list-style-type: none"> • 10 A
Tension de sortie	<ul style="list-style-type: none"> • 24 V nominal

Pneus de roues motrices	
Type de pneu	<ul style="list-style-type: none"> • 14 pouces, increvable, pneumatique
Pression des pneus	<p>La pression des pneus maximum préconisée en bar ou kPa est indiquée sur la paroi interne du pneu ou sur la jante. Si plusieurs valeurs sont indiquées, la plus faible dans les unités correspondantes s'applique.</p> <p>(Tolérance = -0,3 bar, 1 bar = 100 kPa)</p>

Pneus de roulette	
Type de pneu	<ul style="list-style-type: none"> • Increvable, 8 pouces
Pression des pneus	<p>La pression des pneus maximum préconisée en bar ou kPa est indiquée sur la paroi interne du pneu ou sur la jante. Si plusieurs valeurs sont indiquées, la plus faible dans les unités correspondantes s'applique.</p> <p>(Tolérance = -0,3 bar, 1 bar = 100 kPa)</p>

Caractéristiques de conduite					
Vitesse	<ul style="list-style-type: none"> • 12 km/h • 10 km/h 				
Distance de freinage max. :					
<table border="1"> <tr> <td>Fonctionnement normal</td> <td> <ul style="list-style-type: none"> • 2 230 mm (12 km/h) • 2 100 mm (10 km/h) </td> </tr> <tr> <td>Utilisation d'urgence</td> <td> <ul style="list-style-type: none"> • 1 800 mm (12 km/h et 10 km/h) </td> </tr> </table>	Fonctionnement normal	<ul style="list-style-type: none"> • 2 230 mm (12 km/h) • 2 100 mm (10 km/h) 	Utilisation d'urgence	<ul style="list-style-type: none"> • 1 800 mm (12 km/h et 10 km/h) 	
Fonctionnement normal	<ul style="list-style-type: none"> • 2 230 mm (12 km/h) • 2 100 mm (10 km/h) 				
Utilisation d'urgence	<ul style="list-style-type: none"> • 1 800 mm (12 km/h et 10 km/h) 				
Hauteur max. de l'obstacle	<ul style="list-style-type: none"> • Avant 83 mm • Arrière 64 mm 				
Pente nominale ³ :	<ul style="list-style-type: none"> • 9° 				
Pente max. avec freins de stationnement embrayés	<ul style="list-style-type: none"> • 15.2° 				
Stabilité latérale dynamique :					
<table border="1"> <tr> <td>Diamètre min. pour tourner en cercles à la vitesse maximum</td> <td> <ul style="list-style-type: none"> • 5 300 mm </td> </tr> <tr> <td>Stable en tournant brusquement</td> <td>Oui</td> </tr> </table>	Diamètre min. pour tourner en cercles à la vitesse maximum	<ul style="list-style-type: none"> • 5 300 mm 	Stable en tournant brusquement	Oui	
Diamètre min. pour tourner en cercles à la vitesse maximum	<ul style="list-style-type: none"> • 5 300 mm 				
Stable en tournant brusquement	Oui				
Plage de distance de conduite continue conforme à la norme ISO 7176-4 ⁴ :	<ul style="list-style-type: none"> • 27.07 km (12 km/h) • 25.95 km (10 km/h) 				
Plage de distance de manœuvre conforme à la norme ISO 7176-4 ⁴ :	<ul style="list-style-type: none"> • 7.11 km (12 km/h) • 10.8 km (10 km/h) 				
Rayon de braquage	<ul style="list-style-type: none"> • 1 360 mm 				
Largeur du pivot	<ul style="list-style-type: none"> • 1 240 mm 				
Largeur requise pour le couloir coudé	<ul style="list-style-type: none"> • 785 mm 				

Profondeur d'entrée de porte requise	<ul style="list-style-type: none"> • 1 439 mm
Largeur de couloir requise pour l'ouverture latérale	<ul style="list-style-type: none"> • 842 mm

Dimensions hors tout conformément à la norme ISO 7176–15

Hauteur siège à sol ⁵ :	<ul style="list-style-type: none"> • 470 mm • 495 mm
Hauteur totale max.	<ul style="list-style-type: none"> • 1 115 – 1 445mm
Largeur totale max. (en fonction de la largeur d'assise et de la largeur de la base)	<ul style="list-style-type: none"> • 740 – 890 mm
Longueur totale (avec repose-jambes centraux)	<ul style="list-style-type: none"> • 1 250 – 1 305 mm
Longueur du rangement	<ul style="list-style-type: none"> • 1 070 mm
Largeur du rangement	<ul style="list-style-type: none"> • 604 mm
Hauteur du rangement	<ul style="list-style-type: none"> • 1 115 – 1 445 mm
Garde au sol	<ul style="list-style-type: none"> • 80 mm

Dimensions du système d'assise conformément à la norme ISO 7176-5

Largeur d'assise	<ul style="list-style-type: none"> • 405 – 510 mm
Profondeur d'assise	<ul style="list-style-type: none"> • 405 – 510 mm
Épaisseur du coussin d'assise	<ul style="list-style-type: none"> • 75/90/100 mm
Angle du dossier	<ul style="list-style-type: none"> • 90° ... 170° • 82° ... 162° (montage incliné à 8°) • 60° ... 140° (montage incliné à 30°)

Dimensions du système d'assise conformément à la norme ISO 7176-5	
Hauteur de dossier ⁵	<ul style="list-style-type: none"> • 305 – 710 mm
Hauteur de l'accoudoir	<ul style="list-style-type: none"> • 241 – 330 mm / 320 – 405 mm (accoudoir en porte-à-faux de dossier escamotable sur montant arrière) • 230 – 330 mm / 330 – 405 mm (accoudoir d'inclinaison du dossier escamotable à deux montants)
Profondeur de l'accoudoir ⁶	<ul style="list-style-type: none"> • 230 – 470 mm
Poids max. de l'accoudoir	<ul style="list-style-type: none"> • 1.7 kg
Poids max. de l'appui-tête	<ul style="list-style-type: none"> • 1.4 kg
Angle d'assise	<ul style="list-style-type: none"> • 0° ... 45° (montage standard) • -5° ... 40° (avec montage antérieur fixe de 5°) • -10° ... 35° (avec montage antérieur fixe de 10°) • 5° ... 50° (avec montage postérieur fixe de 5°)

Repose-pieds et repose-jambes		
Montage central électrique ⁷	Longueur	<ul style="list-style-type: none"> • 203 – 430 mm
	Angle	<ul style="list-style-type: none"> • +97° – + 7° • +90° – 0° • +83° – -7°

Poids à vide⁶	
	<ul style="list-style-type: none"> • 190 – 210 kg

Poids des composants	
Batteries 60 Ah	<ul style="list-style-type: none"> • env. 20 kg par batterie

Charge	
Masse max. de l'occupant	• 113 kg
Charges par essieu	
Charge max. sur l'essieu avant	• 259 kg
Charge max. sur l'essieu arrière	• 103 kg

- 1 Capacité de la batterie utilisable en fonction du temps de décharge.
C5 : Décharge sur une période de 5 heures.
- 2 La classification IPX4 signifie que le système électrique est protégé contre les projections d'eau.
- 3 Stabilité statique en descente, en montée et sur les côtés selon la norme ISO 7176-1 = 9° (15,2 %)
Stabilité dynamique selon la norme ISO 7176-2 = 9° (15,2 %)
- 4 Remarque : l'autonomie d'un véhicule électrique dépend fortement de facteurs extérieurs, tels que le réglage de la vitesse du fauteuil roulant, l'état de charge des batteries, la température ambiante, la topographie locale, les caractéristiques de la chaussée, la pression des pneus, le poids de l'utilisateur, le style de conduite et l'utilisation des batteries pour l'éclairage, les servomoteurs, etc.

Les valeurs indiquées sont des valeurs maximales théoriques mesurées conformément à la norme ISO 7176-4.
- 5 Mesure sans le coussin d'assise
- 6 Distance entre le plan de référence du dossier et la partie la plus avancée de l'accoudoir
- 7 Repose-jambes non amovible, donc aucun poids de composant mesurable
- 8 Le poids à vide réel dépend des équipements fournis avec votre véhicule électrique. Chaque véhicule électrique Invacare est pesé au moment de quitter l'usine. Consultez la plaque signalétique pour connaître le poids à vide (batteries incluses).

12 Après-vente

12.1 Contrôles effectués

Vous devez confirmer par tampon et signature que toutes les tâches listées dans le calendrier d'inspection des instructions d'entretien et de réparation ont été correctement effectuées. Pour toute information concernant la liste des tâches d'inspection, reportez-vous au manuel de maintenance disponible auprès d'Invacare.

Examen à la livraison	1ère inspection annuelle
Tampon du fournisseur agréé/Date/Signature	Tampon du fournisseur agréé/Date/Signature
2ème inspection annuelle	3ème inspection annuelle

Tampon du fournisseur agréé/Date/Signature	Tampon du fournisseur agréé/Date/Signature
4ème inspection annuelle	5ème inspection annuelle
Tampon du fournisseur agréé/Date/Signature	Tampon du fournisseur agréé/Date/Signature



France:

Invacare Poirier SAS
Route de St Roch
F-37230 Fondettes
Tel: (33) (0)2 47 62 64 66
contactfr@invacare.com
www.invacare.fr



Points de collecte sur www.quefairedemesdechets.fr
Privilégiez la réparation ou le don de votre appareil !

1677360-B 2024-02-08



Making Life's Experiences Possible®



Invacare GmbH
Am Achener Hof 8
D-88316 Isny
Germany



Invacare UK Operations Limited
Unit 4, Pencoed Technology Park,
Pencoed
Bridgend CF35 5AQ
UK



Yes, you can.®