

Invacare® SB® 755

fr Lit

Manuel d'utilisation



Ce manuel DOIT être remis à l'utilisateur du produit. AVANT d'utiliser ce produit, vous DEVEZ lire ce manuel et le conserver pour pouvoir vous y reporter ultérieurement.



Yes, you can.®

Sommaire

1 Généralités	3
1.1 Introduction	3
1.1.1 Symboles figurant dans ce document	3
1.2 Durée de vie	3
1.3 Conformité	3
1.3.1 Normes spécifiques au produit	3
1.4 Informations de garantie	4
1.5 Limitation de responsabilité	4
2 Sécurité	5
2.1 Informations de sécurité générales	5
2.2 Matelas	6
2.3 Hauteur libre sous le lit	7
2.4 Informations de sécurité relatives aux interférences électromagnétiques	7
2.5 Étiquettes et symboles figurant sur le produit	7
2.5.1 Autocollant d'identification	7
2.5.2 Autres autocollants	8
3 Présentation du produit	9
3.1 Utilisation prévue	9
3.1.1 Utilisateur du produit	9
3.2 Pièces principales du lit	9
3.3 Options	9
4 Utilisation	11
4.1 Informations de sécurité générales	11
4.2 Cale matelas	11
4.3 Montage	11
4.4 Utilisation des barrières	11
4.4.1 Utilisation de la barrière Scala 2	11
4.4.2 Barrières latérales Britt V et Line	12
4.4.3 Barrières latérales Verso II	12
4.5 Télécommande	12
4.5.1 Fonction de verrouillage	13
4.5.2 Soft Control	13
4.6 Roulettes et freins	13
4.6.1 Système de freinage centralisé	13
4.7 Potence	14
4.7.1 Installation de la potence	14
4.7.2 Réglage de la hauteur de la poignée	14
4.8 Positions d'urgence	14
4.8.1 Déverrouillage d'urgence d'une section du plan de couchage	15
5 Maintenance	16
5.1 Informations de maintenance générales	16
5.1.1 Intervalle entre les révisions	16
5.2 Vérifications quotidiennes	16
5.3 Nettoyage et désinfection	16
5.3.1 Informations de sécurité générales	16
5.3.2 Fréquence de nettoyage	16
5.3.3 Instructions de nettoyage	17
5.3.4 Instructions de désinfection	17
5.3.5 Lubrification	17
6 Après utilisation	18
6.1 Mise au rebut	18
6.2 Reconditionnement	18
7 Dépannage	19
7.1 Dépannage	19
8 Caractéristiques techniques	20
8.1 Matériaux	20
8.2 Dimensions du lit	20
8.3 Dimensions des barrières	21
8.4 Poids maximum	21
8.5 Poids	21
8.6 Tailles de matelas autorisées	22
8.7 Conditions ambiantes	23
8.8 Système électrique	23
9 Compatibilité électromagnétique (CEM)	24
9.1 Informations relatives aux interférences électromagnétiques	24
9.2 Émissions électromagnétiques	24
9.3 Immunité électromagnétique	25
9.3.1 Spécifications des tests de CEM	26

1 Généralités

1.1 Introduction

Le présent manuel d'utilisation contient des informations importantes sur la manipulation du produit. Pour garantir une utilisation en toute sécurité du produit, lisez attentivement le manuel d'utilisation et respectez les instructions de sécurité.

Utilisez ce produit uniquement si vous avez lu et compris ce manuel. Consultez un professionnel de la santé qui connaît votre état de santé et clarifiez toute question concernant l'utilisation correcte et le réglage nécessaire auprès du professionnel de santé.

Veillez noter que certaines sections du présent document peuvent ne pas s'appliquer à votre produit, étant donné que le document concerne tous les modèles disponibles (à la date d'impression). Sauf mention contraire, chaque section de ce document se rapporte à tous les modèles du produit.

Les modèles et les configurations disponibles dans votre pays sont répertoriés dans les documents de vente spécifiques au pays.

Invacare se réserve le droit de modifier les caractéristiques des produits sans préavis.

Avant de lire ce document, assurez-vous de disposer de la version la plus récente. Cette version est disponible au format PDF sur le site Internet d'Invacare.

Les versions précédentes du produit ne sont peut-être pas décrites dans la révision actuelle du présent manuel. Si vous avez besoin d'aide, veuillez vous adresser à Invacare.

Si la taille des caractères de la version imprimée du document vous semble trop difficile à lire, vous pouvez télécharger la version PDF sur le site Internet. Vous pourrez alors ajuster la taille des caractères à l'écran pour améliorer votre confort visuel.

Pour obtenir plus d'informations sur le produit, comme les avis de sécurité ou les rappels du produit, contactez votre distributeur Invacare. Reportez-vous aux adresses indiquées à la fin du présent document.

En cas d'incident grave avec le produit, vous devez en informer le fabricant et l'autorité compétente de votre pays.

1.1.1 Symboles figurant dans ce document

Les symboles et mots d'avertissement utilisés dans le présent document s'appliquent aux risques ou aux pratiques dangereuses qui pourraient provoquer des blessures ou des dommages matériels. Ce document est imprimé en niveau de gris. Pour vos informations, les messages de sécurité présentent le codage couleur suivant conformément à la norme ANSI Z535.6 : Danger (rouge), Avertissement (Orange), Attention (Jaune) et Avis (Bleu). Reportez-vous aux informations ci-dessous pour la définition des symboles d'avertissement.



ATTENTION !

Indique une situation potentiellement dangereuse qui pourrait provoquer des blessures légères.



AVIS !

Indique une situation dangereuse qui, si elle n'est pas évitée, est susceptible de provoquer des dommages matériels.



Astuces et recommandations

Donne des conseils, recommandations et informations utiles pour une utilisation efficace et sans souci.

Autres symboles

(Ne s'applique pas à tous les manuels)



Triman

Indique les règles de recyclage et de tri (applicable uniquement à la France).



UKRP

Indique si un produit n'est pas fabriqué au Royaume-Uni.

1.2 Durée de vie

La durée de vie attendue de ce produit est de dix ans lorsqu'il est utilisé quotidiennement et dans le respect des instructions de sécurité, des intervalles de maintenance et avec une utilisation correcte, comme indiqué dans le présent manuel. La durée de vie effective peut varier en fonction de la fréquence et de l'intensité de l'utilisation.

L'expérience montre que toute manipulation sans précaution ou toute utilisation brutale peut accélérer l'usure et réduire la durée de vie de certains composants, le fabricant n'ayant aucun contrôle sur cela. Afin de garantir la sécurité et les performances du produit, respectez systématiquement les instructions d'utilisation, de maintenance et de sécurité fournies par le fabricant.

1.3 Conformité

La qualité est un élément fondamental du fonctionnement de notre entreprise, qui travaille conformément à la norme ISO 13485.

Ce produit porte le label CE et est conforme à la Réglementation sur les dispositifs médicaux de classe I 2017/745.

Ce produit porte la marque UKCA, en conformité avec la partie II RU MDR 2002 (telle que modifiée) Classe I.

Nous nous efforçons en permanence de réduire au minimum notre impact sur l'environnement, à l'échelle locale et mondiale.

Nous n'utilisons que des matériaux et composants conformes au règlement REACH.

Nous respectons la législation en vigueur en matière d'environnement, notamment, les directives DEEE et RoHS.

1.3.1 Normes spécifiques au produit

Les tests effectués ont démontré que le produit était conforme à la norme IEC 60601-2-52 (Exigences particulières de sécurité de base et de performances essentielles des lits médicaux) et à toutes les normes connexes.



AVERTISSEMENT !

Indique une situation dangereuse qui, si elle n'est pas évitée, est susceptible de provoquer des blessures graves, voir mortelles.

Pour des informations complémentaires sur les normes et réglementations locales, contactez un représentant Invacare. Reportez-vous aux adresses indiquées à la fin du présent document.

1.4 Informations de garantie

Nous fournissons une garantie fabricant pour le produit, conformément à nos conditions générales de vente en vigueur dans les différents pays.

Les réclamations au titre de la garantie ne peuvent être adressées qu'au fournisseur auprès duquel le produit a été obtenu.

1.5 Limitation de responsabilité

Invacare décline toute responsabilité en cas de dommage lié à :

- un non respect du manuel d'utilisation,
- une utilisation incorrecte,
- l'usure normale,
- un assemblage ou montage incorrect par l'acheteur ou des tiers,
- des modifications, combinaisons non autorisées et/ou l'utilisation de pièces de rechange inadaptées.

2 Sécurité

2.1 Informations de sécurité générales

Cette section du manuel fournit des informations de sécurité générales en rapport avec votre produit. Pour des informations de sécurité spécifiques, reportez-vous à la section correspondante du manuel et aux procédures indiquées dans cette section.



AVERTISSEMENT !

Risque de blessure ou de dommage matériel

- N'utilisez pas ce produit ni aucun autre équipement disponible en option sans avoir lu et compris entièrement les présentes instructions et toute autre documentation d'instructions supplémentaire, telle que les manuels d'utilisation ou les fiches d'instructions fournis avec ce produit ou avec l'équipement en option. Si vous ne comprenez pas les avertissements, mises en garde ou instructions, contactez un professionnel de santé, un fournisseur Invacare ou un technicien qualifié avant d'utiliser ce produit.
- N'effectuez aucune modification ou transformation non autorisée du produit.



AVERTISSEMENT !

Risque de coincement/suffocation

Il est possible de rester coincé entre le plan de couchage, une barrière et le panneau du lit ou entre les pièces mobiles et les objets placés à proximité du lit, ou de suffoquer.

- Le lit ne doit pas être utilisé par des personnes âgées de moins de 12 ans, ni par des personnes dont la taille est inférieure ou égale à celle d'un enfant de 12 ans.
- Le lit, associé aux barrières, ne doit pas être utilisé par des personnes mesurant moins de 146 cm, pesant moins de 40 kg ou dont l'indice de masse corporelle (IMC) est inférieur à 17.
- Compte tenu de la compression du matelas, les risques augmentent avec le temps. Vérifiez régulièrement les espaces entre le lit, le matelas et/ou la barrière. Remplacez le matelas si les espaces représentent un risque de coincement.



AVERTISSEMENT !

Risque de glissement entre les barrières

Le lit est conforme à toutes les exigences relatives aux distances maximales. Cependant, il est possible que les personnes de petite taille glissent entre les barrières ou entre la barrière et le plan de couchage.

- Soyez particulièrement vigilant si le lit est utilisé par des personnes de petite taille.



AVERTISSEMENT !

Risque de blessure ou de dommage matériel

Une manipulation inappropriée des câbles, des branchements incorrects et l'utilisation d'équipements non autorisés peuvent provoquer un choc électrique et une défaillance du produit.

- Les câbles du produit ne doivent pas être entortillés, cisailés ou endommagés d'une manière quelconque.
- Assurez-vous qu'aucun câble n'est coincé ou endommagé lors de l'utilisation du produit.
- Avant de déplacer le lit, débranchez la fiche du secteur.
- Assurez-vous que le câblage et les branchements sont corrects.
- N'utilisez pas d'équipements non autorisés.



AVERTISSEMENT !

Risque de basculement, d'enchevêtrement ou de strangulation

L'acheminement inadéquat des câbles comporte un risque de basculement, d'enchevêtrement ou de strangulation.

- Vérifiez que tous les câbles sont correctement installés et fixés.
- Vérifier qu'il n'y a pas de boucle d'excédent de câble dépassant du produit.



AVERTISSEMENT !

Risque de blessure ou de dommage matériel

Les sources d'inflammation peuvent provoquer des brûlures ou un incendie.

- Le lit doit être placé à une distance de sécurité suffisante des sources d'inflammation possibles (chauffage, foyer, etc.)
- Le patient et les tierces-personnes ne doivent pas fumer lorsque le lit est utilisé ou actionné.



AVERTISSEMENT !

Risque de blessure ou de dommage matériel

Pour éviter tout risque de blessure ou de dommage lors de l'utilisation du produit :

- Une surveillance étroite s'impose lorsque le produit est utilisé à proximité d'enfants ou d'animaux de compagnie.
- Ne laissez jamais des enfants jouer avec le produit.



AVERTISSEMENT !

Risque de blessure ou de dommage matériel

Une application et/ou une distribution incorrectes du poids peuvent entraîner des blessures ou des dommages matériels.

- Évitez les charges aux extrémités.
- Les pièces mobiles ne doivent être actionnées qu'après une mise en place correcte et en toute sécurité de l'utilisateur.
- Ne dépassez pas la charge maximale d'utilisation, car cela risquerait d'endommager le lit ou de le faire basculer.

**ATTENTION !**

- Lorsqu'une personne entre dans le lit ou en sort, baissez toujours le lit à une hauteur appropriée. Pour entrer dans le lit ou en sortir, la section du relève-buste du plan de couchage peut être utilisée pour que la personne puisse plus facilement se mettre en position assise. La section relève-buste du plan de couchage n'est pas destinée à supporter ou à relever tout le corps. Assurez-vous que lorsque le patient est allongé, son dos est au centre de la section relève-buste. Lorsque la section relève-buste est relevée, le poids maximum autorisé sur cette section est de 45 % de la charge maximale d'utilisation.
- Mettez toujours le lit en position la plus basse lorsqu'une personne est laissée sans surveillance.
- Assurez-vous qu'aucun objet en dessous et au-dessus du lit, ou près de celui-ci, comme des meubles, des fenêtres ou un lève-patient, n'entrave le réglage de la hauteur.

**ATTENTION !**

Des options non adaptées ou qui ne sont pas d'origine peuvent affecter le fonctionnement et la sécurité du produit.

- Utilisez uniquement les options d'origine du produit utilisé.
- Du fait de différences régionales, vous devez vous reporter au catalogue ou au site Internet Invacare de votre pays pour connaître les options qui sont disponibles ; vous pouvez également contacter un représentant Invacare. Reportez-vous aux adresses indiquées à la fin du présent document.

**ATTENTION !****Risque de blessure ou de dommage matériel**

Les composants du produit peuvent devenir brûlants en cas d'exposition au soleil ou à d'autres sources de chaleur.

- N'exposez pas le produit à la lumière directe du soleil pendant des périodes prolongées.
- Éloignez le produit des sources de chaleur.

**ATTENTION !**

Il existe un risque de se coincer les doigts dans les pièces mobiles du lit.

- Faites attention à vos doigts.

**AVIS !**

Le lit ne comporte pas de sectionneur (interrupteur principal). Si la déconnexion électrique du lit est nécessaire, débranchez-le de la prise secteur.

- Placez toujours le lit de sorte qu'il soit facile de débrancher le lit de la prise secteur.

**AVIS !**

L'accumulation de peluches, de poussières et d'autres saletés risque de nuire au fonctionnement du produit.

- Veillez à ce que le produit reste toujours propre.

2.2 Matelas

**AVIS !**

- Un professionnel doit toujours évaluer les risques avant l'utilisation d'un matelas avec un lit Invacare, afin d'évaluer sa compatibilité et sa sécurité d'utilisation avec le lit. Il convient d'être particulièrement vigilant avant d'utiliser un matelas Dynamic.
- En cas de doute sur l'utilisation de votre lit Invacare avec un matelas, contactez votre fournisseur Invacare.

**AVERTISSEMENT !****Aspects de sécurité concernant la combinaison des barrières et des matelas :**

Afin d'utiliser le lit dans des conditions de sécurité optimales lorsque des barrières sont utilisées, il est important de respecter les mesures minimale et maximale relatives au matelas.

- Pour plus d'informations sur les mesures correctes du matelas, consultez le tableau du chapitre 8 *Caractéristiques techniques*, page 20.

**AVERTISSEMENT !****Risque de coincement et/ou de suffocation**

- L'utilisateur risque de se coincer et/ou de suffoquer, si l'espacement horizontal entre le bord du matelas et la barrière est trop important. Respectez la largeur et la longueur minimales requises pour le matelas selon le type de barrière utilisée, comme indiqué dans le tableau du chapitre 8 *Caractéristiques techniques*, page 20.
- Notez que le risque est accru en cas d'utilisation d'un matelas très épais ou mou (à faible densité), ou les deux ensemble.

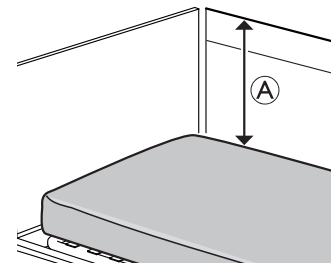

**AVERTISSEMENT !****Risque de chute**

L'utilisateur risque de tomber et de se blesser gravement si la distance verticale $\text{\textcircled{A}}$ entre le haut du matelas et le bord de la barrière/le panneau du lit est trop courte. Reportez-vous à l'illustration ci-dessus.

- Respectez toujours une distance minimale $\text{\textcircled{A}}$ de 22 cm.
- Respectez la hauteur maximale recommandée pour le matelas lorsqu'il est utilisé avec une barrière, comme indiqué dans le tableau du chapitre 8 *Caractéristiques techniques*, page 20.

2.3 Hauteur libre sous le lit

**AVIS !**

SB755 monté avec kit d'abaissement ou avec roulettes de 80 mm.

Lorsque le lit est abaissé à une hauteur de 400 mm ou moins, la base de certains lève-personne mobiles peut ne pas s'insérer sous le lit. Il peut être nécessaire d'utiliser des lève-personne mobiles avec une base plus petite ou d'autres méthodes de transfert.

2.4 Informations de sécurité relatives aux interférences électromagnétiques

**AVERTISSEMENT !****Risque de dysfonctionnement dû aux interférences électromagnétiques**

Des interférences électromagnétiques peuvent se produire entre ce produit et d'autres équipements électriques et affecter les fonctions de réglage électrique de ce produit. Pour prévenir, réduire ou éliminer ces interférences électromagnétiques :

- Veillez à utiliser uniquement des câbles, options et pièces de rechange d'origine, afin de ne pas augmenter les émissions électromagnétiques, ni réduire l'immunité électromagnétique de ce produit.
- N'utilisez aucun équipement de communication portable à fréquences radioélectriques (RF) à moins de 30 cm d'une partie quelconque de ce produit (câbles compris).
- N'utilisez pas ce produit à proximité d'un équipement chirurgical actif à haute fréquence, ni d'une salle d'imagerie à résonance magnétique avec blindage RF, où l'intensité des perturbations électromagnétiques est élevée.
- En cas de perturbations, augmentez la distance entre ce produit et l'autre équipement ou mettez ce dernier hors tension.
- Reportez-vous aux informations détaillées figurant au chapitre 9 *Compatibilité électromagnétique (CEM)*, page 24, et suivez les recommandations.

**AVERTISSEMENT !****Risque de dysfonctionnement dû aux interférences électromagnétiques**

Ce lit ne doit pas être utilisé contre ou sur d'autres équipements électriques, hormis comme précisé ci-après, au risque de générer un dysfonctionnement. Si une telle utilisation est nécessaire, il est indispensable d'inspecter rigoureusement le lit et l'autre équipement afin de vérifier qu'ils fonctionnent normalement.

Ce lit peut s'utiliser avec des options approuvées par Invacare et avec un équipement électrique médical relié au cœur (par voie intracardiaque) ou aux vaisseaux sanguins (par voie intravasculaire), sous réserve de respecter les points suivants :

- L'équipement médical électrique ne doit pas être fixé aux options métalliques du lit, tels que des barrières, une potence, la tige du dispositif de goutte à goutte, les panneaux du lit, etc.
- Le cordon d'alimentation de l'équipement médical électrique doit être tenu éloigné des options ou de toute pièce mobile du lit.

2.5 Étiquettes et symboles figurant sur le produit

2.5.1 Autocollant d'identification

L'autocollant d'identification est apposé sur le châssis du lit et fournit les informations principales concernant le produit, notamment les caractéristiques techniques.

 XXXXXXXXXXXXXXXX XXXXXXXXXXXXXXXX XXXXXXXXXXXXXXXX YYY-YY-MM MD UK CA CE	
REF XXXXXXXX SN XXXXXXXXXXXX UDI	XXXXXXXXXXXXXXXXXXXX XXXXXXXXXXXXXXXXXXXX XXXXXXXXXXXXXXXXXXXX XXXXXXXXXXXXXXXXXXXX
 (01)XXXXXXXXXXXX(21)XXXXXXXXXXXX = xxx kg = xxx kg   	
Product Name	
SN	Numéro de série
REF	Numéro de référence
UDI	Identificateur unique de dispositif
	Fabricant
	Date de fabrication
MD	Dispositif médical
= xxx kg 	Max. poids de l'utilisateur

	Max. charge maximale d'utilisation
	Équipement de CLASSE II
	Pièce appliquée de type B
	Conforme DEEE
	Conformité européenne
	Conformité pour le Royaume-Uni évaluée

Abréviations utilisées dans les caractéristiques techniques :

- lin = Intensité en entrée
- Uin = Tension en entrée
- Int. = Intermittence
- AC = Courant alternatif
- Max = maximum
- min = minutes

Pour plus d'informations sur les caractéristiques techniques, voir 8 *Caractéristiques techniques*, page 20.

2.5.2 Autres autocollants

Lisez le manuel d'utilisation avant d'utiliser ce produit et suivez toutes les instructions de sécurité et d'utilisation.
Le présent document est imprimé en noir et blanc, mais le fond de ce symbole est bleu sur l'étiquette du produit.

	Définition du poids min., de la hauteur min. et de l'indice de masse corporelle min. d'un utilisateur adulte. Voir 3.1 <i>Utilisation prévue</i> , page 9.
	Consultez le manuel d'utilisation pour connaître les dimensions de matelas appropriées. Voir 8 <i>Caractéristiques techniques</i> , page 20.

	Poids total du produit avec application de la charge maximale d'utilisation
--	---

	Limite de température
	Limite d'humidité
	Limite de pression atmosphérique
	Conditions de transport et de stockage
	Conditions d'utilisation

Indique que le lit peut être utilisé avec les systèmes de nettoyage automatiques. (Uniquement présent sur les versions lavables du produit)

Indique l'emplacement du système de raccordement d'équipotentialité. (Ne figure pas sur toutes les versions du produit)

Autocollant apposé sur les barrières prenant les 3/4 de la longueur du lit

Indique l'espace maximum entre la barrière et le panneau de tête de lit. Consultez les instructions de montage dans ce manuel ou les instructions fournies avec la barrière.

3 Présentation du produit

3.1 Utilisation prévue

Le lit médicalisé est à commande électrique, réglable en hauteur et dispose d'une surface de support profilée conçue pour être utilisée avec un matelas. Les lits médicalisés sont conçus pour aider le patient et ils sont utilisés pour l'atténuation, le soulagement ou le rétablissement de certains problèmes de santé. Le lit médicalisé aide également les aidants et améliore leur environnement de travail.

Le lit médicalisé est destiné à être utilisé dans les situations suivantes :

- *Environnement d'application 3* - milieu médical pour les soins à long terme où une supervision et une surveillance médicales sont fournies, le cas échéant, et où de l'équipement médical électrique peut être utilisé pour des procédures médicales visant à maintenir ou à améliorer l'état des patients.
- *Environnement d'application 4* - milieu où des soins à domicile sont prodigués et pour lesquels de l'équipement médical électrique est nécessaire afin d'aider ou de soulager les patients souffrant d'une blessure, d'un handicap ou d'une maladie.

Utilisateurs prévus

Personne ayant un problème de santé qui nécessite d'être alité.

Indications

Le lit est destiné à des utilisateurs adultes, d'une taille supérieure ou égale à 146 cm, d'un poids supérieur ou égal à 40 kg et d'un indice de masse corporelle (IMC) supérieur ou égal à 17.

Ce lit est conçu pour une utilisation en intérieur uniquement.

Le poids maximal de l'utilisateur est de 200 kg et la charge maximale d'utilisation est de 235 kg.

Contre-indications

Ce lit n'est pas destiné au transport du patient. (Il peut être déplacé dans une pièce lorsqu'un utilisateur est dans le lit. Les roulettes peuvent être verrouillées.)

Ce lit n'est pas destiné aux personnes ayant un handicap psychosocial.



AVERTISSEMENT !

Toute utilisation inappropriée ou incorrecte peut provoquer des situations dangereuses. *Invacare* ne peut être tenue responsable en cas d'utilisation, de modification ou de montage du produit ne respectant pas les instructions mentionnées dans le présent manuel d'utilisation.

3.1.1 Utilisateur du produit

Ce produit est conçu pour être utilisé par un professionnel de santé ou un particulier ayant été formé à cet effet.

La télécommande peut également être utilisée par l'occupant du lit.

3.2 Pièces principales du lit

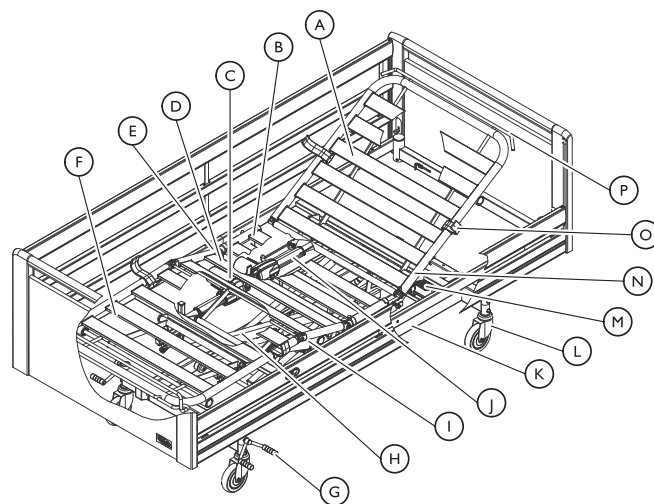

Pièces du lit standard :

- | | |
|------------------------------------|------------------------------------|
| Ⓐ Dossier | Ⓜ Moteur du relèvement-buste |
| Ⓑ Section de l'assise | Ⓝ Châssis de base |
| Ⓒ Moteur du relèvement-jambes | Ⓛ Frein - roulette avec frein |
| Ⓓ Section cuisses | Ⓜ Unité centrale |
| Ⓔ Moteur du relèvement-jambes | Ⓝ Partie tête du plan de couchage |
| Ⓕ Section jambes | Ⓞ Dispositif de retenue du matelas |
| Ⓖ Pédale de frein - frein central | Ⓟ Extension de plan de couchage |
| Ⓗ Croisillon | |
| Ⓘ Partie pieds du plan de couchage | |

3.3 Options



ATTENTION !

Compatibilité du lit avec les pièces en option

L'utilisation de ce produit avec des pièces optionnelles d'une autre marque qu'Invacare peut entraîner des blessures ou des dommages matériels.

- Un professionnel doit évaluer les risques avant l'utilisation d'un lit Invacare avec les produits d'un autre fabricant.
- En cas de doute sur l'utilisation d'un lit Invacare avec des produits d'autres fabricants, contactez votre fournisseur Invacare pour plus d'informations.



AVIS !

- Utilisez uniquement des options et pièces de rechange d'origine. Vous pouvez commander des listes d'options et de pièces de rechange, ou des manuels d'utilisation supplémentaires à Invacare.



En raison de différences régionales, vous devez vous reporter au site Internet ou au catalogue Invacare de votre pays pour connaître les options qui sont disponibles ; vous pouvez également contacter votre fournisseur Invacare.

Barrières

Les barrières doivent être actionnées par une personne se tenant debout à côté du lit et visent à réduire le risque pour l'utilisateur de chuter accidentellement du lit lorsqu'il est verrouillé en position haute maximale.

- Britt V - Barrière en bois rabattable pleine longueur (standard, 10 cm étendue ou 20 cm étendue)
- Line - Barrière rabattable en aluminium pleine longueur (standard ou extensible)
- Scala - Barrière acier rabattable, sur 3/4 de la longueur du lit (basic 2, basic Plus 2, Medium 2, Decubi 2)
- Verso II - Barrière acier rabattable, sur 3/4 de la longueur du lit
- Réhausseurs pour barrières pleine longueur – augmentation de 15 cm en hauteur (pour Britt ou pour Line)
- Housse pour barrières - Housse textile pour les différentes barrières (filet ou rembourrées)

Pour plus de précisions sur les barrières, voir *8 Caractéristiques techniques, page 20*.

Panneaux de lit : tête, pieds et latéraux

Les panneaux visent à fournir une barrière esthétique et physique aux extrémités tête et pieds du lit. Des panneaux de lit avec glissières sont nécessaires pour monter des barrières de pleine longueur.

- Victoria, Sophie, Susanne (standard et bas) et Anita - panneaux de lit avec glissières pour barrières de pleine longueur
- Emma, Piggy and Olivia - Panneaux de lit sans glissière pour barrières de pleine longueur
- Panneau latéral en bois – Cache esthétique pour les parties latérales du lit

Pour plus de précisions sur les panneaux, voir *8 Caractéristiques techniques, page 20*.

Aides au repositionnement

Les aides au repositionnement sont destinées à fournir un soutien à l'utilisateur pour aller dans le lit ou en sortir (poignées d'appui et barre de transfert de lit) ou pour changer de position dans le lit (poignées d'appui, potence et relève-buste).

- Poignées d'appui fixes - poignées fixes à monter sur le côté du lit (plusieurs combinaisons de hauteur et de longueur) NE PAS utiliser avec les barrières Scala et Verso.
- Poignées d'appui pivotantes - Poignées pivotantes à monter sur le côté du lit (à gauche ou à droite) NE PAS utiliser avec des barrières ou des panneaux latéraux.
- Relève-buste – Poignée réglable à monter sur le côté du lit (à gauche ou à droite)
- NE PAS utiliser avec les barrières Scala et Verso.
- Barre de transfert - Poignée à monter sur l'un des tubes de la potence à la tête du lit.
- Potence - À monter sur l'un des tubes de la potence à la tête du lit (fixe ou pivotant).

Autre

Tampons – Butées montées sur le châssis des lits

- Roues à garde-boue - Tampons montés sur les panneaux
- Chariot de transport - pour transporter et stocker le lit assemblé
- IV Rack - Support pour les sacs à perfusion à monter sur l'un des tubes de la potence
- Sauvegarde de la batterie - Montée sur le châssis pour une utilisation à court terme sans alimentation électrique
- Soft Tilt - Système de repositionnement du patient monté sur le plan de couchage
- Rhumatisme télécommande - télécommande pour les personnes souffrant de rhumatisme
- Support de télécommande - À monter sur le côté du lit
- Câble en Y et rallonge - pour utiliser deux télécommandes en même temps et/ou rallonger le câble de la télécommande
- Lampe à LED - à monter sur l'un des tubes de la potence

4 Utilisation

4.1 Informations de sécurité générales



AVERTISSEMENT !

Risque de blessures ou de dommage matériel.

- Le lit doit être placé de manière à ce que le réglage de la hauteur ne soit pas entravé par un lève-patient ou du mobilier, par exemple.
- Assurez-vous qu'aucun membre du corps n'est coincé entre les parties fixes (barrières, panneaux de lit, etc.) et les pièces mobiles.
- Les enfants ne doivent pas jouer avec la télécommande.



AVERTISSEMENT !

Risque de blessure

Si le lit est utilisé par des utilisateurs agités, désorientés ou souffrant de spasmes :

- si le lit est équipé d'une télécommande verrouillable, verrouillez les fonctions de la télécommande ;
- ou assurez-vous que la télécommande est hors de portée de l'utilisateur.

4.2 Cale matelas



AVERTISSEMENT !

Risque de blessure

Sans cale matelas correctement installé, le matelas risquera de glisser sur le côté et de provoquer la chute de l'utilisateur.

- N'utilisez jamais le lit sans cale matelas.
- Assurez-vous toujours que les cale matelas sont bien installés et orientés vers le haut.
- N'utilisez que des cale matelas d'origine.

4.3 Montage



AVIS !

- Le déballage et le montage du lit doivent être effectués par un technicien qualifié, conformément aux procédures décrites dans le manuel de maintenance.
- Les options livrées avec le lit doivent être montés par un technicien qualifié, conformément aux procédures décrites dans le manuel de maintenance ou dans la documentation fournie avec l'accessoire.

Contenu

- Lit complet avec roulettes, unité centrale et plan de couchage

Les options, telles que panneaux, barrières, potence, etc., sont livrées séparément.

Avant toute mise en service du lit

1. Placez le lit dans la position correcte.
2. Branchez le lit sur le secteur.

4.4 Utilisation des barrières



AVERTISSEMENT !

Risque de coincement ou de suffocation

Il est possible de rester coincé entre le plan de couchage, une barrière et le panneau du lit, ou de suffoquer.

- Vérifiez toujours que les barrières sont correctement installées et serrées.



AVERTISSEMENT !

Risque de chute

S'il a été décidé que l'utilisateur a besoin de barrières :

- Ne laissez jamais l'utilisateur seul dans le lit avec la barrière abaissée.
- Assurez-vous toujours que la barrière est dans sa position la plus élevée et qu'elle est correctement verrouillée lorsque l'utilisateur reste seul.



ATTENTION !

Risque de blessure

Une barrière mal verrouillée risque de tomber.

- Tirez/poussez le barreau supérieur de la barrière pour vous assurer que le système de verrouillage est correctement enclenché.



ATTENTION !

Risque de blessure

Il existe un risque de coincement ou de pincement lors de l'actionnement de la barrière.

- Faites attention à vos doigts et aux membres du patient.
- Ne forcez jamais sur la barrière et évitez de la faire tomber lors de sa manipulation.

4.4.1 Utilisation de la barrière Scala 2



AVIS !

- Lors de la manœuvre de la barrière, placez vos mains uniquement dans les zones indiquées par une étiquette représentant une poignée.

1.

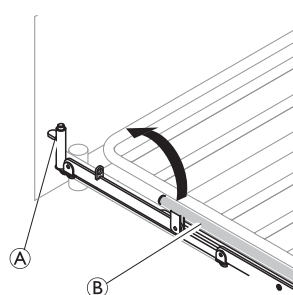

2.

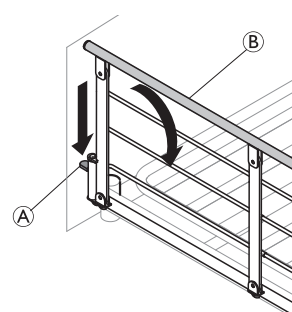

1. **Haut** : soulevez et tirez le barreau supérieur **B** de la barrière vers l'extrémité du mécanisme de verrouillage (bouton de déverrouillage) **A**. Vérifiez qu'il est bien verrouillé.
2. **Bas** : appuyez sur le bouton de déverrouillage **A** et poussez le barreau supérieur **B** de la barrière pour l'éloigner du mécanisme de verrouillage.

4.4.2 Barrières latérales Britt V et Line

Position de verrouillage/supérieure

Tirez la barre en bois de la barrière latérale supérieure vers le haut jusqu'à ce que les goupilles de verrouillage se bloquent (vous devez entendre un clic).

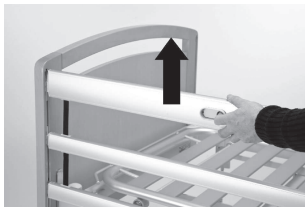

Déverrouillage

Soulevez la barre en bois de la barrière latérale supérieure, puis appuyez sur les deux bagues de verrouillage en même temps.

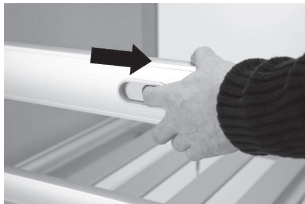

Position bas/inférieure

Abaissez la barrière.



Utilisation d'un réhausseur de barrière

Les barrières Line et Britt V peuvent être complétées par une extension en hauteur. Une extension en hauteur accroît l'épaisseur autorisée du matelas de 15 cm.



AVERTISSEMENT !

Risque de blessure grave voire mortelle

Un réhausseur de barrière mal installé risque de tomber. Il existe en outre risque accru de chute du lit pour l'utilisateur.

- Vérifiez que le réhausseur de barrière est bien fixé à la barrière. Consultez le manuel d'utilisation fourni avec l'extension en hauteur de la barrière.
- Veillez à utiliser une extension en hauteur appropriée pour votre barrière (la forme doit correspondre à celle de la barrière). L'étiquette apposée sur l'extension en hauteur indique la barrière à laquelle elle s'applique. Reportez-vous à l'illustration ci-dessous.

Rehausseur pour barrière
LINE:

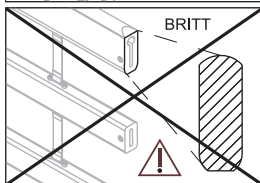
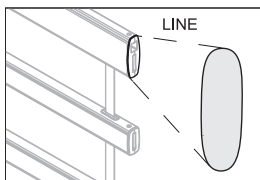

Rehausseur pour barrière
BRITT V:

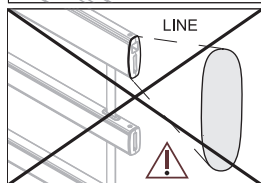
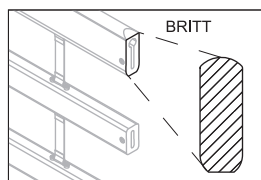

4.4.3 Barrières latérales Verso II

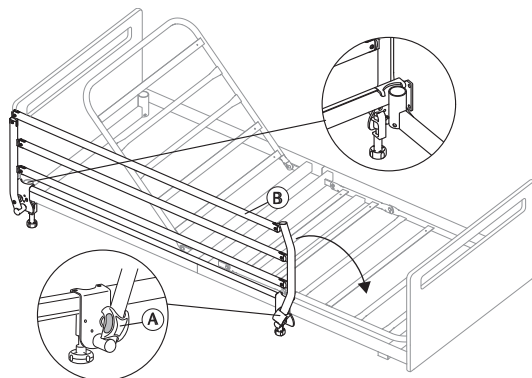

Dépliage de la barrière latérale pour l'ouvrir

1. Tenez le barreau supérieur ② d'une main et tirez sur le bouton de verrouillage ① de l'autre main.
2. Tirez le barreau supérieur sur le côté et relâchez le bouton de verrouillage.
3. Rabattez la barrière latérale jusqu'à la position la plus basse.

Pliage de la barrière latérale pour la fermer

1. Tirez le barreau supérieur ② et soulevez la barrière jusqu'à ce qu'elle soit correctement enclenchée dans le mécanisme de verrouillage.

4.5 Télécommande

La **télécommande** est dotée de **cinq** boutons qui permettent de contrôler les fonctions électriques du lit. La **télécommande** est munie d'une fonction de verrouillage.

Position d'assise



- Haut : appuyez sur le côté gauche du bouton (▲).
- Bas : appuyez sur le côté droit du bouton (▼).

Section relève-buste



- Haut : appuyez sur le côté gauche du bouton (▲).
- Bas : appuyez sur le côté droit du bouton (▼).

Section jambes



- Haut : appuyez sur le côté gauche du bouton (▲).
- Bas : appuyez sur le côté droit du bouton (▼).

Section cuisses



- Haut : appuyez sur le côté gauche du bouton (▲).
- Bas : appuyez sur le côté droit du bouton (▼).

Réglage de la hauteur



- Haut : appuyez sur le côté gauche du bouton (▲).
- Bas : appuyez sur le côté droit du bouton (▼).

4.5.1 Fonction de verrouillage

Fonction de verrouillage

La fonction de verrouillage empêche l'utilisation de certains boutons de fonction. Tous les boutons de votre télécommande peuvent être verrouillés individuellement, indépendamment de leur nombre.

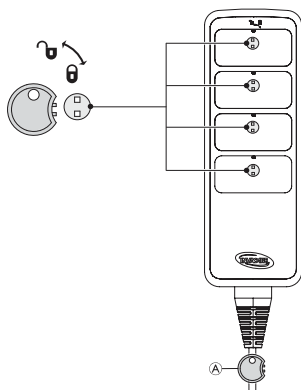

1. Insérez la clé (A) dans le trou situé juste au-dessus de la fonction souhaitée.
2. Pour verrouiller, tournez la clé dans le sens des aiguilles d'une montre.
3. Pour déverrouiller, tournez la clé dans le sens inverse des aiguilles d'une montre.

4.5.2 Soft Control

Boutons de fonction



Appuyez sur le bouton Flèche haut pour élever le lit.



Appuyez sur le bouton Flèche bas pour abaisser le lit.



Position d'assise

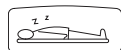

Sommier horizontal



Bouton « Hors du lit » (relève le dossier et amène la section cuisses en position horizontale)



Section cuisses



Section jambes

4.6 Roulettes et freins



ATTENTION !

Risque de coincement/pincement

Tous les feins sont actionnés au pied.

- Ne desserrez pas le frein avec les doigts.



ATTENTION !

Risque de blessure

L'utilisateur risque de tomber, en se mettant au lit ou se levant, si les freins ne sont pas bloqués.

- Assurez-vous systématiquement que les freins sont bloqués avant que l'utilisateur s'installe dans le lit ou en sorte ou lorsque des soins sont pratiqués.



Les roulettes peuvent laisser des traces sur certains types de revêtements de sol absorbants, notamment sur les revêtements de sol non traités ou mal traités. Pour éviter les traces, *Invacare*® recommande d'utiliser une protection adéquate entre les roulettes et le sol.

4.6.1 Système de freinage centralisé

Le verrouillage d'une des pédales permet de verrouiller toutes les roulettes.

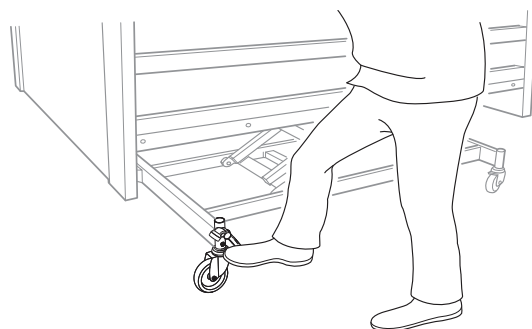

Placez-vous toujours au milieu du côté long du lit lors du verrouillage des freins.

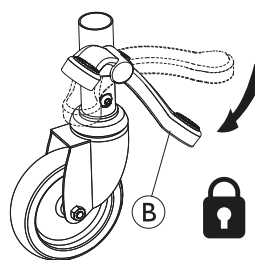

1. Verrouillez les freins :

Appuyez sur la pédale rouge (B) avec le pied.

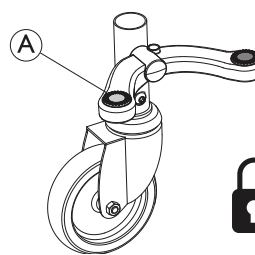

2. Déverrouillage des freins

Appuyez sur la pédale verte (A) jusqu'à ce que le frein se retrouve en **position neutre** = les deux pédales au même niveau.

Roulette dirigeable (en option)

Le lit doté d'un système de freinage centralisé peut être équipé d'une roulette dirigeable actionnée à l'aide de la pédale de freinage central.

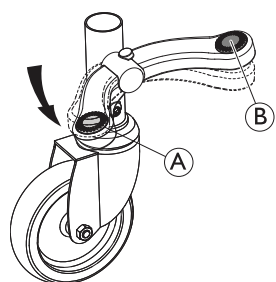

1. Activation de la direction :

Lorsque le frein est en position neutre, appuyez avec le pied sur la pédale verte (A) .

2. Désactivation de la direction :

Lorsque la direction est activée, appuyez avec le pied sur la pédale rouge (B) , jusqu'à ce que le frein se retrouve en position neutre.

4.7 Potence



AVERTISSEMENT !

Risque de blessure

Le lit risque de basculer si la potence est utilisée alors que la potence est éloignée du lit.

- La potence doit toujours être positionnée avec la poignée pendante au-dessus du lit.
- La charge maximale de la potence (80 kg) ne doit jamais être dépassée.

4.7.1 Installation de la potence

La potence peut être installée sur le côté gauche ou sur le côté droit de l'extrémité tête du lit.

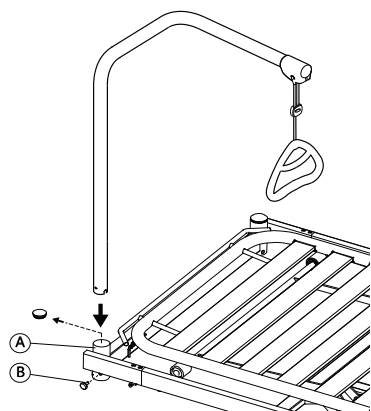

1. Retirez le capuchon en plastique du tube de la potence (A) au niveau de la tête du lit.
2. Insérez la potence dans le tube, puis fixez-la à l'aide de la vis à molette (B) .



La potence pivotante ne doit pas être fixée au moyen d'une vis à molette, de manière à pouvoir pivoter sur le côté du lit.

4.7.2 Réglage de la hauteur de la poignée

La hauteur de la poignée doit toujours être réglée en fonction des besoins de l'utilisateur.

1.

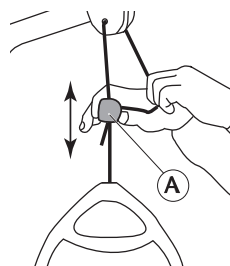

2.

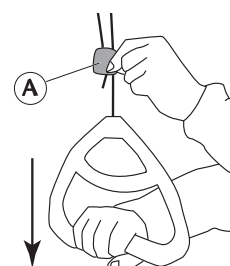

1. Tirez le cordon sur le côté et faites glisser le système de blocage (A) vers le haut ou vers le bas jusqu'à ce que la poignée se trouve à la hauteur souhaitée.

2. Pour verrouiller la poignée, réintroduisez le cordon dans le système de blocage (A) et tirez la poignée vers le bas.



AVIS !

Après le réglage de la hauteur de la poignée :

- Vérifiez que les deux cordons au-dessus du système de blocage sont parallèles et qu'ils se trouvent à l'intérieur du système.
- Assurez-vous que le cordon est correctement bloqué en tirant fort sur la poignée.

4.8 Positions d'urgence

En cas d'urgence médicale, il peut être nécessaire de mettre toutes ou certaines sections du plan de couchage en position horizontale, par exemple la section dos en position horizontale pour une réanimation cardiorespiratoire (RCR).

Pour mettre une section du plan de couchage en position horizontale,

- utilisez la fonction correspondante de la télécommande **OU**
- En cas de panne de courant ou de besoin urgent d'action, utilisez le déverrouillage d'urgence manuel et abaissez la section plan de couchage.

Reportez-vous à la section 4.8.1 *Déverrouillage d'urgence d'une section du plan de couchage*, page 15.

4.8.1 Déverrouillage d'urgence d'une section du plan de couchage

En cas de panne électrique ou de moteur, un déverrouillage d'urgence de la section relève-buste, cuisses ou jambes peut s'avérer nécessaire. Le déverrouillage d'urgence du réglage de la hauteur n'est PAS possible.



ATTENTION !

Risque de blessure

- La déverrouillage d'urgence d'une section du plan de couchage exige deux personnes au minimum.
- Lors du déverrouillage d'une section du plan de couchage, celle-ci risque de descendre rapidement. Ne mettez pas vos mains en-dessous du plan de couchage lorsque vous l'abaissez.



AVIS !

- Avant tout déverrouillage d'urgence du plan de couchage, débranchez la prise du secteur.

1. Les deux personnes maintiennent la section du plan de couchage.
2. L'une d'elle localise le moteur en question et tire sur la goupille de sécurité.

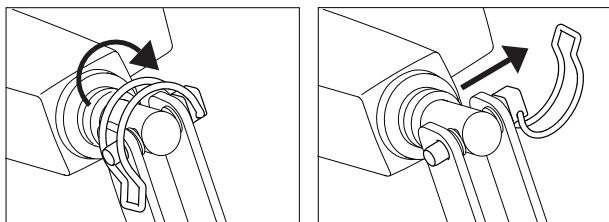

3. Les deux personnes abaissent lentement la section du plan de couchage jusqu'à ce qu'elle soit tout en bas.

5 Maintenance

5.1 Informations de maintenance générales



ATTENTION !

Risque de blessure ou de dommage matériel

- Vous ne devez effectuer aucune procédure de maintenance ou d'entretien tant que le produit est en cours d'utilisation.

Suivez les procédures de maintenance décrites dans le présent manuel pour garantir le bon fonctionnement du produit.

D'autres procédures de maintenance et d'inspection, qui doivent être effectuées par un technicien qualifié, sont décrites dans le manuel de maintenance du produit. Les manuels de maintenance peuvent être obtenus auprès d'Invacare.

5.1.1 Intervalle entre les révisions

Nous recommandons fortement d'effectuer une révision complète au minimum tous les deux ans et une vérification annuelle des vérins.

Contactez votre fournisseur Invacare ou le service interne de maintenance.

5.2 Vérifications quotidiennes



AVERTISSEMENT !

Risque de blessure ou de dommage matériel

Des éléments endommagés ou usés peuvent affecter la sécurité du produit.

- Le produit doit être vérifié à chaque utilisation.
- N'utilisez pas le produit si vous constatez qu'une partie est endommagée ou si vous doutez de la sécurité d'une pièce. Contactez votre fournisseur Invacare immédiatement et veillez à ce que le produit ne soit pas utilisé jusqu'à sa réparation.

Liste des vérifications quotidiennes

- Inspectez visuellement le lit. Assurez-vous que les pièces ne sont pas abîmées ni usées.
- Vérifiez toutes les pièces, les points de fixation, les éléments soumis à des contraintes et les points de pivotement afin de contrôler qu'ils ne présentent pas de signes de craquelure, d'effilochement, de déformation ou de détérioration.
- Vérifiez que la télécommande et tous les vérins fonctionnent normalement.

5.3 Nettoyage et désinfection

5.3.1 Informations de sécurité générales



ATTENTION !

Risque de contamination

- Prenez toutes les précautions nécessaires pour vous protéger et portez un équipement de protection adéquat.



ATTENTION !

Risque de décharge électrique et de détérioration du produit

- Éteignez l'appareil et débranchez-le du secteur, le cas échéant.
- Lors du nettoyage de composants électroniques, tenez compte de leur classe de protection concernant la pénétration d'eau.
- Assurez-vous qu'il n'y ait pas d'éclaboussures d'eau sur la fiche ou la prise électrique.
- Ne touchez pas la prise électrique avec les mains mouillées.



AVIS !

Des méthodes ou des liquides inappropriés risqueraient de blesser quelqu'un ou d'endommager le produit.

- Tous les désinfectants et agents de nettoyage utilisés doivent être efficaces, compatibles entre eux et protéger les surfaces qu'ils sont censés nettoyer.
- N'utilisez jamais d'agents de nettoyage corrosifs (alcalins, acides, etc.) ou abrasifs. Nous recommandons d'utiliser un agent de nettoyage ménager ordinaire, comme du liquide vaisselle, sauf indication contraire dans les instructions de nettoyage.
- N'utilisez jamais de solvant (diluant cellulosique, acétone, etc.) qui modifie la structure du plastique ou dissout les étiquettes apposées.
- Procédez à un séchage complet du produit avant toute nouvelle utilisation.



Pour le nettoyage et la désinfection en environnement clinique ou de soins à long terme, suivez les procédures internes.

5.3.2 Fréquence de nettoyage



AVIS !

Une désinfection et un nettoyage réguliers garantissent un bon fonctionnement, augmentent la durée de vie et permettent d'éviter toute contamination.

Nettoyez et désinfectez le produit :

- régulièrement lors de son utilisation,
- avant et après toute procédure d'entretien,
- lorsqu'il a été en contact avec des fluides corporels, quels qu'ils soient,
- avant de l'utiliser pour un nouvel utilisateur.

5.3.3 Instructions de nettoyage

- !** **AVIS !**
Seuls certains composants du produit peuvent être nettoyés dans des systèmes de lavage automatique ou bien à l'aide de système de nettoyage à haute pression.
- Pour des informations détaillées sur le nettoyage dans des systèmes de lavage automatique ou bien à l'aide de système de nettoyage à haute pression, reportez-vous au manuel de maintenance du produit.
 - Tous les autres composants doivent être nettoyés à la main.

Nettoyage du produit à la main

Tous les composants (à l'exclusion des textiles amovibles)

- Agent de nettoyage : nous vous recommandons d'utiliser un détergent doux au pH neutre ou presque neutre (5-9).
 Les produits de consommation disponibles dans le commerce, comme le liquide vaisselle à la main ou les nettoyeurs tout usage, peuvent être utilisés. Lisez les instructions sur l'étiquette de votre agent de nettoyage et utilisez-le à la concentration indiquée.
 - Max. température de l'eau : 40 °C
1. Essuyez soigneusement les surfaces avec un chiffon doux légèrement humidifié d'une solution de détergent, jusqu'à éliminer toute trace visible de saleté.
 2. Enlevez tous les restes de détergent à l'aide d'un chiffon humide propre.
 3. Séchez-les à l'aide d'un chiffon doux propre.

Textiles amovibles

(y compris toile et matelas)

- Consultez l'étiquette apposée sur chaque produit.

5.3.4 Instructions de désinfection

Pour les soins à domicile

- Désinfectant : nous vous recommandons d'utiliser un désinfectant de surface à base d'alcool (avec 70-90 % d'alcool).
 Lisez les instructions sur l'étiquette de votre désinfectant. Elle fournit des informations sur le spectre d'activité (bactéries, champignons et/ou virus), la compatibilité des matériaux et la bonne durée d'exposition.
1. Assurez-vous que les surfaces sont nettoyées avant la désinfection.
 2. Humidifiez un chiffon doux, essuyez toutes les surfaces accessibles pour les désinfecter et gardez-les humidifiées pendant la durée d'exposition indiquée sur l'étiquette du désinfectant.
 3. Laissez sécher le produit à l'air.

Pour les soins en établissement

Suivez vos procédures de désinfection internes et utilisez uniquement les désinfectants et méthodes préconisés.

5.3.5 Lubrification

Vérifiez les points de lubrification du lit et graissez-les tous les deux ans au minimum, en suivant les instructions du manuel de maintenance.

6 Après utilisation

6.1 Mise au rebut

Préservez l'environnement en faisant recycler ce produit en fin de vie dans un centre de recyclage.

Désassemblez le produit et ses composants afin que les différents matériaux puissent être séparés et recyclés individuellement.

La mise au rebut et le recyclage des produits usagés et de l'emballage doivent respecter la législation et les règlements relatifs à la gestion des déchets de chaque pays. Contactez votre organisme local de traitement des déchets pour plus d'informations.

6.2 Reconditionnement

Ce produit peut être réutilisé. Pour reconditionner le produit en vue de son utilisation par un nouvel utilisateur, il convient d'effectuer les opérations suivantes :

- Examen
- Nettoyage et désinfection

Pour plus d'informations, voir *5 Maintenance, page 16* et le manuel de maintenance de ce produit.

Assurez-vous de remettre le manuel d'utilisation avec le produit.

Si un dommage ou un dysfonctionnement est détecté, le produit ne doit pas être réutilisé.

7 Dépannage

7.1 Dépannage

Symptôme	Cause possible	Solution
La section du lit ne bouge pas	Fin de course atteinte	Actionnez le bouton opposé
Lit entier : aucune fonction électrique ne fonctionne	Lit non branché	Branchez le câble secteur
	Télécommande non connectée	Vérifiez que la télécommande est correctement connectée au boîtier de contrôle.
	Télécommande défectueuse.	Appelez un fournisseur/technicien pour remplacer la télécommande
	Boîtier de contrôle défectueux	Appelez un fournisseur/technicien pour remplacer le boîtier de contrôle
	Câbles emmêlés ou pincés	Appelez un fournisseur/technicien pour remplacer les câbles
La barrière latérale ne s'ouvre pas ou ne se ferme pas	Mécanisme de verrouillage défectueux	Appelez un fournisseur/technicien pour réparer la barrière

8 Caractéristiques techniques

8.1 Matériaux

Plateforme du matelas	Acier (revêtu de poudre) et/ou aluminium
Châssis et croisillon	Acier (revêtement poudre)
Panneaux de lit	Bois et/ou MDF(supports de fixation plaqué zinc)
Barrières	Acier (revêtement poudre), bois ou aluminium
Potence	Acier (revêtement poudre), PP et POM
Boîtier du vérin, télécommande, unité centrale, roulettes et autres pièces en plastique	Matériau correspondant au marquage (PA, PP, PE, ABS)
Boulons et écrous	Acier (plaqué zinc)

8.2 Dimensions du lit

- Toutes les cotes sont indiquées en cm.
- Tous les angles sont indiqués en degrés.
- Tous les angles et toutes les mesures sont indiqués sans tolérance.

Les longueurs sont indiquées pour un lit sans rallonge. Le lit peut être allongé de 5 et 10 cm respectivement aux deux extrémités.

Les hauteurs sont indiquées pour un lit avec des roulettes de 10 cm de diamètre. Les hauteurs diffèrent en fonction du diamètre des roulettes.

Invacare® se réserve le droit de modifier les cotes et angles indiqués sans préavis.

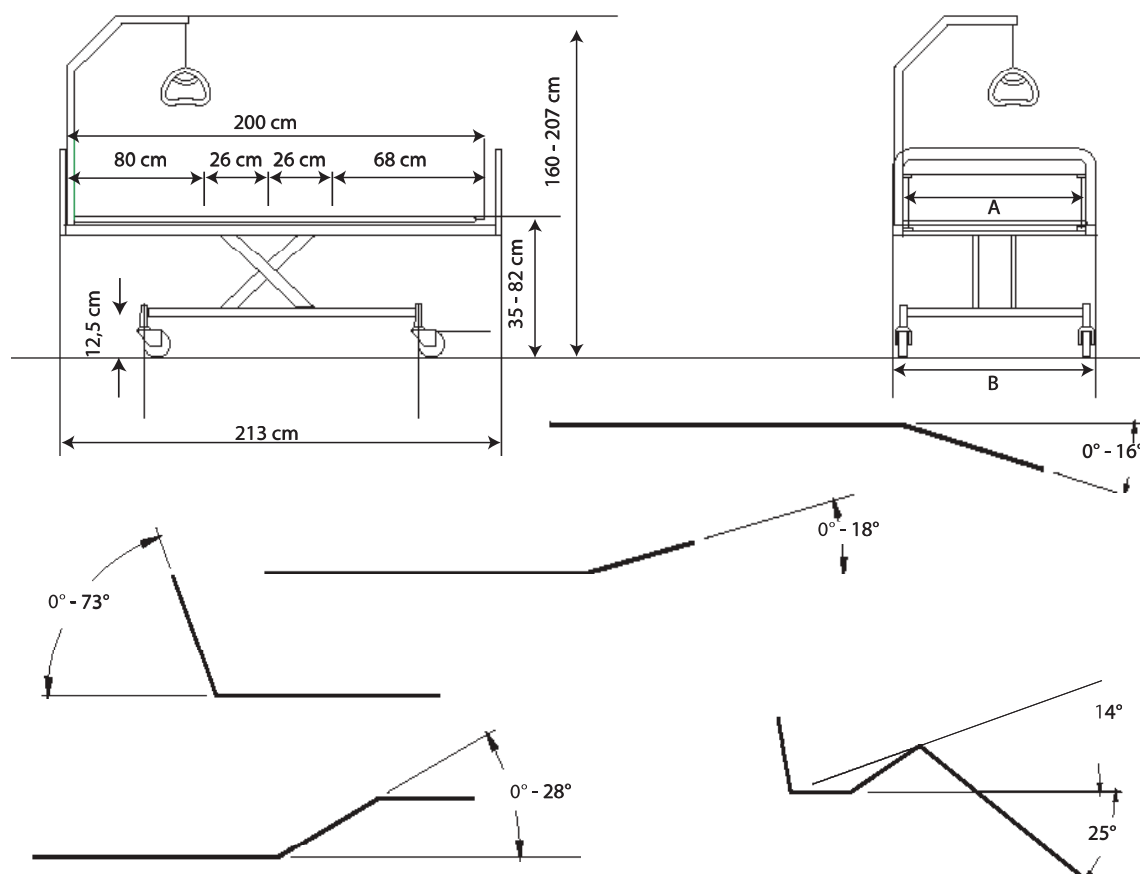



	SB 755
Largeur du plan de couchage A	85 / 90 / 105 / 120 cm
Largeur totale B	95 / 100 / 115 / 130 cm
Longueur du plan de couchage	200 (80+26+26+68) cm

Longueur totale	213 cm
Hauteur du lit	35 à 82 cm
Hauteur de la base	15 cm
Hauteur totale (avec potence)	160 à 207 cm

8.3 Dimensions des barrières

Barrière	Type	Mesures	Informations
Line standard	Barrière aluminium pleine longueur	206 cm x 40 cm	Montée sur les glissières des panneaux. Boutons de déverrouillage au milieu.
Line Extensible	Barrière aluminium pleine longueur avec extension télescopique	206-226 cm x 40 cm	Montée sur les glissières des panneaux. Boutons de déverrouillage au milieu.
Britt V	Barrière bois pleine longueur	205 cm x 40 cm	Montée sur les glissières des panneaux. Boutons de déverrouillage au milieu.
Scala Basic 2/Scala Basic Plus 2	Barrière acier rabattable, sur 3/4 de la longueur du lit	168 cm x 40 cm	Montée sur le tube latéral. Bouton de déverrouillage dans la section tête.
Scala Medium 2	Barrière acier rabattable, sur 3/4 de la longueur du lit	165 cm x 46 cm	Montée sur le tube latéral. Bouton de déverrouillage dans la section tête.
Scala Decubi 2	Barrière acier rabattable, sur 3/4 de la longueur du lit	168 cm x 54 cm	Montée sur le tube latéral. Bouton de déverrouillage dans la section tête.
Verso II	Barrière acier rabattable, sur 3/4 de la longueur du lit	156 cm x 40 cm	Montée sur le tube latéral. Bouton de déverrouillage dans la section pieds.

8.4 Poids maximum

	Max. charge maximum d'utilisation pour un fonctionnement sûr (accessoires compris)	235 kg
	Max. poids de l'utilisateur (à condition que le poids du matelas et des accessoires ne dépasse pas 35 kg)	200 kg

8.5 Poids

	Plan de couchage [largeur 85 / 90 cm]	Plan de couchage [largeur 105 cm]	Plan de couchage [largeur 120 cm]
Lit complet (hors accessoires)	88 kg	107 kg	117 kg
Plan de couchage (partie tête)	25 kg	34 kg	37 kg
Plan de couchage (partie pieds)	23 kg	33 kg	36 kg
Croisillon (standard)	40 kg	40 kg	44 kg
Croisillons (démontables)	18 kg	-	-

Poids | Pièces du lit et options

	Plan de couchage [largeur 85 / 90 cm]	Plan de couchage [largeur 105 cm]	Plan de couchage [largeur 120 cm]
Barrière Line	4,5 kg/unité	4,5 kg/unité	4,5 kg/unité
Barrière Line (extensible)	6,5 kg/unité	6,5 kg/unité	6,5 kg/unité
Barrière Britt V	7,7 kg/unité	7,7 kg/unité	7,7 kg/unité
Barrière Britt V (extensible +10)	9,1 kg	9,1 kg	9,1 kg
Barrière Britt V (extensible +20)	9,5 kg	9,5 kg	9,5 kg

	Plan de couchage [largeur 85 / 90 cm]	Plan de couchage [largeur 105 cm]	Plan de couchage [largeur 120 cm]
Barrière Scala 2	7,4 kg/unité	7,4 kg/unité	7,4 kg/unité
Barrière Verso II	9,3 kg	9,3 kg	9,3 kg
Panneau Emma	7 kg/unité	-	-
Panneau Victoria	10 kg/unité	-	-
Panneau Susanne	8,5 kg/unité	9,5 kg/unité	10,5 kg/unité
Panneau Sophie	8,5 kg/unité	9,5 kg/unité	10,5 kg/unité
Panneau Anita	9 kg/unité	-	-
Panneau Piggy	6 kg/unité	-	-
Panneau Olivia	9,5/10 kg (tête de lit) 6,5 kg (pied de lit)	-	-
Potence	4,2 kg	4,2 kg	4,2 kg

Poids | Barrière en bois

	Panneau [longueur 200 cm]	Panneau [longueur 210 cm]	Panneau [longueur 220 cm]
Pour panneau de lit standard	5,7 kg	5,9 kg	6,2 kg
Pour panneau abaissé	6,6 kg	6,8 kg	7,1 kg
Pour utilisation avec barrière Scala	7,1 kg	7,4 kg	7,7 kg

8.6 Tailles de matelas autorisées

Hauteurs et longueurs de matelas autorisées



Hauteur et longueur de matelas autorisées en fonction de la barrière utilisée.

Barrières du lit	Tailles de matelas autorisées		
	Hauteur max (cm)	Hauteur min (cm)	Longueur min (cm)
Line/Line Extensible	18	12	200
Britt V	18	12	200
Scala Basic 2	15	8	200
Scala Basic Plus 2	15	8	200
Scala Medium 2	20	8	200
Scala Decubi 2	29	21	200
Verso II	18	10	200

Largeurs de matelas autorisées



Les largeurs autorisées s'appliquent à tous les modèles de barrières.

Largeur du lit	Largeurs de matelas autorisées
85 cm	83 à 85 cm
90 cm	88 à 90 cm
105 cm	103 à 105 cm
120 cm	118 à 120 cm

8.7 Conditions ambiantes

	Stockage et transport	Utilisation
Température	de -10 à +50 °C	+5 à +40 °C
Humidité relative	20 % à 80 %, sans condensation	
Pression atmosphérique	de 700 hPa à 1060 hPa	

-  Laissez le produit atteindre la température d'utilisation avant de l'utiliser :
- Le réchauffement à partir de la température de stockage minimale peut prendre jusqu'à 24 heures.
 - Le refroidissement à partir de la température de stockage maximale peut prendre jusqu'à 24 heures.

8.8 Système électrique

Tension d'alimentation	Uin 100–240 volts, CA, 50 / 60 Hz (CA = courant alternatif)
Courant d'entrée maximum	Intensité d'entrée max. 2,5 A
Intermittent (fonctionnement périodique des moteurs)	10 % 2 min MARCHE/18 min ARRÊT
Classe d'isolation	Équipement de CLASSE II
Pièce appliquée de type B	La partie appliquée comprend toutes les pièces du lit médical à portée du patient, même si elles se situent sous la surface du plan de couchage. Pièce appliquée conforme aux exigences spécifiées pour la protection contre les décharges électriques selon la norme IEC 60601-1.
Niveau sonore	55 dB (A)
Degré de protection	Le boîtier de contrôle, les moteurs et la télécommande sont protégés conformément à la norme IPx6 ou IPx6W (selon la configuration). Consultez l'étiquette produit apposée sur le lit et sur chaque appareil électrique pour connaître la classe IP correcte. La classification IP la plus basse définit la classification générale du lit. IPx6 - Le système est protégé contre les projections d'eau, quelle que soit la direction (sauf haute pression). IPx6w - Le système est protégé contre les projections d'eau et de vapeur haute pression, quelle que soit la direction.

-  Le lit ne comporte pas de sectionneur (interrupteur principal). Si la déconnexion électrique du lit est nécessaire, débranchez-le de la prise secteur.

9 Compatibilité électromagnétique (CEM)

9.1 Informations relatives aux interférences électromagnétiques

L'équipement médical électrique doit être installé et utilisé conformément aux informations relatives aux interférences magnétiques présentes dans ce manuel.

Ce produit a été testé et est certifié conforme aux limites CEM spécifiées dans la norme IEC/EN 60601-1-2 pour les équipements de classe B.

Les appareils de communication RF portables et mobiles peuvent interférer avec le fonctionnement de ce produit.

D'autres appareils peuvent recevoir des interférences même des plus bas niveaux des émissions électromagnétiques autorisées par la norme ci-dessus. Pour déterminer si l'émission de ce produit est à l'origine d'une interférence, mettez ce produit sous puis hors tension. Si l'interférence avec le fonctionnement des autres appareils disparaît, cela signifie que ce produit provoque l'interférence. Dans ces cas rares, l'interférence peut être réduite ou corrigée de l'une des façons suivantes :

- Repositionnez le dispositif, changez-le de place ou augmentez la distance de séparation entre les appareils.

9.2 Émissions électromagnétiques

Directives et déclaration du fabricant

Ce produit est destiné à être utilisé dans l'environnement électromagnétique décrit ci-dessous. L'utilisateur ou l'acheteur de ce produit doivent s'assurer que le lit est bien utilisé dans un tel environnement.

Test relatif aux émissions	Conformité	Directives relatives à l'environnement électromagnétique
Émissions RF CISPR 11	Groupe I	Ce produit utilise l'énergie RF uniquement pour son fonctionnement interne. Il émet donc des ondes RF très faibles et il est peu probable qu'elles interfèrent avec l'équipement électronique à proximité.
Émissions RF CISPR 11	Classe B	Ce produit peut être utilisé dans tous les établissements, y compris les habitations et les établissements directement connectés au réseau d'alimentation public basse tension qui alimente les bâtiments destinés à accueillir des habitations.
Émissions de courant harmonique IEC 61000-3-2	Classe A	
Fluctuations de tension/émissions de scintillement IEC 61000-3-3	Conforme	

9.3 Immunité électromagnétique

Directives et déclaration du fabricant

Ce produit est destiné à être utilisé dans l'environnement électromagnétique décrit ci-dessous. L'utilisateur ou l'acheteur de ce produit doivent s'assurer que le lit est bien utilisé dans un tel environnement.

Test d'immunité	Test/Niveau de conformité	Directives relatives à l'environnement électromagnétique
Décharges électrostatiques IEC 61000-4-2	± 8 kV par contact ± 2 kV, ± 4 kV, ± 8 kV, ± 15 kV dans l'air	Le revêtement de sol doit être du bois, du béton ou des carreaux de céramique. Si le sol est recouvert d'un matériau synthétique, l'humidité relative doit être d'au moins 30 %.
Transitoires électriques rapides en salves IEC 61000-4-4	± 2 kV pour les lignes d'alimentation électriques ; 100 kHz en fréquence de répétition ± 1 kV pour les lignes d'entrée et de sortie ; 100 kHz en fréquence de répétition	La qualité du réseau électrique doit être la même que celle du réseau électrique d'un hôpital ou d'un établissement commercial.
Ondes de choc IEC 61000-4-5	± 1 kV de ligne à ligne ± 2 kV de la ligne à la terre	La qualité du réseau électrique doit être la même que celle du réseau électrique d'un hôpital ou d'un établissement commercial.
Creux de tension, coupures brèves et variations de tension sur les lignes d'alimentation électrique IEC 61000-4-11	< 0 % U_T pour 0,5 cycle par incréments de 45° 0 % U_T pour 1 cycle 70 % U_T pour 25/30 cycles < 5 % U_T pour 250/300 cycles	La qualité du réseau électrique doit être la même que celle du réseau électrique d'un hôpital ou d'un établissement commercial. S'il est nécessaire que ce produit continue à fonctionner pendant une coupure de courant, il est recommandé de le brancher sur un système d'alimentation sans coupure ou sur une batterie. U_T représente la tension d'alimentation secteur avant l'application du niveau de test.
Champ magnétique à la fréquence du réseau (50/60 Hz) IEC 61000-4-8	30 A/m	Les champs magnétiques de fréquence industrielle doivent avoir les mêmes caractéristiques que ceux présents dans un hôpital ou un établissement commercial.
Perturbations conduites, induites par les champs radioélectriques IEC 61000-4-6	3 V 150 kHz à 80 Mhz 6 Ven bandes ISM et radioamateur	Il n'est pas possible de prévoir avec précision l'intensité de champ des émetteurs fixes des stations de base des téléphones sans fil/cellulaires ou radios mobiles terrestres, des radios amateurs, et des télédiffusions ou radiodiffusions AM et FM. Afin d'évaluer l'environnement électromagnétique résultant des appareils émetteurs RF fixes, il est nécessaire d'effectuer une étude sur site. Si l'intensité de champ mesurée à l'endroit où le produit est utilisé est supérieure au niveau de conformité applicable aux émissions RF ci-dessus, il sera nécessaire d'observer si ce produit fonctionne normalement. En cas de fonctionnement anormal, il conviendra de prendre d'autres mesures, par exemple déplacer ou réorienter ce produit.
Champs électromagnétiques rayonnés aux fréquences radioélectriques IEC 61000-4-3	10 V/m 80 Mhz à 2,7 GHz 385 MHz - 5 785 MHz spécifications des tests d'immunité aux équipements de communication RF sans fil, reportez-vous au tableau 9 de la norme IEC 60601-1-2	Des interférences peuvent se produire à proximité des appareils comportant le symbole suivant :  Les équipements de communication RF portables et mobiles doivent être utilisés à une distance minimale de 30 cm de toute partie de ce produit, y compris les câbles.



Ces consignes peuvent ne pas s'appliquer dans certaines situations. La propagation électromagnétique varie selon les propriétés d'absorption et de réflexion des structures, des objets et des personnes.

9.3.1 Spécifications des tests de CEM

IEC 60601-1-2 — Tableau 9

Fréquence d'essai (MHz)	Bande a) (MHz)	Service a)	Modulation	Niveau de test d'immunité (V/m)
385	380 - 390	TÉTRA 400	Modulation d'impulsion ^{b)} 18 Hz	27
450	430 - 470	GMRS 460, FRS 460	FM ^{c)} écart de ± 5 kHz 1 kHz sinusoïdal	28
710 745 788	704 - 787	Bande LTE 13, 17	Modulation d'impulsion ^{b)} 217 Hz	9
810 870 930	800 - 960	GSM 800/900, TETRA 800, iDEN 820, CDMA 850, bande LTE 5	Modulation d'impulsion ^{b)} 18 Hz	28
1720 1845 1970	1700 - 1990	GSM 1800 ; CDMA 1900 ; GSM 1900 ; DECT ; bande LTE 1, 3, 4, 25 ; UMTS	Modulation d'impulsion ^{b)} 217 Hz	28
2450	2400 - 2570	Bluetooth, WLAN, 802.11, b/g/n, RFID, 2450, LTE, bande 7	Modulation d'impulsion ^{b)} 217 Hz	28
5240 5500 5785	5100 - 5800	WLAN 802,11a/n	Modulation d'impulsion ^{b)} 217 Hz	9

 Si nécessaire pour atteindre le niveau d'essai d'immunité, la distance entre l'antenne de transmission et l'équipement ou le système électrique médical peut être réduite à 1 m. La distance d'essai de 1 m est autorisée dans la norme IEC 61000-4-3.

a) Pour certains services, seules les fréquences ascendantes sont incluses.

b) Le signal porteur doit être modulé à l'aide d'un signal d'onde carré avec cycle de service de 50 %.

c) Si la modulation FM n'est pas utilisée, il est possible d'utiliser la modulation d'impulsion de 50 % à 18 Hz car bien qu'elle ne représente pas la modulation réelle, ce serait le pire des cas.

**Belgium & Luxemburg:**

Invacare nv
Autobaan 22
B-8210 Loppem
Tel: (32) (0)50 83 10 10
Fax: (32) (0)50 83 10 11
marketingbelgium@invacare.com
www.invacare.be

France:

Invacare Poirier SAS
Route de St Roch
F-37230 Fondettes
Tel: (33) (0)2 47 62 64 66
contactfr@invacare.com
www.invacare.fr

Schweiz / Suisse / Svizzera:

Invacare AG
Neuhofweg 51
CH-4147 Aesch BL
Tel: (41) (0)61 487 70 80
Fax: (41) (0)61 488 19 10
switzerland@invacare.com
www.invacare.ch



Invacare UK Operations Limited
Unit 4, Pencoed Technology Park,
Pencoed
Bridgend CF35 5AQ
Royaume-Uni



Invacare Portugal Unipessoal, Lda
Rua Estrada Velha 949
4465-784 Leça do Balio
Portugal

1567452-N 2026-03-25



Yes, you can.