

Invacare® Accent®

fr Lit

Manuel d'utilisation

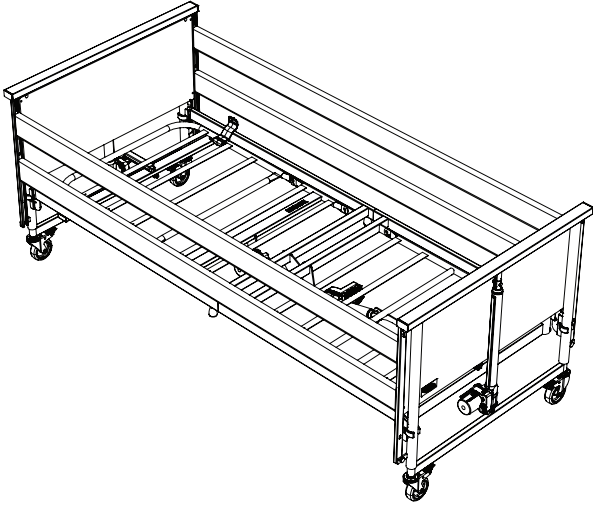

Ce manuel DOIT être remis à l'utilisateur du produit. AVANT d'utiliser ce produit, vous DEVEZ lire ce manuel et le conserver pour pouvoir vous y reporter ultérieurement.



Yes, you can.

Sommaire

1 Généralités	3
1.1 Introduction	3
1.2 Symboles figurant dans ce document	3
1.3 Utilisation prévue	3
1.3.1 Utilisateur du produit	4
1.4 Durée de vie	4
1.5 Conformité	4
1.5.1 Normes spécifiques au produit	4
1.6 Informations de garantie	4
1.7 Limitation de responsabilité	4
2 Sécurité	5
2.1 Informations de sécurité générales	5
2.2 Matelas	6
2.3 Informations de sécurité relatives aux interférences électromagnétiques	7
2.4 Étiquettes et symboles figurant sur le produit	7
2.4.1 Autocollant d'identification	7
2.4.2 Autres autocollants	8
3 Montage	9
3.1 Informations de sécurité générales	9
3.2 Pièces principales du lit	9
3.2.1 Autres composants	9
3.3 Montage du lit	9
3.4 Unité centrale	10
3.5 Câblage	10
3.6 Installation des barrières	11
3.6.1 Installation des barrières Aria et Slim	12
3.6.2 Barrière Scala 2	13
Montage de la barrière	13
Démontage de la barrière	13
3.7 Démontage du lit	13
4 Fonctionnement du lit	14
4.1 Informations de sécurité générales	14
4.1.1 Cale matelas	14
4.2 Télécommande	14
4.2.1 Fonction de verrouillage	14
4.3 Roulettes et freins	14
4.3.1 Frein de roulette	15
4.4 Utilisation des barrières	15
4.4.1 Barrières Aria et Slim	15
4.4.2 Utilisation de la barrière Scala 2	15
4.5 Potence	15
4.5.1 Installation de la potence	15
4.5.2 Réglage de la hauteur de la poignée	16
4.6 Positions d'urgence	16
4.6.1 Déverrouillage d'urgence d'une section du plan de couchage	16
4.6.2 Transport et stockage	16
5 Options	17
5.1 Liste des options disponibles	17
5.2 Supports de fixation pour le transport	18
6 Maintenance	19
6.1 Informations de maintenance générales	19
6.2 Vérifications quotidiennes	19
6.2.1 Liste des vérifications quotidiennes	19
6.3 Informations générales sur l'entretien	19
6.3.1 Liste de contrôle de maintenance	19
6.4 Inspection après changement de place - Préparation pour un nouvel utilisateur	20
6.5 Nettoyage et désinfection	20
6.5.1 Informations de sécurité générales	20
6.5.2 Fréquence de nettoyage	20
6.5.3 Nettoyage du produit à la main	20
6.5.4 Instructions de désinfection	20
6.6 Lubrification	21
7 Après utilisation	22
7.1 Mise au rebut	22
7.2 Reconditionnement	22
8 Dépannage	22
8.1 Dépannage du système électrique	22
9 Caractéristiques techniques	23
9.1 Matériaux	23
9.2 Dimensions du lit	23
9.3 Poids	23
9.4 Dimensions du matelas	23
9.5 Caractéristiques électriques	24
9.6 Conditions ambiantes	24
10 Compatibilité électromagnétique	25
10.1 Informations relatives aux interférences électromagnétiques	25
10.2 Émissions électromagnétiques	25
10.3 Immunité électromagnétique	26
10.3.1 Spécifications des tests de CEM	27

1 Généralités

1.1 Introduction

Le présent manuel d'utilisation contient des informations importantes sur la manipulation du produit. Pour garantir une utilisation en toute sécurité du produit, lisez attentivement le manuel d'utilisation et respectez les instructions de sécurité.

Utilisez ce produit uniquement si vous avez lu et compris ce manuel. Consultez un professionnel de la santé qui connaît votre état de santé et clarifiez toute question concernant l'utilisation correcte et le réglage nécessaire auprès du professionnel de santé.

Veillez noter que certaines sections du présent document peuvent ne pas s'appliquer à votre produit, étant donné que le document concerne tous les modèles disponibles (à la date d'impression). Sauf mention contraire, chaque section de ce document se rapporte à tous les modèles du produit.

Les modèles et les configurations disponibles dans votre pays sont répertoriés dans les documents de vente spécifiques au pays.

Invacare se réserve le droit de modifier les caractéristiques des produits sans préavis.

Avant de lire ce document, assurez-vous de disposer de la version la plus récente. Cette version est disponible au format PDF sur le site Internet d'Invacare.

Les versions précédentes du produit ne sont peut-être pas décrites dans la révision actuelle du présent manuel. Si vous avez besoin d'aide, veuillez vous adresser à Invacare.

Si la taille des caractères de la version imprimée du document vous semble trop difficile à lire, vous pouvez télécharger la version PDF sur le site Internet. Vous pourrez alors ajuster la taille des caractères à l'écran pour améliorer votre confort visuel.

Pour obtenir plus d'informations sur le produit, comme les avis de sécurité ou les rappels du produit, contactez votre distributeur Invacare. Reportez-vous aux adresses indiquées à la fin du présent document.

En cas d'incident grave avec le produit, vous devez en informer le fabricant et l'autorité compétente de votre pays.

1.2 Symboles figurant dans ce document

Les symboles et mots d'avertissement utilisés dans le présent document s'appliquent aux risques ou aux pratiques dangereuses qui pourraient provoquer des blessures ou des dommages matériels. Ce document est imprimé en niveau de gris. Pour vos informations, les messages de sécurité présentent le codage couleur suivant conformément à la norme ANSI Z535.6 : Danger (rouge), Avertissement (Orange), Attention (Jaune) et Avis (Bleu). Reportez-vous aux informations ci-dessous pour la définition des symboles d'avertissement.



ATTENTION !

Indique une situation potentiellement dangereuse qui pourrait provoquer des blessures légères.



AVIS !

Indique une situation dangereuse qui, si elle n'est pas évitée, est susceptible de provoquer des dommages matériels.



Astuces et recommandations

Donne des conseils, recommandations et informations utiles pour une utilisation efficace et sans souci.

Autres symboles

(Ne s'applique pas à tous les manuels)



Triman

Indique les règles de recyclage et de tri (applicable uniquement à la France).



UKRP

Indique si un produit n'est pas fabriqué au Royaume-Uni.

1.3 Utilisation prévue

Le lit médicalisé est à commande électrique, réglable en hauteur et dispose d'une surface de support profilée conçue pour être utilisée avec un matelas. Les lits médicalisés sont conçus pour aider le patient et ils sont utilisés pour l'atténuation, le soulagement ou le rétablissement de certains problèmes de santé. Le lit médicalisé aide également les aidants et améliore leur environnement de travail.

Le lit médicalisé est destiné à être utilisé dans les situations suivantes :

- *Environnement d'application 3* - milieu médical pour les soins à long terme où une supervision et une surveillance médicales sont fournies, le cas échéant, et où de l'équipement médical électrique peut être utilisé pour des procédures médicales visant à maintenir ou à améliorer l'état des patients.
- *Environnement d'application 4* - milieu où des soins à domicile sont prodigués et pour lesquels de l'équipement médical électrique est nécessaire afin d'aider ou de soulager les patients souffrant d'une blessure, d'un handicap ou d'une maladie.

Utilisateurs prévus

Personne ayant un problème de santé qui nécessite d'être alité.

Indications

Le lit est destiné à des utilisateurs adultes, d'une taille supérieure ou égale à 146 cm, d'un poids supérieur ou égal à 40 kg et d'un indice de masse corporelle (IMC) supérieur ou égal à 17.

Ce lit est conçu pour une utilisation en intérieur uniquement.

Le poids maximal de l'utilisateur est de 145 kg et la charge maximale d'utilisation est de 180 kg.

Contre-indications

Ce lit n'est pas destiné au transport du patient. Il peut être déplacé dans une pièce lorsqu'un utilisateur est dans le lit. Les roulettes peuvent être verrouillées.



AVERTISSEMENT !

Indique une situation dangereuse qui, si elle n'est pas évitée, est susceptible de provoquer des blessures graves, voir mortelles.

Ce lit n'est pas destiné aux personnes ayant un handicap psychosocial.



AVERTISSEMENT !

Toute utilisation inappropriée ou incorrecte peut provoquer des situations dangereuses.

Invacare ne peut être tenue responsable en cas d'utilisation, de modification ou de montage du produit ne respectant pas les instructions mentionnées dans le présent manuel d'utilisation.

1.3.1 Utilisateur du produit

Ce produit est conçu pour être utilisé par un professionnel de santé ou un particulier ayant été formé à cet effet.

La télécommande peut également être utilisée par l'occupant du lit.

1.4 Durée de vie

La durée de vie attendue de ce produit est de cinq ans lorsqu'il est utilisé quotidiennement et dans le respect des consignes de sécurité, des intervalles de maintenance et avec une utilisation correcte, comme indiqué dans le présent manuel. La durée de vie effective peut varier en fonction de la fréquence et de l'intensité de l'utilisation.

1.5 Conformité

La qualité est un élément fondamental du fonctionnement de notre entreprise, qui travaille conformément à la norme ISO 13485.

Ce produit porte le label CE et est conforme à la Réglementation sur les dispositifs médicaux de classe I 2017/745.

Ce produit porte la marque UKCA, en conformité avec la partie II RU MDR 2002 (telle que modifiée) Classe I.

Nous nous efforçons en permanence de réduire au minimum notre impact sur l'environnement, à l'échelle locale et mondiale.

Nous n'utilisons que des matériaux et composants conformes au règlement REACH.

Nous respectons la législation en vigueur en matière d'environnement, notamment, les directives DEEE et RoHS.

1.5.1 Normes spécifiques au produit

Les tests effectués ont démontré que le produit était conforme à la norme EN 60601-2-52 (Exigences particulières de sécurité de base et de performances essentielles des lits médicaux) et à toutes les normes connexes.

Pour des informations complémentaires sur les normes et réglementations locales, contactez un représentant Invacare. Reportez-vous aux adresses indiquées à la fin du présent document.

1.6 Informations de garantie

Nous fournissons une garantie fabricant pour le produit, conformément à nos conditions générales de vente en vigueur dans les différents pays.

Les réclamations au titre de la garantie ne peuvent être adressées qu'au fournisseur auprès duquel le produit a été obtenu.

1.7 Limitation de responsabilité

Invacare décline toute responsabilité en cas de dommage lié à :

- un non respect du manuel d'utilisation,
- une utilisation incorrecte,
- l'usure normale,
- un assemblage ou montage incorrect par l'acheteur ou des tiers,
- des modifications techniques,
- des modifications non autorisées et/ou l'utilisation de pièces détachées inadaptées.

2 Sécurité

2.1 Informations de sécurité générales

Cette section du manuel fournit des informations de sécurité générales en rapport avec votre produit. Pour des informations de sécurité spécifiques, reportez-vous à la section correspondante du manuel et aux procédures indiquées dans cette section.



AVERTISSEMENT !

Risque de blessure ou de dommage matériel

- N'utilisez pas ce produit ni aucun autre équipement disponible en option sans avoir lu et compris entièrement les présentes instructions et toute autre documentation d'instructions supplémentaire, telle que les manuels d'utilisation ou les fiches d'instructions fournis avec ce produit ou avec l'équipement en option. Si vous ne comprenez pas les avertissements, mises en garde ou instructions, contactez un professionnel de santé, un fournisseur Invacare ou un technicien qualifié avant d'utiliser ce produit.
- N'effectuez aucune modification ou transformation non autorisée du produit.



AVERTISSEMENT !

Risque de coincement/suffocation

Il est possible de rester coincé entre le plan de couchage, une barrière et le panneau du lit ou entre les pièces mobiles et les objets placés à proximité du lit, ou de suffoquer.

- Le lit ne doit pas être utilisé par des personnes âgées de moins de 12 ans, ni par des personnes dont la taille est inférieure ou égale à celle d'un enfant de 12 ans.
- Le lit, associé aux barrières, ne doit pas être utilisé par des personnes mesurant moins de 146 cm, pesant moins de 40 kg ou dont l'indice de masse corporelle (IMC) est inférieur à 17.
- Compte tenu de la compression du matelas, les risques augmentent avec le temps. Vérifiez régulièrement les espaces entre le lit, le matelas et/ou la barrière. Remplacez le matelas si les espaces représentent un risque de coincement.



AVERTISSEMENT !

Risque de glissement entre les barrières

Le lit est conforme à toutes les exigences relatives aux distances maximales. Cependant, il est possible que les personnes de petite taille glissent entre les barrières ou entre la barrière et le plan de couchage.

- Soyez particulièrement vigilant si le lit est utilisé par des personnes de petite taille.



AVERTISSEMENT !

Risque de blessure ou de dommage matériel

Une manipulation inappropriée des câbles, des branchements incorrects et l'utilisation d'équipements non autorisés peuvent provoquer un choc électrique et une défaillance du produit.

- Les câbles du produit ne doivent pas être entortillés, cisailés ou endommagés d'une manière quelconque.
- Assurez-vous qu'aucun câble n'est coincé ou endommagé lors de l'utilisation du produit.
- Avant de déplacer le lit, débranchez la fiche du secteur.
- Assurez-vous que le câblage et les branchements sont corrects.
- N'utilisez pas d'équipements non autorisés.



AVERTISSEMENT !

Risque de basculement, d'enchevêtrement ou de strangulation

L'acheminement inadéquat des câbles comporte un risque de basculement, d'enchevêtrement ou de strangulation.

- Vérifiez que tous les câbles sont correctement installés et fixés.
- Vérifier qu'il n'y a pas de boucle d'excédent de câble dépassant du produit.



AVERTISSEMENT !

Risque de blessure ou de dommage matériel

Les sources d'inflammation peuvent provoquer des brûlures ou un incendie.

- Le lit doit être placé à une distance de sécurité suffisante des sources d'inflammation possibles (chauffage, foyer, etc.)
- Le patient et les tierces-personnes ne doivent pas fumer lorsque le lit est utilisé ou actionné.



AVERTISSEMENT !

Risque de blessure ou de dommage matériel

Pour éviter tout risque de blessure ou de dommage lors de l'utilisation du produit :

- Une surveillance étroite s'impose lorsque le produit est utilisé à proximité d'enfants ou d'animaux de compagnie.
- Ne laissez jamais des enfants jouer avec le produit.



AVERTISSEMENT !

Risque de blessure ou de dommage matériel

Une application et/ou une distribution incorrectes du poids peuvent entraîner des blessures ou des dommages matériels.

- Évitez les charges aux extrémités.
- Les pièces mobiles ne doivent être actionnées qu'après une mise en place correcte et en toute sécurité de l'utilisateur.
- Ne dépassez pas la charge maximale d'utilisation, car cela risquerait d'endommager le lit ou de le faire basculer.

**ATTENTION !**

- Lorsqu'une personne entre dans le lit ou en sort, baissez toujours le lit à une hauteur appropriée. Pour entrer dans le lit ou en sortir, la section du relève-buste du plan de couchage peut être utilisée pour que la personne puisse plus facilement se mettre en position assise. La section relève-buste du plan de couchage n'est pas destinée à supporter ou à relever tout le corps. Assurez-vous que lorsque le patient est allongé, son dos est au centre de la section relève-buste. Lorsque la section relève-buste est relevée, le poids maximum autorisé sur cette section est de 45 % de la charge maximale d'utilisation.
- Mettez toujours le lit en position la plus basse lorsqu'une personne est laissée sans surveillance.
- Assurez-vous qu'aucun objet en dessous et au-dessus du lit, ou près de celui-ci, comme des meubles, des fenêtres ou un lève-patient, n'entrave le réglage de la hauteur.

**ATTENTION !**

Des accessoires non adaptés ou qui ne sont pas d'origine et/ou des pièces optionnelles peuvent affecter le fonctionnement et la sécurité du produit.

- Vous ne devez utiliser que les accessoires et/ou les pièces optionnelles d'origine du produit utilisé.
- Du fait de différences régionales, vous devez vous reporter au catalogue ou au site Internet Invacare de votre pays pour connaître les accessoires et/ou les pièces optionnelles qui sont disponibles ; vous pouvez également contacter un représentant Invacare. Reportez-vous aux adresses indiquées à la fin du présent document.

**ATTENTION !****Risque de blessure ou de dommage matériel**

Les composants du produit peuvent devenir brûlants en cas d'exposition au soleil ou à d'autres sources de chaleur.

- N'exposez pas le produit à la lumière directe du soleil pendant des périodes prolongées.
- Éloignez le produit des sources de chaleur.

**ATTENTION !**

Il existe un risque de se coincer les doigts dans les pièces mobiles du lit.

- Faites attention à vos doigts.

**AVIS !**

Le lit ne comporte pas de sectionneur (interrupteur principal). Si la déconnexion électrique du lit est nécessaire, débranchez-le de la prise secteur.

- Placez toujours le lit de sorte qu'il soit facile de débrancher le lit de la prise secteur.

**AVIS !**

L'accumulation de peluches, de poussières et d'autres saletés risque de nuire au fonctionnement du produit.

- Veillez à ce que le produit reste toujours propre.

2.2 Matelas

**AVIS !**

- Un professionnel doit toujours évaluer les risques avant l'utilisation d'un matelas avec un lit Invacare, afin d'évaluer sa compatibilité et sa sécurité d'utilisation avec le lit. Il convient d'être particulièrement vigilant avant d'utiliser un matelas Dynamic.
- En cas de doute sur l'utilisation de votre lit Invacare avec un matelas, contactez votre fournisseur Invacare.

**AVERTISSEMENT !****Aspects de sécurité concernant la combinaison des barrières et des matelas :**

Afin d'utiliser le lit dans des conditions de sécurité optimales lorsque des barrières sont utilisées, il est important de respecter les mesures minimale et maximale relatives au matelas.

- Pour plus d'informations sur les mesures correctes du matelas, consultez le tableau du chapitre 9 *Caractéristiques techniques*, page 23.

**AVERTISSEMENT !****Risque de coincement et/ou de suffocation**

- L'utilisateur risque de se coincer et/ou de suffoquer, si l'espacement horizontal entre le bord du matelas et la barrière est trop important. Respectez la largeur et la longueur minimales requises pour le matelas selon le type de barrière utilisée, comme indiqué dans le tableau du chapitre 9 *Caractéristiques techniques*, page 23.
- Notez que le risque est accru en cas d'utilisation d'un matelas très épais ou mou (à faible densité), ou les deux ensemble.

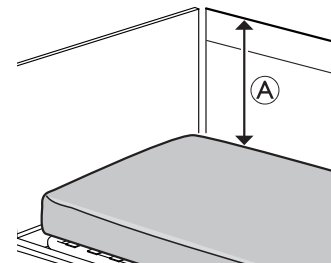

**AVERTISSEMENT !****Risque de chute**

L'utilisateur risque de tomber et de se blesser gravement si la distance verticale $\text{\textcircled{A}}$ entre le haut du matelas et le bord de la barrière/le panneau du lit est trop courte. Reportez-vous à l'illustration ci-dessus.

- Respectez toujours une distance minimale $\text{\textcircled{A}}$ de 22 cm.
- Respectez la hauteur maximale pour le matelas lorsqu'il est utilisé avec une barrière, comme indiqué dans le tableau du chapitre .

2.3 Informations de sécurité relatives aux interférences électromagnétiques

**AVERTISSEMENT !****Risque de dysfonctionnement dû aux interférences électromagnétiques**

Des interférences électromagnétiques peuvent se produire entre ce produit et d'autres équipements électriques et affecter les fonctions de réglage électrique de ce produit. Pour prévenir, réduire ou éliminer ces interférences électromagnétiques :

- Veillez à utiliser uniquement des câbles, accessoires, et/ou pièces optionnelles et pièces de rechange d'origine, afin de ne pas accroître les émissions électromagnétiques, ni réduire l'immunité électromagnétique de ce produit.
- N'utilisez aucun équipement de communication portable à fréquences radioélectriques (RF) à moins de 30 cm d'une partie quelconque de ce produit (câbles compris).
- N'utilisez pas ce produit à proximité d'un équipement chirurgical actif à haute fréquence, ni d'une salle d'imagerie à résonance magnétique avec blindage RF, où l'intensité des perturbations électromagnétiques est élevée.
- En cas de perturbations, augmentez la distance entre ce produit et l'autre équipement ou mettez ce dernier hors tension.
- Reportez-vous aux informations détaillées figurant au chapitre 10 Compatibilité électromagnétique (CEM), page 27, et suivez les recommandations.

**AVERTISSEMENT !****Risque de dysfonctionnement dû aux interférences électromagnétiques**

Ce lit ne doit pas être utilisé contre ou sur d'autres équipements électriques, hormis comme précisé ci-après, au risque de générer un dysfonctionnement. Si une telle utilisation est nécessaire, il est indispensable d'inspecter rigoureusement le lit et l'autre équipement afin de vérifier qu'ils fonctionnent normalement.

Ce lit peut s'utiliser avec des accessoires et/ou des pièces optionnelles qui sont agréés par Invacare et avec un équipement électrique médical relié au cœur (par voie intracardiaque) ou aux vaisseaux sanguins (par voie intravasculaire), sous réserve de respecter les points suivants :

- L'équipement médical électrique ne doit pas être fixé aux accessoires métalliques et/ou aux pièces optionnelles du lit, tels que des barrières, une potence, la tige du dispositif de goutte à goutte, les panneaux du lit, etc.
- Le cordon d'alimentation de l'équipement médical électrique doit être tenu éloigné des accessoires et/ou des pièces optionnelles, ou de toute pièce mobile du lit.







2.4 Étiquettes et symboles figurant sur le produit

2.4.1 Autocollant d'identification

L'autocollant d'identification est apposé sur le châssis du lit et fournit les informations principales concernant le produit, notamment les caractéristiques techniques.



SN	Numéro de série
REF	Numéro de référence
UDI	Identificateur unique de dispositif
	Fabricant
	Date de fabrication
MD	Dispositif médical

	Max. poids de l'utilisateur
	Max. charge maximale d'utilisation
	Équipement de CLASSE II
	Pièce appliquée de type B
	Conforme DEEE
	Conformité européenne
	Conformité pour le Royaume-Uni évaluée



Abréviations utilisées dans les caractéristiques techniques :

- Iin = Intensité en entrée
- Uin = Tension en entrée
- Int. = Intermittence
- AC = Courant alternatif
- Max = maximum
- min = minutes



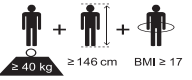

Pour plus d'informations sur les caractéristiques techniques, voir 9 Caractéristiques techniques, page 23.

2.4.2 Autres autocollants

Lisez le manuel d'utilisation avant d'utiliser ce produit et suivez toutes les instructions de sécurité et d'utilisation.



 <p>Définition du poids min., de la hauteur min. et de l'indice de masse corporelle min. d'un utilisateur adulte.</p> <p>Voir 1.3 Utilisation prévue, page 3</p>
 <p>Consultez le manuel d'utilisation pour connaître les dimensions de matelas appropriées.</p> <p>Voir 9 Caractéristiques techniques, page 23</p>

	Poids total du produit avec application de la charge maximale d'utilisation
---	---

	Limite de température
	Limite d'humidité
	Limite de pression atmosphérique
	Conditions de transport et de stockage
	Conditions d'utilisation

Indique l'emplacement du système de raccordement d'équipotentialité. (Ne figure pas sur toutes les versions du produit)

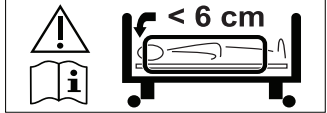
Autocollant apposé sur les barrières prenant les 3/4 de la longueur du lit

Indique l'espace maximum entre la barrière et le panneau de tête de lit.
Consultez les instructions de montage dans ce manuel ou les instructions fournies avec la barrière.

3 Montage

3.1 Informations de sécurité générales



AVERTISSEMENT !

Risque de blessure ou de dommage matériel

Des éléments endommagés peuvent affecter la sécurité du produit.

- Vérifiez l'absence de dommages dus au transport sur toutes les pièces avant utilisation.
- En cas de dommage, n'utilisez pas le produit et contactez votre fournisseur Invacare pour plus d'informations à ce sujet.



AVERTISSEMENT !

Risque de blessures ou de dommage matériel

Le montage du lit et l'installation des accessoires et/ou des pièces optionnelles doivent exclusivement être effectués par un technicien qualifié ou par une personne ayant reçu une formation adéquate.

- Suivez attentivement les instructions. Si vous avez des questions concernant le montage, contactez votre fournisseur Invacare.
- L'équipement électrique du lit ne doit pas être démonté ni associé à d'autres appareils électriques.
- Après chaque montage, vérifiez que tous les raccords sont bien serrés et que toutes les pièces fonctionnent correctement.



AVIS !

- Pour éviter la formation de condensation, le lit ne doit pas être utilisé tant qu'il n'a pas atteint sa température d'utilisation. Voir 9 *Caractéristiques techniques, page 23.*

3.2 Pièces principales du lit

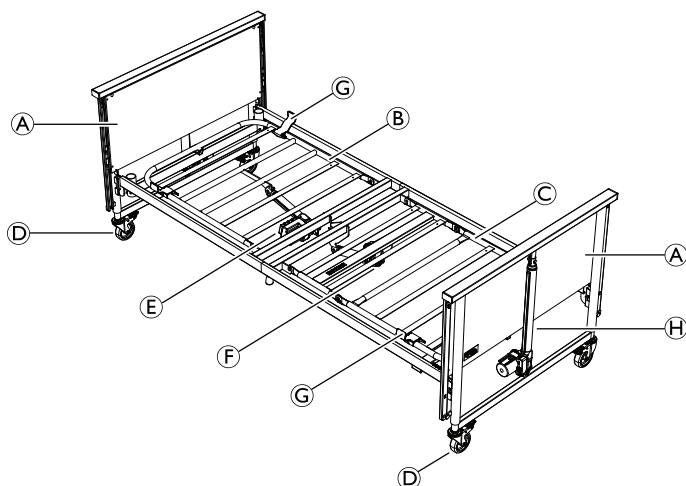

- (A) Panneaux de lit, 2 pièces
- (B) Plan de couchage, section relève-buste
- (C) Plan de couchage, section cuisses/jambes
- (D) Roulette, 4 pièces
- (E) Moteur et unité centrale, section relève-buste du plan de couchage
- (F) Moteur, section cuisses du plan de couchage

- (G) Cale matelas, 4 pièces
- (H) Moteur de montée/descente (réglage de la hauteur) Télécommande (non représentée sur l'illustration)



Les barrières ne sont pas incluses dans la configuration standard. Pour plus d'informations sur les barrières et les autres options, contactez un représentant Invacare.

3.2.1 Autres composants

Les composants suivants sont également fournis à la livraison :

Pièce	Quantité
Manuel d'utilisation	1
Coulisseaux de barrières	4

3.3 Montage du lit

1. Desserrez les vis moletées de chaque côté.

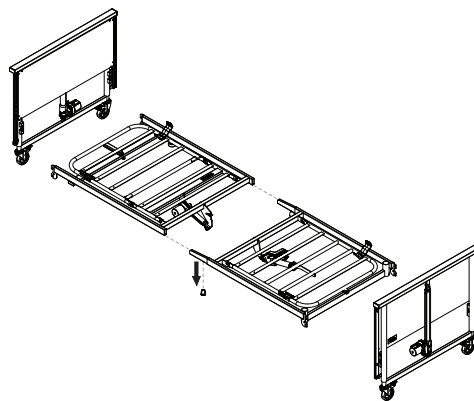

2. Poussez les tiges de la partie tête du plan de couchage dans les tubes latéraux de la partie pieds du plan de couchage.

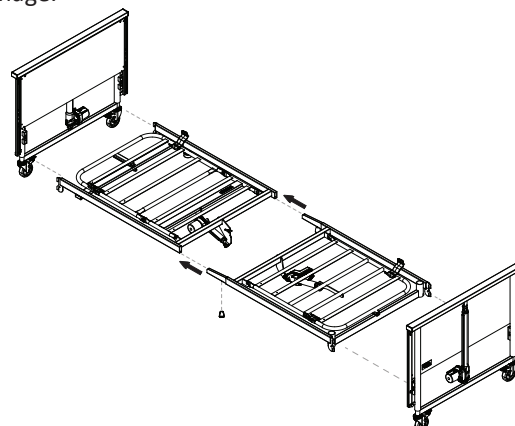

3. Serrez à l'aide de deux vis moletées.

4. Assurez-vous que les quatre cale matelas sont orientées vers le haut.
5. Mettez les bagues de verrouillage du panneau en position « ouverte ».

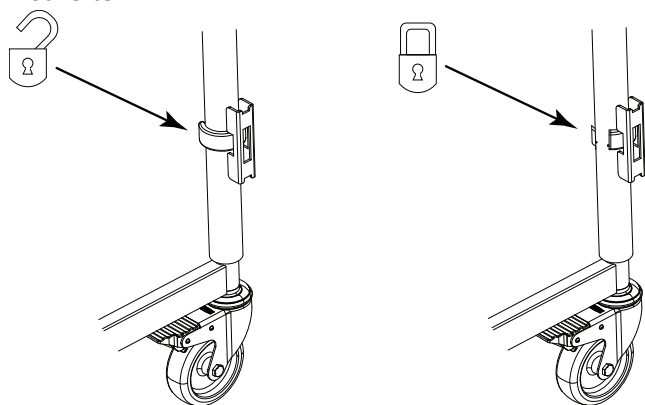

6. Verrouillez les supports du plan de couchage au niveau du panneau et appuyez fermement pour les enclencher.
7. Mettez les bagues de verrouillage en position « fermée ».



ATTENTION !

Les bagues de verrouillage permettent d'éviter que le plan de couchage ne se détache accidentellement des panneaux du lit.

- Assurez-vous que toutes les bagues de verrouillage sont bloquées.

3.4 Unité centrale

L'unité centrale est intégrée au moteur du relève-buste.

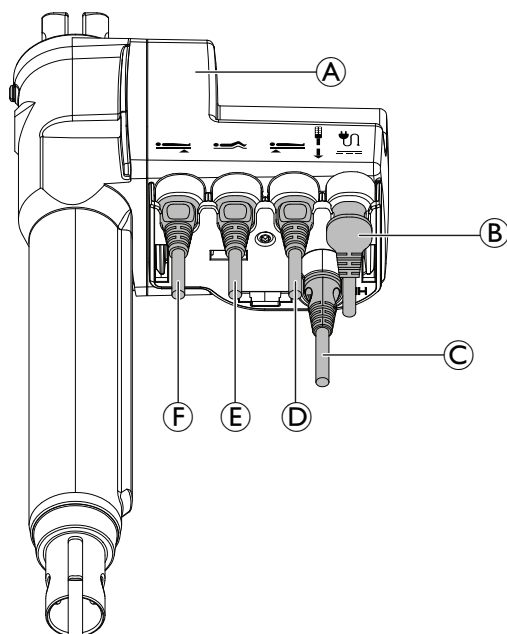

Le vérin avec l'unité centrale intégrée **A** comporte une étiquette sur laquelle figurent les symboles indiquant l'emplacement où il faut brancher les fiches des moteurs :

- Source d'alimentation **B**
- Télécommande **C**
- Moteur du panneau, tête du lit **D**.
- Moteur de la section cuisses **E**
- Moteur du panneau, pied du lit **F**

3.5 Câblage



AVIS !

- Les câbles doivent être placés de manière à ne pas toucher le sol et à ne pas bloquer les roulettes.

Afin de ne pas risquer d'endommager les câbles lorsque les moteurs fonctionnent, suivez les instructions ci-dessous.

1. Déverrouillez la came de blocage de l'unité centrale en la faisant glisser vers le bas.

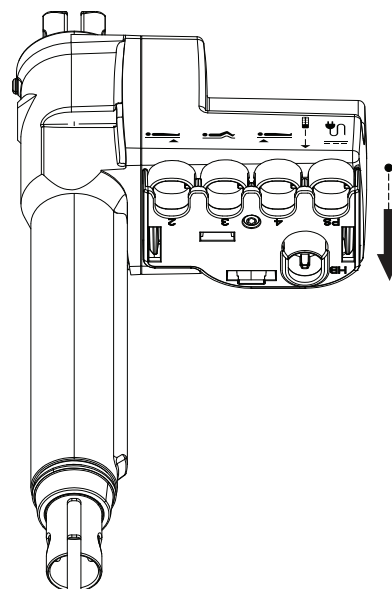

2. Levez manuellement le relève-buste et branchez les câbles desserrés du moteur de montée/descente sur l'unité centrale.

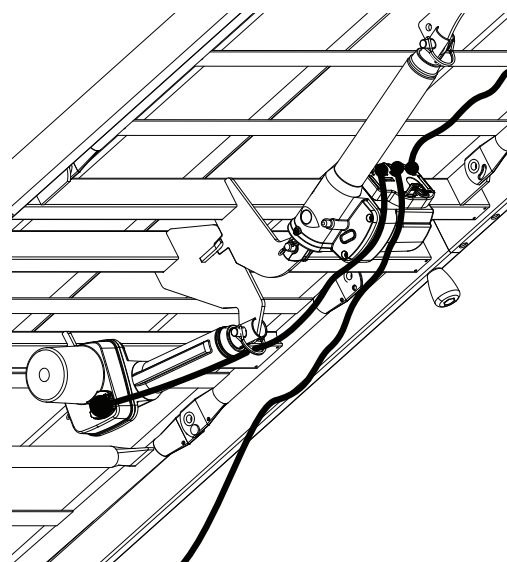

3. Branchez le câble de la télécommande sur l'unité centrale.
4. Branchez le câble de source d'alimentation sur l'unité centrale.
5. Verrouillez la came de blocage de l'unité centrale en la faisant glisser vers le haut.
6. Branchez la source d'alimentation sur une prise électrique.
7. Levez le lit dans sa position la plus haute.
8. Faites passer le câble du moteur de montée/descente à travers la broche du moteur.

9. Placez l'extrémité de la partie enroulée du câble du moteur de montée/descente sur le crochet de la tête de lit.

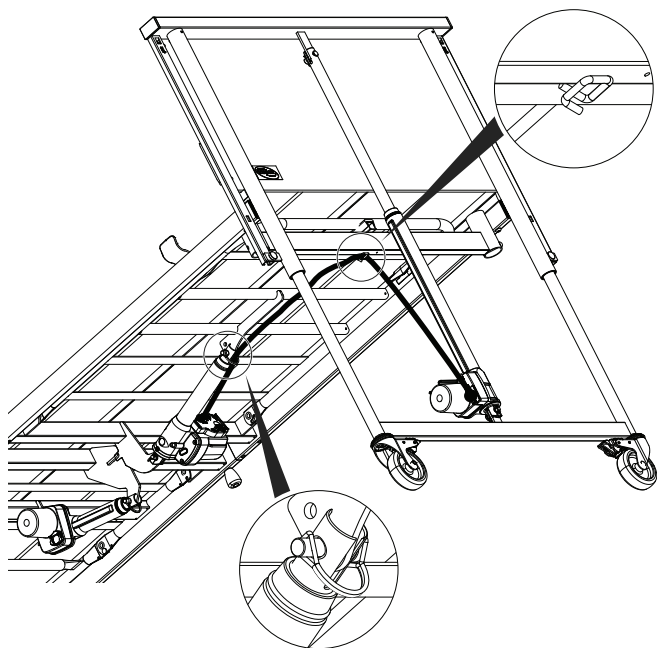

10. Faites passer les câbles de la télécommande et de la source d'alimentation à travers le crochet de la tête de lit.

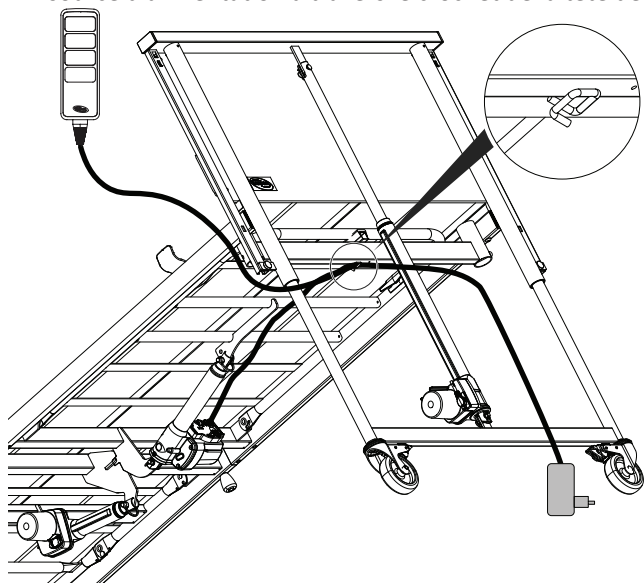

11. Placez l'extrémité de la partie enroulée du câble du moteur de montée/descente sur le crochet du pied de lit.

12. Faites passer les câbles du moteur de montée/descente et de relèvement des jambes à travers les broches du moteur de relèvement des jambes.

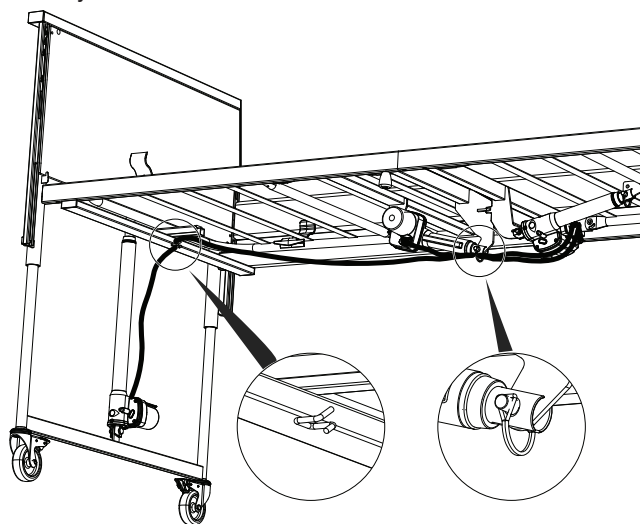

13. Assurez-vous que les broches sont correctement verrouillées.
14. Avant la mise en service du lit, vérifiez que toutes les pièces fonctionnent correctement et qu'aucun câble de moteur ne traîne au sol ou n'est pincé lors du déplacement des différentes parties du lit.

3.6 Installation des barrières



AVERTISSEMENT !

Risque de blessure corporelle

Il existe des risques de coincement ou de pincement lors du montage ou du démontage de la barrière.

- Faites attention à vos doigts.
- Suivez attentivement les instructions.
- Après chaque montage, vérifiez que tous les raccords sont bien serrés et que la barrière fonctionne correctement.

Barrières amovibles sur 3/4 de la longueur du lit



AVERTISSEMENT !

Risque de coincement

Il est possible de rester coincé entre le plan de couchage, une barrière et le panneau du lit, ou de suffoquer.

- Lorsque vous utilisez des barrières amovibles, vous devez vous assurer que la distance entre le panneau du lit et le bord supérieur de la poignée de la barrière est inférieure à 6 cm côté tête et supérieure à 32 cm côté pied du lit.

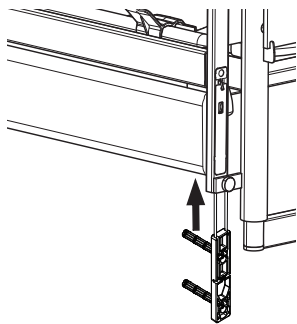

Poussez la fixation dans le guide jusqu'à ce qu'elle s'enclenche avec un clic audible (cela indique qu'elle est correctement fixée en position inférieure).

6. Montez le barreau inférieur de la barrière sur les deux panneaux comme indiqué à l'étape 4.
7. Poussez la barrière aux deux extrémités, jusqu'à ce que le barreau supérieur se verrouille en position haute.
- 8.

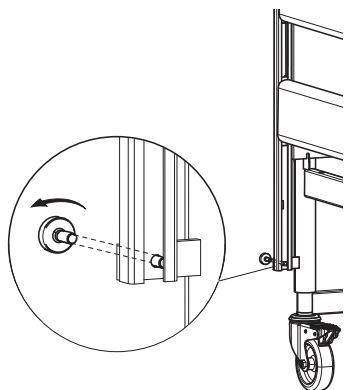

Resserrez la vis au-dessous du barreau inférieur de la barrière, au coin de chacune des extrémités du lit.

-  Avant d'utiliser le lit, assurez-vous que la barrière latérale est correctement verrouillée avec la vis et que les barreaux glissent librement.

3.6.2 Barrière Scala 2

Montage de la barrière

1.

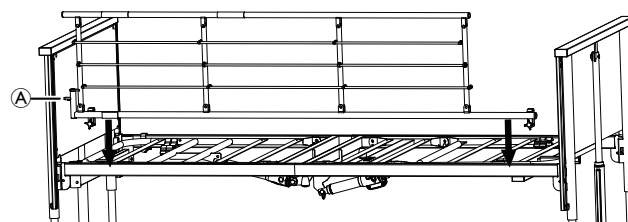

Placez la barrière au-dessus du cadre avec le système de déverrouillage **A** côté tête du lit.

-  Les fourches de la barrière doivent être installées conformément aux instructions de montage de la barrière choisie.

2.

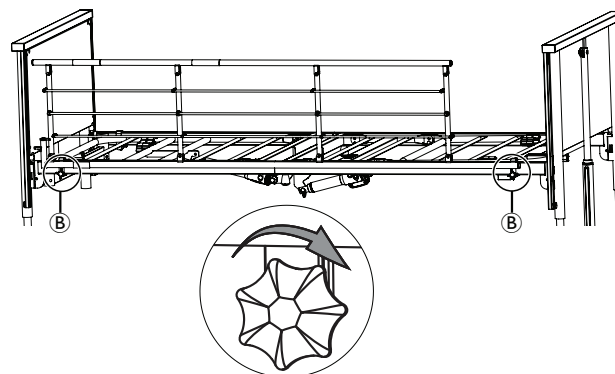

Serrez les vis à molette **B** pour fixer la barrière au cadre. Assurez-vous qu'elle est stable et correctement serrée.

Démontage de la barrière

1. Desserrez les deux vis à molette **B**, puis retirez la barrière.

3.7 Démontage du lit

1. Démontez les barrières et la potence.
2. Mettez le lit dans la position la plus basse et mettez les parties du plan de couchage à l'horizontale.
3. Débranchez le lit de la prise du secteur.
4. Ouvrez la came de blocage de l'unité centrale et débranchez tous les câbles.
5. Retirez le plan de couchage des panneaux du lit.
6. Séparez le relève-buste du plan de couchage.

4 Fonctionnement du lit

4.1 Informations de sécurité générales



AVERTISSEMENT !

Risque de blessures ou de dommage matériel.

- Le lit doit être placé de manière à ce que le réglage de la hauteur ne soit pas entravé par un lève-patient ou du mobilier, par exemple.
- Assurez-vous qu'aucun membre du corps n'est coincé entre les parties fixes (barrières, panneaux de lit, etc.) et les pièces mobiles.
- Les enfants ne doivent pas jouer avec la télécommande.



AVERTISSEMENT !

Risque de blessure

Si le lit est utilisé par des utilisateurs agités, désorientés ou souffrant de spasmes :

- si le lit est équipé d'une télécommande verrouillable, verrouillez les fonctions de la télécommande ;
- ou assurez-vous que la télécommande est hors de portée de l'utilisateur.

4.1.1 Cale matelas



AVERTISSEMENT !

Risque de blessure

Sans cale matelas correctement installé, le matelas risquera de glisser sur le côté et de provoquer la chute de l'utilisateur.

- N'utilisez jamais le lit sans cale matelas.
- Assurez-vous toujours que les cale matelas sont bien installés et orientés vers le haut.
- N'utilisez que des cale matelas d'origine.

4.2 Télécommande

La télécommande est équipée de quatre boutons qui permettent de commander les fonctions électriques du lit. Elle peut également être pourvue d'une fonction de verrouillage.

Section relève-buste



1. Haut : appuyez sur le côté gauche du bouton (▲).
2. Bas : appuyez sur le côté droit du bouton (▼).

Réglage de la hauteur



1. Haut : appuyez sur le côté gauche du bouton (▲).
2. Bas : appuyez sur le côté droit du bouton (▼).

Section cuisses



1. Haut : appuyez sur le côté gauche du bouton (▲).
2. Bas : appuyez sur le côté droit du bouton (▼).

Fonction anti-inclinaison

Le lit est équipé d'une fonction anti-inclinaison uniquement, l'inclinaison avec le pied du lit surélevé n'est pas possible :



1. Élévation de la tête de lit : appuyez sur le côté gauche du bouton (▲).
2. Position horizontale : tout en bas du lit (▼).
Vous pouvez également y parvenir en appuyant sur le bouton de réglage de la hauteur pour le mettre complètement en position haute.

4.2.1 Fonction de verrouillage

La fonction de verrouillage empêche l'utilisation de certains boutons de fonction. Tous les boutons de votre télécommande peuvent être verrouillés individuellement, indépendamment de leur nombre.

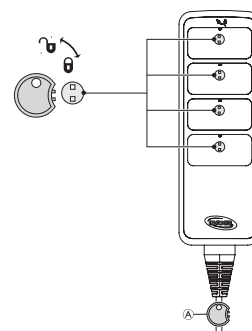

1. Insérez la clé (A) dans le trou situé juste au-dessus de la fonction souhaitée.
2. Pour verrouiller, tournez la clé dans le sens des aiguilles d'une montre.
3. Pour déverrouiller, tournez la clé dans le sens inverse des aiguilles d'une montre.

4.3 Roulettes et freins



ATTENTION !

Risque de coincement/pincement

Tous les freins sont actionnés au pied.

- Ne desserrez pas le frein avec les doigts.



ATTENTION !

Risque de blessure

L'utilisateur risque de tomber, en se mettant au lit ou se levant, si les freins ne sont pas bloqués.

- Bloquez toujours les freins lorsque l'utilisateur se met au lit ou se lève ou lorsque des soins sont pratiqués.



Les roulettes peuvent laisser des traces sur certains types de revêtements de sol absorbants, notamment sur les revêtements de sol non traités ou mal traités. Pour éviter les traces, Invacare® recommande d'utiliser une protection adéquate entre les roulettes et le sol.

4.3.1 Frein de roulette

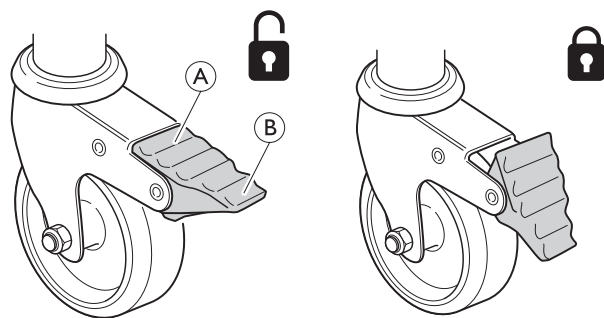

Verrouillage du frein - Appuyez sur la partie extérieure **B** de la pédale de frein avec le pied

Déverrouillage du frein - Appuyez sur la partie intérieure **A** de la pédale de frein avec le pied

4.4 Utilisation des barrières



AVERTISSEMENT !

Risque de coincement ou de suffocation

Il est possible de rester coincé entre le plan de couchage, une barrière et le panneau du lit, ou de suffoquer.

- Vérifiez toujours que les barrières sont correctement installées et serrées.



AVERTISSEMENT !

Risque de chute

S'il a été décidé que l'utilisateur a besoin de barrières :

- Ne laissez jamais l'utilisateur seul dans le lit avec la barrière abaissée.
- Assurez-vous toujours que la barrière est dans sa position la plus élevée et qu'elle est correctement verrouillée lorsque l'utilisateur reste seul.



ATTENTION !

Risque de blessure

Une barrière mal verrouillée risque de tomber.

- Tirez/poussez le barreau supérieur de la barrière pour vous assurer que le système de verrouillage est correctement enclenché.



ATTENTION !

Risque de blessure

Il existe un risque de coincement ou de pincement lors de l'actionnement de la barrière.

- Faites attention à vos doigts et aux membres du patient.
- Ne forcez jamais sur la barrière et évitez de la faire tomber lors de sa manipulation.

4.4.1 Barrières Aria et Slim

Utilisation de la barrière

Lever la barrière

1. Saisissez le barreau supérieur pour lever la barrière jusqu'à ce que vous entendiez un déclic signalant qu'elle est verrouillée en position haute.

Abaisser la barrière latérale

1.

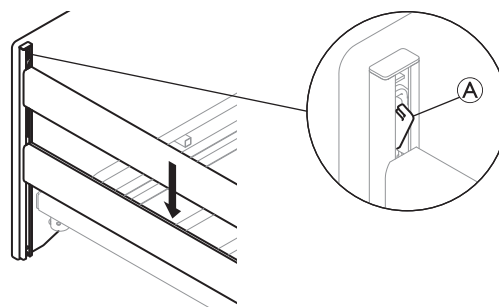

Appuyez sur le verrou du système coulissant **A** situé à l'une des extrémités du lit et abaissez la barrière dans la position la plus basse.

2. Répétez la procédure à l'autre extrémité du lit.

4.4.2 Utilisation de la barrière Scala 2



AVIS !

- Lors de la manœuvre de la barrière, placez vos mains uniquement dans les zones indiquées par une étiquette représentant une poignée.

1.

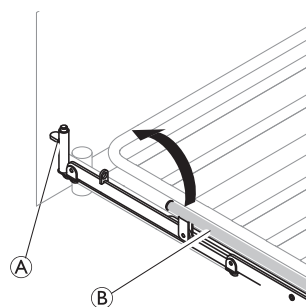

2.

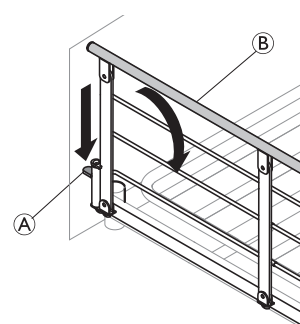

1. **Haut** : soulevez et tirez le barreau supérieur **B** de la barrière vers l'extrémité du mécanisme de verrouillage (bouton de déverrouillage) **A**. Vérifiez qu'il est bien verrouillé.
2. **Bas** : appuyez sur le bouton de déverrouillage **A** et poussez le barreau supérieur **B** de la barrière pour l'éloigner du mécanisme de verrouillage.

4.5 Potence



AVERTISSEMENT !

Risque de blessure

Le lit risque de basculer si la poignée est utilisée alors que la potence est éloignée du lit.

- La potence doit toujours être positionnée avec la poignée pendante au-dessus du lit.
- La charge maximale de la potence (80 kg) ne doit jamais être dépassée.

4.5.1 Installation de la potence

La potence peut être installée sur le côté gauche ou sur le côté droit de l'extrémité tête du lit.

1. Insérez la potence dans le tube, puis fixez-la à l'aide de la vis à molette.



Le serrage de la vis à molette n'est pas nécessaire si vous souhaitez pouvoir faire pivoter la potence sur le côté du lit.

4.5.2 Réglage de la hauteur de la poignée

La hauteur de la poignée doit toujours être réglée en fonction des besoins de l'utilisateur.

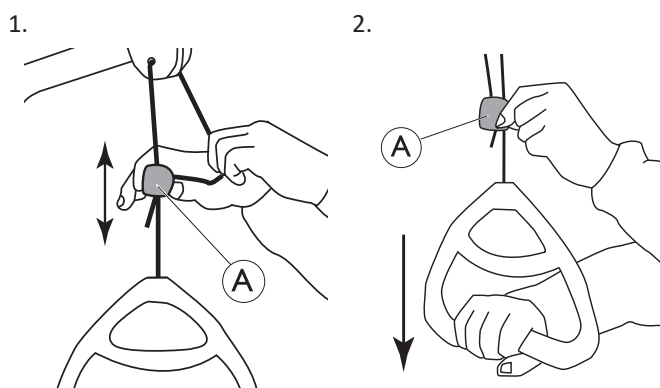

1. Tirez le cordon sur le côté et faites glisser le système de blocage Ⓐ vers le haut ou vers le bas jusqu'à ce que la poignée se trouve à la hauteur souhaitée.
2. Pour verrouiller la poignée, réintroduisez le cordon dans le système de blocage Ⓐ et tirez la poignée vers le bas.

! AVIS !

Après le réglage de la hauteur de la poignée :

- Vérifiez que les deux cordons au-dessus du système de blocage sont parallèles et qu'ils se trouvent à l'intérieur du système.
- Assurez-vous que le cordon est correctement bloqué en tirant fort sur la poignée.

4.6 Positions d'urgence

En cas d'urgence médicale, il peut être nécessaire de mettre toutes ou certaines sections du plan de couchage en position horizontale, par exemple la section dos en position horizontale pour une réanimation cardiorespiratoire (RCR).

Pour mettre une section du plan de couchage en position horizontale,

- utilisez la fonction correspondante de la télécommande
OU
- En cas de panne de courant ou de besoin urgent d'action, utilisez le déverrouillage d'urgence manuel et abaissez la section plan de couchage.

Reportez-vous à la section 4.6.1 *Déverrouillage d'urgence d'une section du plan de couchage*, page 16.

4.6.1 Déverrouillage d'urgence d'une section du plan de couchage

En cas de panne électrique ou de moteur, un déverrouillage d'urgence de la section relève-buste, cuisses ou jambes peut s'avérer nécessaire. Le déverrouillage d'urgence du réglage de la hauteur n'est PAS possible.



ATTENTION !

Risque de blessure

- La déverrouillage d'urgence d'une section du plan de couchage exige deux personnes au minimum.
- Lors du déverrouillage d'une section du plan de couchage, celle-ci risque de descendre rapidement. Ne mettez pas vos mains en-dessous du plan de couchage lorsque vous l'abaissez.



AVIS !

- Avant tout déverrouillage d'urgence du plan de couchage, débranchez la prise du secteur.

1. Les deux personnes maintiennent la section du plan de couchage.
2. L'une d'elle localise le moteur en question et tire sur la goupille de sécurité.

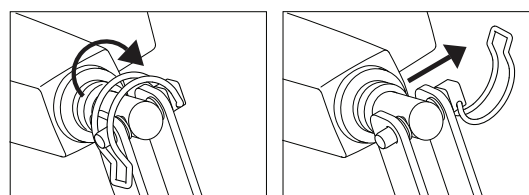

3. Les deux personnes abaissent lentement la section du plan de couchage jusqu'à ce qu'elle soit tout en bas.

4.6.2 Transport et stockage

Le lit peut être transporté ou stocké, qu'il soit monté ou démonté.

Voir 3.7 *Démontage du lit*, page 13 pour des instructions détaillées sur le démontage du lit.

Pour transporter ou stocker le lit monté :

1. Débranchez le câble d'alimentation de la prise secteur.
2. Enroulez le câble d'alimentation et assurez-vous qu'il ne soit pas en contact avec le sol lors du transport ou du stockage, afin de ne pas l'endommager.

5 Options

5.1 Liste des options disponibles



ATTENTION !

Compatibilité du lit avec les pièces en option

L'utilisation de ce produit avec des pièces optionnelles d'une autre marque qu'Invacare peut entraîner des blessures ou des dommages matériels.

- Un professionnel doit évaluer les risques avant l'utilisation d'un lit Invacare avec les produits d'un autre fabricant.
- En cas de doute sur l'utilisation d'un lit Invacare avec des produits d'autres fabricants, contactez votre fournisseur Invacare pour plus d'informations.



AVIS !

- Utilisez uniquement des options et pièces de rechange d'origine. Vous pouvez commander des listes d'options et de pièces de rechange, ou des manuels d'utilisation supplémentaires à Invacare.



En raison de différences régionales, vous devez vous reporter au site Internet ou au catalogue Invacare de votre pays pour connaître les options qui sont disponibles ; vous pouvez également contacter votre fournisseur Invacare.

- Barrières

- Scala Basic 2

Barrière latérale pliante en acier, sur 3/4 de la longueur du lit (168 cm x 40 cm), montée sur le tube latéral. Bouton de déverrouillage à la section tête

- Scala Basic Plus 2

Barrière latérale pliante en acier, sur 3/4 de la longueur du lit (168 cm x 40 cm), montée sur le tube latéral. Bouton de déverrouillage à la section tête

- Scala Medium 2

Barrière latérale pliante en acier, sur 3/4 de la longueur du lit (165 cm x 46 cm), montée sur le tube latéral. Bouton de déverrouillage à la section tête

- Scala Decubi 2

Barrière latérale pliante en acier, sur 3/4 de la longueur du lit (168 cm x 54 cm), montée sur le tube latéral. Bouton de déverrouillage à la section tête

- Slim

Barrière rabattable en bois, sur toute la longueur du lit (205 cm x 40 cm), montée sur les glissières du panneau. Boutons de déverrouillage aux deux extrémités.

- Aria

Barrière acier rabattable, sur toute la longueur du lit (206 cm x 40 cm), montée sur les glissières du panneau. Boutons de déverrouillage aux deux extrémités.

- Verso HC

Barrière latérale pliante en acier, sur 3/4 de la longueur du lit (150 cm x 40 cm), montée sur le tube latéral. Bouton de déverrouillage dans la section jambes.

- Potence
- Poignées d'appui fixées – 40 cm x 30 cm or 40 cm x 50 cm
- Panneau externe de lit

5.2 Supports de fixation pour le transport

Utilisez les supports de fixation lors du stockage et du transport du lit :

 Assurez-vous que toutes les roulettes sont freinées avant de commencer le montage ou le démontage.

1.

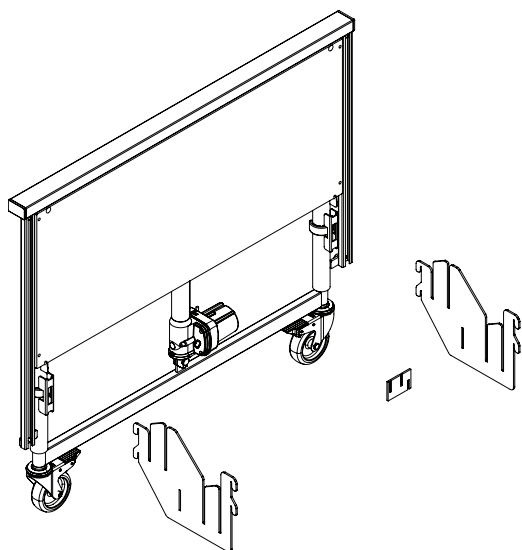

2.

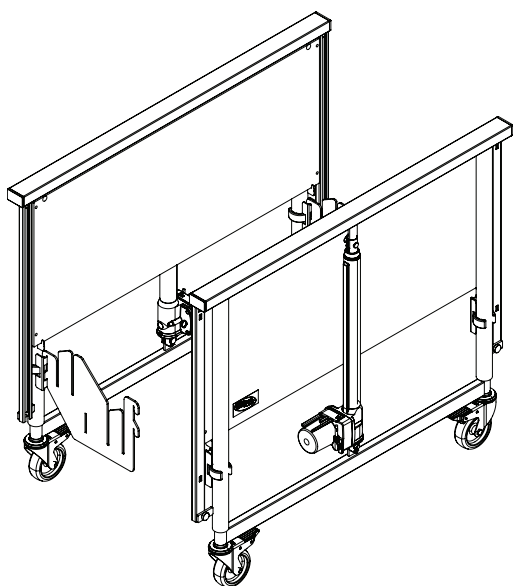

3.

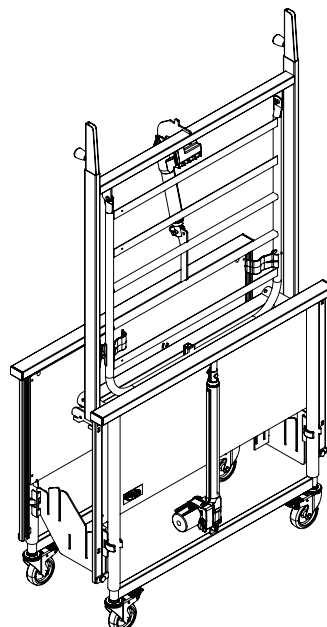

4.

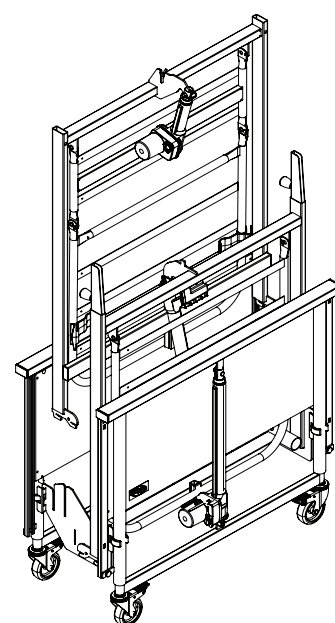

5.

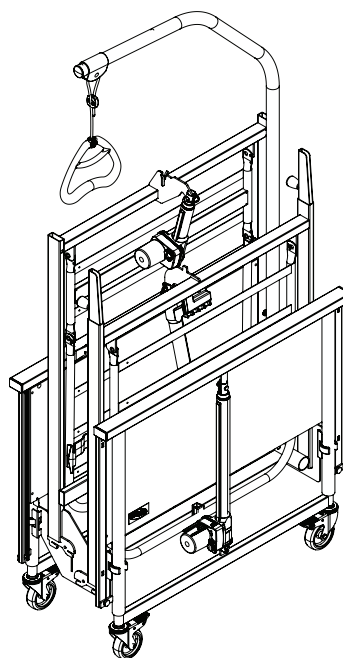

6.

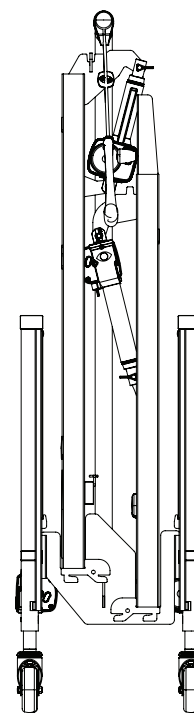

ATTENTION !

Les bagues de verrouillage permettent d'éviter que le plan de couchage ne se détache accidentellement des panneaux du lit.

- Assurez-vous que toutes les bagues de verrouillage sont bloquées.

6 Maintenance

6.1 Informations de maintenance générales



ATTENTION !

Risque de blessure ou de dommage matériel

- Vous ne devez effectuer aucune procédure de maintenance ou d'entretien tant que le produit est en cours d'utilisation.

Suivez les procédures de maintenance décrites dans le présent manuel pour garantir le bon fonctionnement du produit.

6.2 Vérifications quotidiennes



AVERTISSEMENT !

Risque de blessure ou de dommage matériel

Des éléments endommagés ou usés peuvent affecter la sécurité du produit.

- Le produit doit être vérifié à chaque utilisation.
- N'utilisez pas le produit si vous constatez qu'une partie est endommagée ou si vous doutez de la sécurité d'une pièce. Contactez votre fournisseur Invacare immédiatement et veillez à ce que le produit ne soit pas utilisé jusqu'à sa réparation.

6.2.1 Liste des vérifications quotidiennes

- Inspectez visuellement le lit. Assurez-vous que les pièces ne sont pas abîmées ni usées.
- Vérifiez toutes les pièces, les points de fixation, les éléments soumis à des contraintes et les points de pivotement afin de contrôler qu'ils ne présentent pas de signes de craquelure, d'effilochement, de déformation ou de détérioration.
- Vérifiez que la télécommande et tous les vérins fonctionnent normalement.

6.3 Informations générales sur l'entretien



AVIS !

- Le plan de couchage doit être maintenu pendant les inspections de maintenance pour éviter qu'il ne s'abaisse de façon accidentelle.
- La maintenance et l'entretien du lit doivent être effectués uniquement par le personnel ayant reçu les instructions ou la formation nécessaires.
- Lors de la remise en état du lit, ou si les fonctions du lit changent, la maintenance doit être effectuée conformément à la liste de contrôle.

Un contrat de maintenance peut être souscrit dans les pays où Invacare a sa propre société de vente. Dans certains pays, Invacare propose des cours de réparation et de maintenance du lit. La liste des pièces de rechange et des manuels d'utilisation supplémentaires sont disponibles auprès d'Invacare.

Avant utilisation

- Vérifiez que toutes les pièces mécaniques et électriques fonctionnent correctement et qu'elles sont en bon état.

Au bout de trois mois

- Vérifiez que toutes les pièces électriques et mécaniques fonctionnent correctement et resserrez les boulons, vis, écrous, etc.

Toutes les années

- Il est recommandé de procéder à un test de sécurité comprenant le contrôle des performances des vérins et de l'état mécanique.

Tous les deux ans

- Dans des conditions d'utilisation normale, nous préconisons fortement une maintenance conformément à la liste de contrôle ci-dessous après deux années d'utilisation, puis tous les deux ans par la suite.



Les vérins, la télécommande et le boîtier de contrôle doivent être remplacés en cas de panne.

6.3.1 Liste de contrôle de maintenance

Points de contrôle

- Inspection visuelle de toutes les pièces du lit (absence de déformations)
- Anneaux élastiques, goupilles et bague de fixation en plastique - correctement verrouillés et intacts.
- Vis - serrées.
- Soudures - intactes (absence d'usure)
- Roulettes (roulement fluide)
- Fixations de roue - serrées.
- Freins des roulettes - verrouillage correct.
- Tous les moteurs - fonctionnement normal (à vitesse régulière et avec un faible niveau sonore).
- Câbles - correctement branchés et non endommagés.
- Prises électriques - non endommagées.
- Système de verrouillage et de mobilité des barrières - correctement verrouillé et en état de marche.
- Accessoires et/ou pièces optionnelles - montage et fonctionnement corrects.
- Revêtement endommagé - réparé.
- Fuites d'huile - vérifiées.



ATTENTION !

Risque de blessures ou de dommage matériel

Les fuites d'huile peuvent provoquer des chutes accidentelles ou des incendies.

- Contactez votre prestataire de services en présence de fuites d'huile ou autres résidus.

6.4 Inspection après changement de place - Préparation pour un nouvel utilisateur

- !** **AVIS !**
Lorsque le lit a été changé de place, et avant d'être attribué à un nouveau patient, il doit faire l'objet d'un examen minutieux.
- Cette inspection doit être effectuée par un professionnel formé à cet effet.
 - Pour plus d'informations sur les tâches de maintenance de routine, reportez-vous au tableau de maintenance.

6.5 Nettoyage et désinfection

6.5.1 Informations de sécurité générales

- !** **ATTENTION !**
Risque de contamination
- Prenez toutes les précautions nécessaires pour vous protéger et portez un équipement de protection adéquat.

- !** **ATTENTION !**
Risque de décharge électrique et de détérioration du produit
- Éteignez l'appareil et débranchez-le du secteur, le cas échéant.
 - Lors du nettoyage de composants électroniques, tenez compte de leur classe de protection concernant la pénétration d'eau.
 - Assurez-vous qu'il n'y ait pas d'éclaboussures d'eau sur la fiche ou la prise électrique.
 - Ne touchez pas la prise électrique avec les mains mouillées.

- !** **AVIS !**
Des méthodes ou des liquides inappropriés risqueraient de blesser quelqu'un ou d'endommager le produit.
- Tous les désinfectants et agents de nettoyage utilisés doivent être efficaces, compatibles entre eux et protéger les surfaces qu'ils sont censés nettoyer.
 - N'utilisez jamais d'agents de nettoyage corrosifs (alcalins, acides, etc.) ou abrasifs. Nous recommandons d'utiliser un agent de nettoyage ménager ordinaire, comme du liquide vaisselle, sauf indication contraire dans les instructions de nettoyage.
 - N'utilisez jamais de solvant (diluant cellulosique, acétone, etc.) qui modifie la structure du plastique ou dissout les étiquettes apposées.
 - Procédez à un séchage complet du produit avant toute nouvelle utilisation.

- !** Pour le nettoyage et la désinfection en environnement clinique ou de soins à long terme, suivez les procédures internes.

6.5.2 Fréquence de nettoyage

- !** **AVIS !**
Une désinfection et un nettoyage réguliers garantissent un bon fonctionnement, augmentent la durée de vie et permettent d'éviter toute contamination.
- Nettoyez et désinfectez le produit :
- régulièrement lors de son utilisation,
 - avant et après toute procédure d'entretien,
 - lorsqu'il a été en contact avec des fluides corporels, quels qu'ils soient,
 - avant de l'utiliser pour un nouvel utilisateur.

6.5.3 Nettoyage du produit à la main

Tous les composants (à l'exclusion des textiles amovibles)

- Agent de nettoyage : nous vous recommandons d'utiliser un détergent doux au pH neutre ou presque neutre (5-9).
- !** Les produits de consommation disponibles dans le commerce, comme le liquide vaisselle à la main ou les nettoyeurs tout usage, peuvent être utilisés. Lisez les instructions sur l'étiquette de votre agent de nettoyage et utilisez-le à la concentration indiquée.
- Max. température de l'eau : 40 °C
1. Essuyez soigneusement les surfaces avec un chiffon doux légèrement humidifié d'une solution de détergent, jusqu'à éliminer toute trace visible de saleté.
 2. Enlevez tous les restes de détergent à l'aide d'un chiffon humide propre.
 3. Séchez-les à l'aide d'un chiffon doux propre.

Textiles amovibles (y compris toile et matelas)

- Consultez l'étiquette apposée sur chaque produit.

6.5.4 Instructions de désinfection

Pour les soins à domicile

- Désinfectant : nous vous recommandons d'utiliser un désinfectant de surface à base d'alcool (avec 70-90 % d'alcool).
- !** Lisez les instructions sur l'étiquette de votre désinfectant. Elle fournit des informations sur le spectre d'activité (bactéries, champignons et/ou virus), la compatibilité des matériaux et la bonne durée d'exposition.
1. Assurez-vous que les surfaces sont nettoyées avant la désinfection.
 2. Humidifiez un chiffon doux, essuyez toutes les surfaces accessibles pour les désinfecter et gardez-les humidifiées pendant la durée d'exposition indiquée sur l'étiquette du désinfectant.
 3. Laissez sécher le produit à l'air.

Pour les soins en établissement

Suivez vos procédures de désinfection internes et utilisez uniquement les désinfectants et méthodes préconisés.

6.6 Lubrification

Nous vous conseillons de lubrifier le lit conformément aux instructions ci-dessous après l'entretien et le nettoyage, ou chaque fois qu'il est nécessaire de réduire le frottement.

Pièce du lit	Méthode de lubrification
Points de rotation du plan de couchage	Huile (destinée aux dispositifs médicaux)
Points de fixation du moteur sur le plan de couchage	Huile (destinée aux dispositifs médicaux)
Roulements du moteur et tiges de tension	Huile (destinée aux dispositifs médicaux)

 Le système coulissant des barrières latérales en bois ne doit pas être lubrifié à l'huile, car les barrières ne glisseraient plus correctement.

Pour commander l'huile appropriée, contactez votre fournisseur Invacare.

7 Après utilisation

7.1 Mise au rebut

Préservez l'environnement en faisant recycler ce produit en fin de vie dans un centre de recyclage.

Désassemblez le produit et ses composants afin que les différents matériaux puissent être séparés et recyclés individuellement.

La mise au rebut et le recyclage des produits usagés et de l'emballage doivent respecter la législation et les règlements relatifs à la gestion des déchets de chaque pays. Contactez votre organisme local de traitement des déchets pour plus d'informations.

7.2 Reconditionnement

Ce produit peut être réutilisé. Pour reconditionner le produit en vue de son utilisation par un nouvel utilisateur, il convient d'effectuer les opérations suivantes :

- Examen
- Nettoyage et désinfection

Pour plus d'informations, consultez la rubrique *6 Maintenance*, page 19.

Assurez-vous de remettre le manuel d'utilisation avec le produit.

Si un dommage ou un dysfonctionnement est détecté, le produit ne doit pas être réutilisé.

8 Dépannage

8.1 Dépannage du système électrique

Symptôme	Cause possible	Solution
Le moteur ne fonctionne pas.	La fiche du moteur n'est pas correctement insérée dans le boîtier de contrôle.	Insérez correctement le bouchon moteur dans le boîtier de contrôle
	Le moteur est défectueux.	* Remplacez le moteur
	Le câble du moteur est endommagé.	* Remplacez le câble
	Le boîtier de contrôle est défectueux	* Remplacez le boîtier de contrôle
	La télécommande est défectueuse.	* Remplacez la télécommande
Tout est en ordre dans le boîtier de contrôle à l'exception d'une direction sur un canal.	Le boîtier de contrôle est défectueux	* Remplacez le boîtier de contrôle
	La télécommande est défectueuse.	* Remplacez la télécommande
Le moteur fonctionne, mais la tige de piston ne bouge pas.	Le moteur est endommagé	* Remplacez le moteur
Le moteur ne peut pas soulever à pleine charge.		
Le moteur fait du bruit, mais la tige de piston ne bouge pas.		
La tige de piston se déplace vers l'intérieur, mais pas vers l'extérieur.		

* L'entretien et la maintenance du lit doivent uniquement être effectués par le personnel ayant reçu les instructions ou la formation nécessaires.



AVERTISSEMENT !

Risque de blessures et de dégâts matériels.

- Le lit doit être débranché du secteur avant toute ouverture ou réparation des composants électriques.

9 Caractéristiques techniques

9.1 Matériaux

Plateforme du matelas	Acier (revêtement poudre)
Panneaux de lit	Acier (revêtement poudre) et MDF
Barrières	Acier (revêtement poudre) ou bois
Potence	Acier (revêtement poudre), PP et POM
Boîtier du vérin, télécommande, unité centrale, roulettes et autres pièces en plastique	Matériau correspondant au marquage (PA, PP, PE, ABS)
Boulons et écrous	Acier (plaqué zinc)

9.2 Dimensions du lit

Toutes les cotes sont indiquées en cm. Tous les angles sont indiqués en degrés. Tous les angles et toutes les mesures sont indiqués sans tolérance.

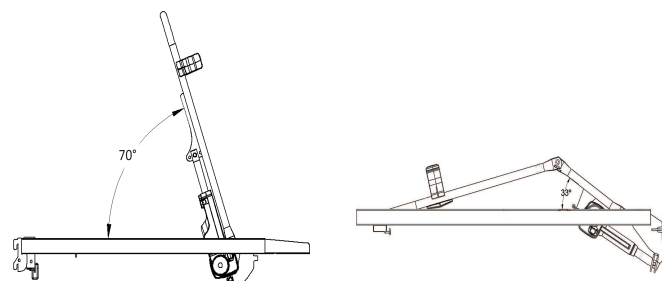
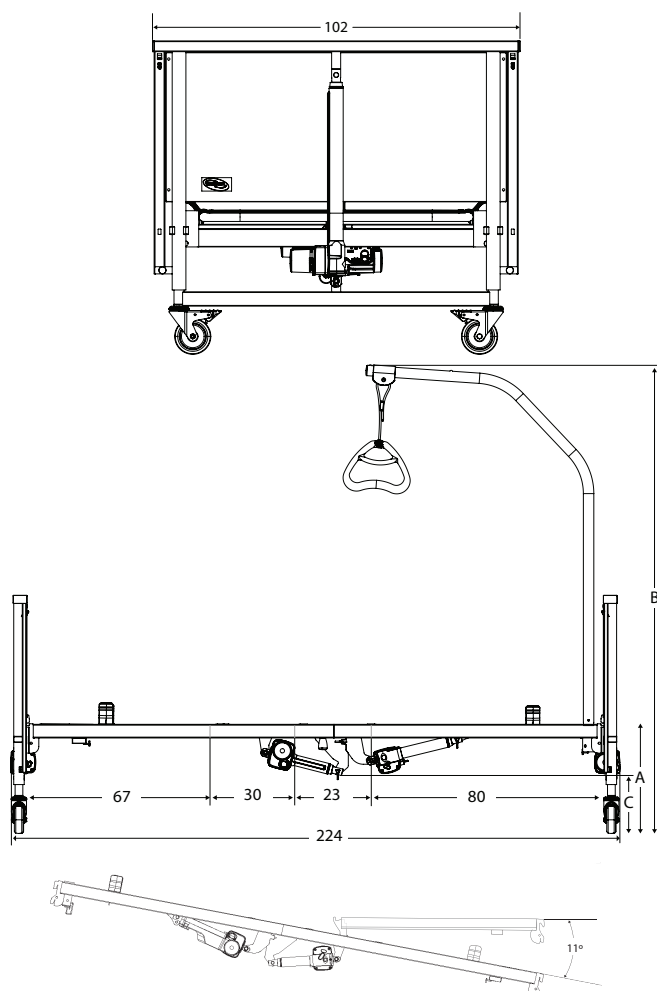

A	40 – 80 cm
B	166 – 207 cm
C	22 – 62 cm

9.3 Poids

Max. poids du patient (à condition que le poids du matelas, des accessoires et/ou des pièces optionnelles ne dépasse pas 35 kg)	145 kg
Max. Charge maximale d'utilisation (patient + accessoires et/ou pièces en option)	180 kg
Poids total*	64,0 kg
Partie supérieure du plan de couchage	16,0 kg
Partie inférieure du plan de couchage	15,0 kg
Panneau (1 pièce)	14,7 kg
Potence	4,2 kg
Supports de fixation pour le transport	2,0 kg

*Lit complet, y compris plan de couchage (supérieur et inférieur), lattes en acier, cordon d'alimentation, cales matelas et télécommande.

9.4 Dimensions du matelas

Dimensions de matelas autorisées en fonction de la barrière

Barrière	Dimensions du plan de couchage		
	Hauteur [cm]	Largeur [cm]	Longueur [cm]
Slim/ Aria	10 – 16	85,5 – 90	200 – 208
Scala Basic 2	10 – 16	85,5 – 90	200 – 208
Scala Basic Plus	10 – 16	85,5 – 90	200 – 208
Scala Medium	10 – 20	85,5 – 90	200 – 208
Scala Decubi 2	23 – 29	85,5 – 90	200 – 208
Verso HC	8 – 16	85,5 – 90	200 – 208

Min. densité : 38 kg/m

9.5 Caractéristiques électriques

Tension d'alimentation	Tension en entrée = 220-240 V CA, 50 Hz (CA = courant alternatif)
Courant d'entrée maximum	Intensité d'entrée max. = 2,0 A
Intermittent (fonctionnement périodique des moteurs)	Int = 10 %, max. 2 min / 18 min
Classe d'isolation	Équipement de CLASSE II
Pièce appliquée de type B	Pièce appliquée conforme aux exigences spécifiées pour la protection contre les décharges électriques selon la norme IEC 60601-1.
Niveau sonore	de 45 à 50 dB (A).
Degré de protection	<p>Le système électrique est protégé conformément à la norme IPX4 contre les éclaboussures d'eau sur les composants, quelle que soit la direction.</p> <p> Les moteurs de réglage de la hauteur sont conformes à la norme IPX4.</p> <p>Les moteurs de la plateforme du plan de couchage, le boîtier de contrôle et la télécommande sont conformes à la norme IPX6.</p> <p>IPX6 – Ces composants électriques sont protégés des éclaboussures et des fortes projections d'eau, quelle que soit la direction.</p>

 **Remarque :** Le lit ne comporte pas de sectionneur (interrupteur principal). Si la déconnexion électrique du lit est nécessaire, débranchez-le de la prise secteur.

9.6 Conditions ambiantes

	Stockage et transport	Utilisation
Température	de -10 °C à +50 °C	de +5 °C à +40 °C
Humidité relative	20 % à 80 %, sans condensation	
Pression atmosphérique	de 700 hPa à 1060 hPa	

 Laissez le produit atteindre la température d'utilisation avant de l'utiliser :

- Le réchauffement à partir de la température de stockage minimale peut prendre jusqu'à 24 heures.
- Le refroidissement à partir de la température de stockage maximale peut prendre jusqu'à 24 heures.

10 Compatibilité électromagnétique

10.1 Informations relatives aux interférences électromagnétiques

L'équipement médical électrique doit être installé et utilisé conformément aux informations relatives aux interférences magnétiques présentes dans ce manuel.

Ce produit a été testé et est certifié conforme aux limites CEM spécifiées dans la norme IEC/EN 60601-1-2 pour les équipements de classe B.

Les appareils de communication RF portables et mobiles peuvent interférer avec le fonctionnement de ce produit.

D'autres appareils peuvent recevoir des interférences même des plus bas niveaux des émissions électromagnétiques autorisées par la norme ci-dessus. Pour déterminer si l'émission de ce produit est à l'origine d'une interférence, mettez ce produit sous puis hors tension. Si l'interférence avec le fonctionnement des autres appareils disparaît, cela signifie que ce produit provoque l'interférence. Dans ces cas rares, l'interférence peut être réduite ou corrigée de l'une des façons suivantes :

- Repositionnez le dispositif, changez-le de place ou augmentez la distance de séparation entre les appareils.

10.2 Émissions électromagnétiques

Directives et déclaration du fabricant

Ce produit est destiné à être utilisé dans l'environnement électromagnétique décrit ci-dessous. L'utilisateur ou l'acheteur de ce produit doivent s'assurer que le lit est bien utilisé dans un tel environnement.

Test relatif aux émissions	Conformité	Directives relatives à l'environnement électromagnétique
Émissions RF CISPR 11	Groupe I	Ce produit utilise l'énergie RF uniquement pour son fonctionnement interne. Il émet donc des ondes RF très faibles et il est peu probable qu'elles interfèrent avec l'équipement électronique à proximité.
Émissions RF CISPR 11	Classe B	Ce produit peut être utilisé dans tous les établissements, y compris les habitations et les établissements directement connectés au réseau d'alimentation public basse tension qui alimente les bâtiments destinés à accueillir des habitations.
Émissions harmoniques IEC 61000-3-2	Classe A	
Fluctuations de tension / Émissions de scintillement IEC 61000-3-3	Conforme	

10.3 Immunité électromagnétique

Directives et déclaration du fabricant

Ce produit est destiné à être utilisé dans l'environnement électromagnétique décrit ci-dessous. L'utilisateur ou l'acheteur de ce produit doivent s'assurer que le lit est bien utilisé dans un tel environnement.

Test d'immunité	Test/Niveau de conformité	Directives relatives à l'environnement électromagnétique
Décharges électrostatiques IEC 61000-4-2	± 8 kV par contact ± 2 kV, ± 4 kV, ± 8 kV, ± 15 kV dans l'air	Le revêtement de sol doit être du bois, du béton ou des carreaux de céramique. Si le sol est recouvert d'un matériau synthétique, l'humidité relative doit être d'au moins 30 %.
Transitoires électriques rapides en salves IEC 61000-4-4	± 2 kV pour les lignes d'alimentation électriques ; 100 kHz en fréquence de répétition ± 1 kV pour les lignes d'entrée et de sortie ; 100 kHz en fréquence de répétition	La qualité du réseau électrique doit être la même que celle du réseau électrique d'un hôpital ou d'un établissement commercial.
Ondes de choc IEC 61000-4-5	± 1 kV de ligne à ligne ± 2 kV de la ligne à la terre	La qualité du réseau électrique doit être la même que celle du réseau électrique d'un hôpital ou d'un établissement commercial.
Creux de tension, coupures brèves et variations de tension sur les lignes d'alimentation électrique IEC 61000-4-11	< 0 % U_T pour 0,5 cycle par incréments de 45° 0 % U_T pour 1 cycle 70 % U_T pour 25/30 cycles < 5 % U_T pour 250/300 cycles	La qualité du réseau électrique doit être la même que celle du réseau électrique d'un hôpital ou d'un établissement commercial. S'il est nécessaire que ce produit continue à fonctionner pendant une coupure de courant, il est recommandé de le brancher sur un système d'alimentation sans coupure ou sur une batterie. U_T représente la tension d'alimentation secteur avant l'application du niveau de test.
Champ magnétique à la fréquence du réseau (50/60 Hz) IEC 61000-4-8	30 A/m	Les champs magnétiques de fréquence industrielle doivent avoir les mêmes caractéristiques que ceux présents dans un hôpital ou un établissement commercial.
Perturbations conduites, induites par les champs radioélectriques IEC 61000-4-6	3 V150 kHz à 80 Mhz 6 Ven bandes ISM et radioamateur 10 V/m80 Mhz à 2,7 GHz 385 MHz - 5 785 MHz	Il n'est pas possible de prévoir avec précision l'intensité de champ des émetteurs fixes des stations de base des téléphones sans fil/cellulaires ou radios mobiles terrestres, des radios amateurs, et des télédiffusions ou radiodiffusions AM et FM. Afin d'évaluer l'environnement électromagnétique résultant des appareils émetteurs RF fixes, il est nécessaire d'effectuer une étude sur site. Si l'intensité de champ mesurée à l'endroit où le produit est utilisé est supérieure au niveau de conformité applicable aux émissions RF ci-dessus, il sera nécessaire d'observer si ce produit fonctionne normalement. En cas de fonctionnement anormal, il conviendra de prendre d'autres mesures, par exemple déplacer ou réorienter ce produit. Des interférences peuvent se produire à proximité des appareils comportant le symbole  suivant :
Champs électromagnétiques rayonnés aux fréquences radioélectriques IEC 61000-4-3	spécifications des tests d'immunité aux équipements de communication RF sans fil, reportez-vous au tableau 9 de la norme IEC 60601-1-2	Les équipements de communication RF portables et mobiles doivent être utilisés à une distance minimale de 30 cm de toute partie de ce produit, y compris les câbles.



Ces consignes peuvent ne pas s'appliquer dans certaines situations. La propagation électromagnétique varie selon les propriétés d'absorption et de réflexion des structures, des objets et des personnes.

10.3.1 Spécifications des tests de CEM

IEC 60601-1-2 — Tableau 9

Fréquence d'essai (MHz)	Bande ^{a)} (MHz)	Service ^{a)}	Modulation ^{b)}	Niveau de test d'immunité (V/m)
385	380 - 390	TÉTRA 400	Modulation d'impulsion ^{b)} 18 Hz	27
450	430 - 470	GMRS 460, FRS 460	FM ^{c)} écart de ± 5 kHz 1 kHz sinusoïdal	28
710 745 788	704 - 787	Bande LTE 13, 17	Modulation d'impulsion ^{b)} 217 Hz	9
810 870 930	800 - 960	GSM 800/900, TETRA 800, iDEN 820, CDMA 850, bande LTE 5	Modulation d'impulsion ^{b)} 18 Hz	28
1720 1845 1970	1700 - 1990	GSM 1800 ; CDMA 1900 ; GSM 1900 ; DECT ; bande LTE 1, 3, 4, 25 ; UMTS	Modulation d'impulsion ^{b)} 217 Hz	28
2450	2400 - 2570	Bluetooth, WLAN, 802.11 b/g/n, RFID 2450, bande LTE 7	Modulation d'impulsion ^{b)} 217 Hz	28
5 240 5 500 5785	5100 - 5800	WLAN 802.11 a/n	Modulation d'impulsion ^{b)} 217 Hz	9

 Si nécessaire pour atteindre le niveau d'essai d'immunité, la distance entre l'antenne de transmission et l'équipement ou le système électrique médical peut être réduite à 1 m. La distance d'essai de 1 m est autorisée dans la norme IEC 61000-4-3.

^{a)} Pour certains services, seules les fréquences ascendantes sont incluses.

^{b)} Le signal porteur doit être modulé à l'aide d'un signal d'onde carré avec cycle de service de 50 %.

^{c)} Si la modulation FM n'est pas utilisée, il est possible de moduler l'impulsion du signal porteur à l'aide d'un signal d'onde carré avec cycle de service de 50 % à 18 Hz. Bien qu'elle ne représente pas la modulation réelle, ce serait le pire des cas.



France

Invacare Poirier SAS
Route de St Roch
F-37230 Fondettes
Tel: (33) (0)2 47 62 64 66
Fax: (33) (0)2 47 42 12 24
contactfr@invacare.com
www.invacare.fr



Invacare UK Operations Limited
Unit 4, Pencoed Technology Park,
Pencoed
Bridgend CF35 5AQ
Royaume-Uni



Invacare Portugal Unipessoal, Lda
Rua Estrada Velha 949
4465-784 Leça do Balio
Portugal

60128499-D 2025-09-01



Making Life's Experiences Possible®



Yes, you can.