

FAUTEUILS DE REPOS RELEVEURS INSTRUCTIONS D'INSTALLATION ET DE FONCTIONNEMENT

CHER CLIENT,

*Vous venez d'acquérir un fauteuil releveur **INVACARE**, nous vous remercions de votre confiance. Nous sommes sûrs qu'il vous apportera quotidiennement un maximum de confort.*

***INVACARE** propose une large gamme de produits d'aide à domicile. N'hésitez pas à vous rapprocher de votre revendeur pour de plus amples renseignements.*

!

RÈGLES DE SECURITE - IMPORTANT

Les recommandations suivantes sont faites pour l'utilisation en toute sécurité et pour le parfait fonctionnement du fauteuil de repos releveur :

1) Ne pas faire fonctionner cet appareil sans avoir au préalable lu et compris ce manuel. Si vous avez des difficultés à comprendre les avertissements et les instructions, contactez votre revendeur avant d'utiliser ce matériel. Dans le cas contraire, des lésions ou des dégâts matériels pourraient en résulter.

2) Avant utilisation des fauteuils, veuillez enlever le film protecteur plastique.

3) **LIMITATION DE POIDS** : ce fauteuil de repos releveur ne peut pas être utilisé par des personnes pesant plus de 130 Kilos. Si le moteur ne fonctionne plus, alors que le fauteuil est en position allongée, l'utilisateur devra impérativement être assisté pour quitter le fauteuil. En cas de coupure de courant, un système de sauvegarde fonctionnant par piles (piles fournies) alimente le moteur.

4) Le revêtement de ce produit n'est pas conçu pour résister au feu.

Ne pas fumer dans ce fauteuil si vous avez des difficultés à vous en extraire ou à vous déplacer. Ne jamais placer le fauteuil à proximité d'une source de chaleur importante ou d'ignition: (cheminée, appareil de chauffage électrique ou à combustion par gaz ou pétrole etc...)

5) En cas d'utilisation continue du moteur pendant au moins 2 minutes, veuillez attendre 15 minutes avant une réutilisation.

6) Inspectez le fauteuil pour constater tout dommage, entaille, déchirure ou cadre abîmé. Vérifiez la télécommande. Si vous constatez un défaut n'essayez pas d'utiliser le fauteuil. Contactez le distributeur ou le transporteur pour connaître la procédure à suivre.

7) Ne pas déplacer le fauteuil quand il se trouve en position allongée.

8) Ne pas déplacer ce fauteuil quand il est utilisé ou sous tension.

9) Ne pas s'asseoir sur le repose jambes ou sur les accoudoirs, ils ne sont pas destinés à cet usage.

10) Ne pas se tenir en appui sur le repose jambes ou sur le haut du dossier pour s'asseoir, car le fauteuil pourrait basculer.

11) Toujours laisser le fauteuil en position assise quand il n'est pas utilisé. Ne pas laisser le fauteuil en position releveur.

12) Ne pas changer la position de l'assise si quelqu'un est assis sur vos genoux ou sur les bras du fauteuil.

13) La télécommande est destinée à être utilisée seulement par l'occupant du fauteuil.

14) Ne pas laisser les enfants utiliser ou s'amuser avec ce fauteuil. Le repose jambes se plie en se refermant, un enfant pourrait être blessé. Gardez les pieds et les mains des enfants loin du repose jambes et du mécanisme de ciseaux.

15) Assurez-vous que les bras et les jambes ne soient pas en contact avec les parties mobiles du fauteuil. S'il est nécessaire de retirer des objets tombés sous le fauteuil, débranchez-le auparavant.

16) Ne pas faire fonctionner le fauteuil trop près du mur.

17) Quand vous vous asseyez sur le fauteuil en position haute, centrez votre poids sur celui-ci.

18) Après tout réglage, réparation ou révision, et avant utilisation, assurez-vous que toutes les vis soient correctement serrées.

INSTRUCTIONS D'ENTRETIEN

NETTOYAGE DU TISSU :

Utiliser seulement des produits de nettoyage pour tissu. Ne pas saturer le tissu.

NE PAS UTILISER DE SOLVANT. Brosser au besoin pour restaurer l'apparence d'origine.

NETTOYAGE DE LA TÉLÉCOMMANDE :

Débrancher tout d'abord le cordon d'alimentation. La télécommande peut être nettoyée avec un chiffon légèrement humidifié. Ne pas utiliser de vaporisateur. Les agents nettoyants ne doivent pas contenir d'acide ou de sel. Bien sécher la télécommande avant d'utiliser à nouveau le fauteuil.

GRAISSAGE DES POINTS D'ARTICULATION :

Une fois par an, sauf utilisation intensive.

VIS DU VERIN :

En cas de fonctionnement anormal, celles-ci doivent être serrées à 17 Nm. (pour cette opération, merci de vous adresser exclusivement à votre revendeur)

LIMITE DE RESPONSABILITÉ

Le fabricant décline toute responsabilité en cas de non respect de ces conseils d'utilisation comme en cas d'utilisation anormale. Sont également exclus les risques consécutifs à une modification ou réparation du mécanisme par toute personne non habilitée par le fabricant.

LISTE DES ÉLÉMENTS

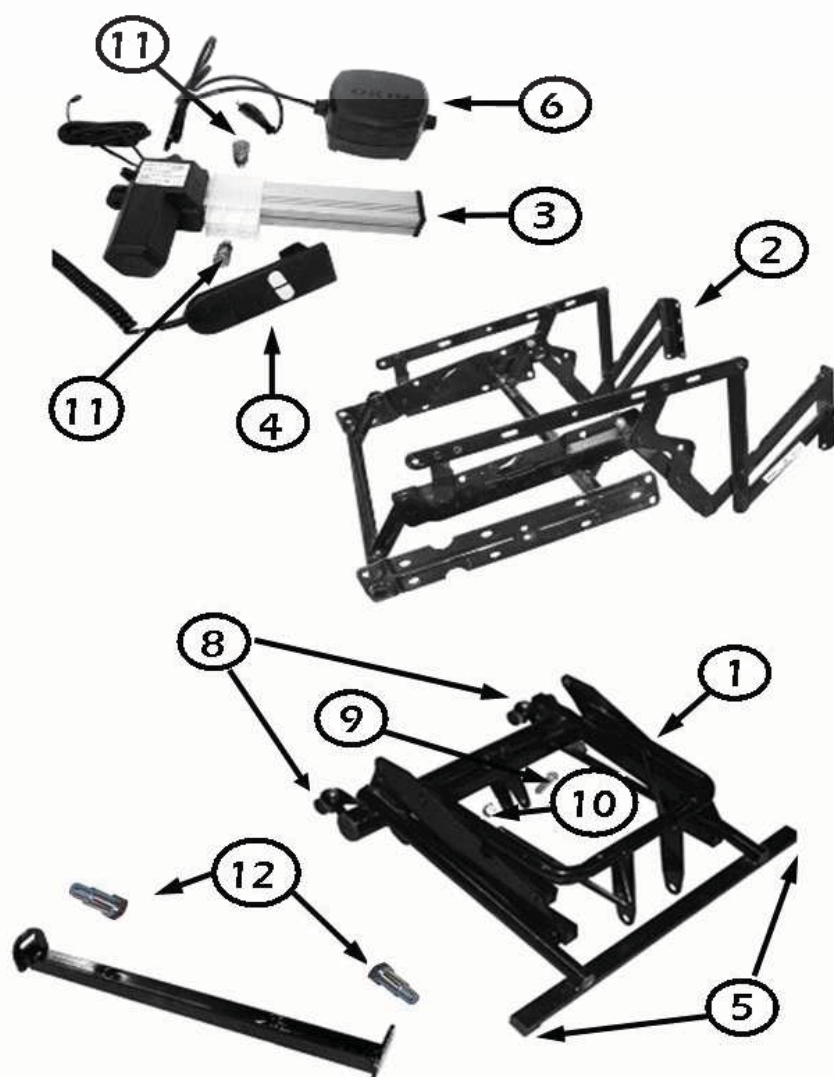

- 1 Armature d'élévation.
- 2 Armature basculement et repose jambes.
- 3 Moteur et vérin.
- 4 Télécommande.
- 5 Patins anti-glissement.
- 6 Cordon d'alimentation.
- 7 Colliers de maintien du fil de télécommande.
- 8 Roulettes.
- 9 Axe de fixation arrière du moteur (à lubrifier).
- 10 Clip de fixation arrière du moteur.
- 11 Vis de fixation avant du moteur (à lubrifier).
- 12 Vis de fixation (à lubrifier)

Ce schéma s'adresse exclusivement à votre revendeur. Ne jamais démonter une pièce ni intervenir vous-même sur la structure du fauteuil.

DÉBALLAGE ET UTILISATION DE LA TÉLÉCOMMANDE

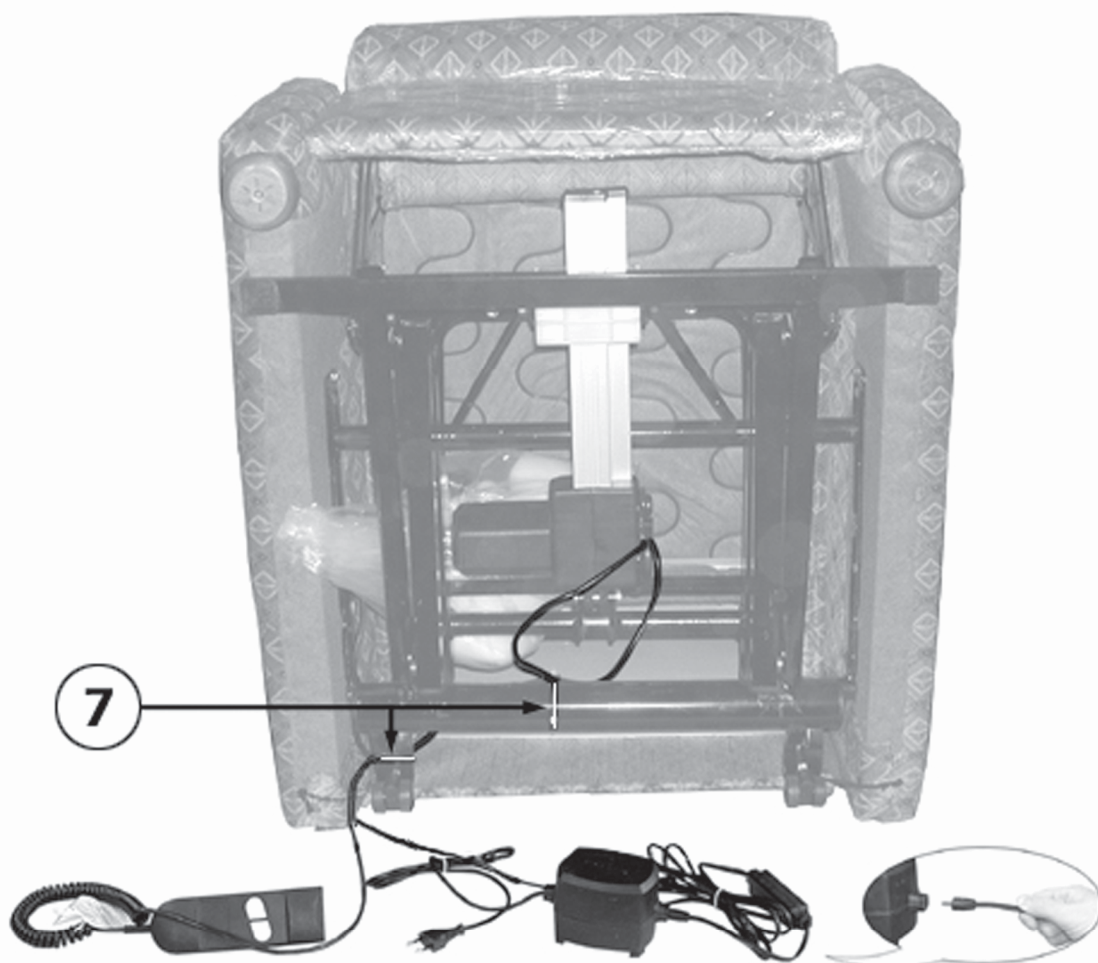

ATTENTION

Pour des raisons de sécurité, le mécanisme de basculement ne permet pas de passer directement de la position releveur à la position repos et inversement.





PASSAGE DE LA POSITION ASSISE A LA POSITION REPOS.



RETOUR DE LA FONCTION RELEVEUR A LA POSITION ASSISE.

PASSAGE DE LA POSITION ASSISE A LA FONCTION RELEVEUR.

RETOUR DE LA POSITION REPOS A LA POSITION ASSISE

NOM	REF. modèle	COULEURS	
HASTING	LC906	BAHIA	
HASTING	LC906	FLEURI	
NEWPORT	LC830CH	SENSO CHAMOIS	
MADISON rouge	LC828TR	TOLGA rouge	
MADISON	LC828	INDIRA rouge motif	
MADISON VERT arabesque	LC828V	VERT arabesque	
MADISON	LC828	MOKA	
MADISON BLEU	LC828B	BLEU	
MADISON whisky	LC828W	SIMILI cuir marron	

SPÉCIFICATIONS TECHNIQUES

1. REF:	LC906	LC830CH	LC828V / B / W
TENSION: AVEC TRANSFO.	230 Volts 24 Volts	230 Volts 24 Volts	230 Volts 24 Volts
FRÉQUENCE :	50 Hertz	50 Hertz	50 Hertz
PUISSANCE :	Intermittente : après 2 minutes d'utilisation en continue (durée maximum), attendre 15 minutes avant réutilisation.		
UTILISATION :	En cas de déclenchement du système de sécurité, attendre 3 minutes avant réutilisation.		
RÉARMEMENT :			
POIDS Fauteuil :	49 Kilos	51.7 Kilos	46 Kilos
POIDS MAXI Utilisateur :	130 Kilos	130 Kilos	130 Kilos
PROTECTION Électrique :	Classe II 	Classe II 	Classe II 

SILLONES DE DESCANSO RECLINABLES

INSTRUCCIONES DE INSTALACIÓN Y DE FUNCIONAMIENTO

ESTIMADO CLIENTE,

Acaba de adquirir un sillón reclinable INVACARE y le agradecemos su confianza. Estamos seguros de que le proporcionará diariamente la mayor comodidad.

INVACARE propone una amplia gama de productos de ayuda a domicilio. No dude en consultar a su distribuidor si desea información complementaria.



REGLAS DE SEGURIDAD - IMPORTANTE

Para usar el sillón de descanso reclinable con total seguridad, y para un perfecto funcionamiento, siga estas recomendaciones.

- 1) No ponga en funcionamiento este aparato sin haber leído y comprendido previamente este manual. Si tiene dificultades para comprender las advertencias y las instrucciones, pongase en contacto con su distribuidor antes de utilizar este producto. De lo contrario, podría lesionarse o provocar daños materiales.
- 2) Antes de utilizar las sillas, quite la película protectora de plástico.
- 3) LIMITACION DE PESO: Este sillón de descanso reclinable no puede ser utilizado por personas que pesen más de 130 kilos. Si el motor deja de funcionar cuando el sillón está en posición reclinado, se hace imprescindible ayudar al usuario a levantarse del sillón. En caso de corte de corriente, un sistema de emergencia, que funciona con pilas (pilas entregadas) alimenta el motor.
- 4) El revestimiento de este producto no ha sido diseñado para resistir al fuego. No fume en este sillón si tiene dificultades para levantarse de él o para desplazarse. No sitúe nunca el sillón cerca de una fuente de calor o de ignición (chimenea, aparato de calefacción eléctrica o de combustión por gas o petróleo, ect.)
- 5) En caso de utilización continua del motor durante, por lo menos, 2 minutos, esperar 15 minutos antes de reutilizarlo.
- 6) Inspeccione el sillón para detectar cualquier deterioro, corte, desgarró o bastidor deteriorado. Verifique el mando a distancia. Si observa un fallo, no utilice el sillón; póngase en contacto con el distribuidor o el transportista para que le indique el procedimiento que debe seguir.
- 7) No desplace el sillón cuando se está en posición tumbado.
- 8) No desplace el sillón cuando se está utilizando o esta conectado a la corriente.
- 9) No se sienta en el reposapiernas o en los reposabrazos, ya que no están destinados a este uso.
- 10) No se mantenga apoyado sobre el reposapiernas o sobre la parte superior del respaldo para sentarse, ya que el sillón podría volcarse.
- 11) Deje el sillón siempre en posición sentado cuando no lo utilice. No lo deje nunca en posición inclinada.
- 12) No cambie la posición del asiento si alguien esta sentado en sus rodillas o en los brazos del sillón.
- 13) El mando a distancia sólo debe manejarlo el ocupante del sillón.
- 14) No deje que los niños utilicen el sillón o jueguen con él. El reposapiernas se pliega al cerrarse y los niños podrían lesionarse. Mantenga los pies y las manos de los niños lejos des reposapiernas y del macanismo de tijere.
- 15) Compruebe que los brazos y las piernas no están en contacto con las partes móviles del sillón. Si fuera necesario, retire los objetos que pudieran haber caído debajo del sillón, después de haberlo desenchufado.
- 16) No haga funcionar la silla demasiado cerca de la pared.
- 17) Cuando se sienta en el sillón en posición alta, centre correctamente su peso.
- 18) Después de efectuar cualquier ajuste, reparación o revisión; y antes de utilizar este sillón, compruebe que todos los tornillos están bien apretados.

INSTRUCCIONES DE MANTENIMIENTO

LIMPIEZA DEL TEJIDO:

Utilizar únicamente productos adecuados para limpiar tejidos. No saturar el tejido. NO UTILIZAR DISOLVENTE. Si fuera necesario, cepillarlo para que recupere su aspecto original.

LIMPIEZA DEL MANDO A DISTANCIA:

En primer lugar, desenchufar el cable de alimentación. El mando a distancia se puede limpiar con un trapo ligeramente humedecido. No utilizar vaporizadores; los agentes limpiadores no deben contener ácido ni sal. Secar bien el mando a distancia antes de usar de nuevo el sillón.

Engrase de los puntos de articulación:

Unavez al año, exepcto utilización intensiva.

Tornillo del gato:

En caso de funcionamiento anormal, estos deben apretarse a 17Nm (para esta operación, pongase en contacto con su vendedor/minorista).

LIMITE DE RESPONSABILIDAD

El fabricante no se responsabiliza en caso de incumplimiento de estos consejos, así como en caso de utilización anormal. También se excluyen los riesgos consecutivos a una modificación o reparación del mecanismo por cualquier persona no habilitada por el fabricante.

LISTA DE LOS ELEMENTOS

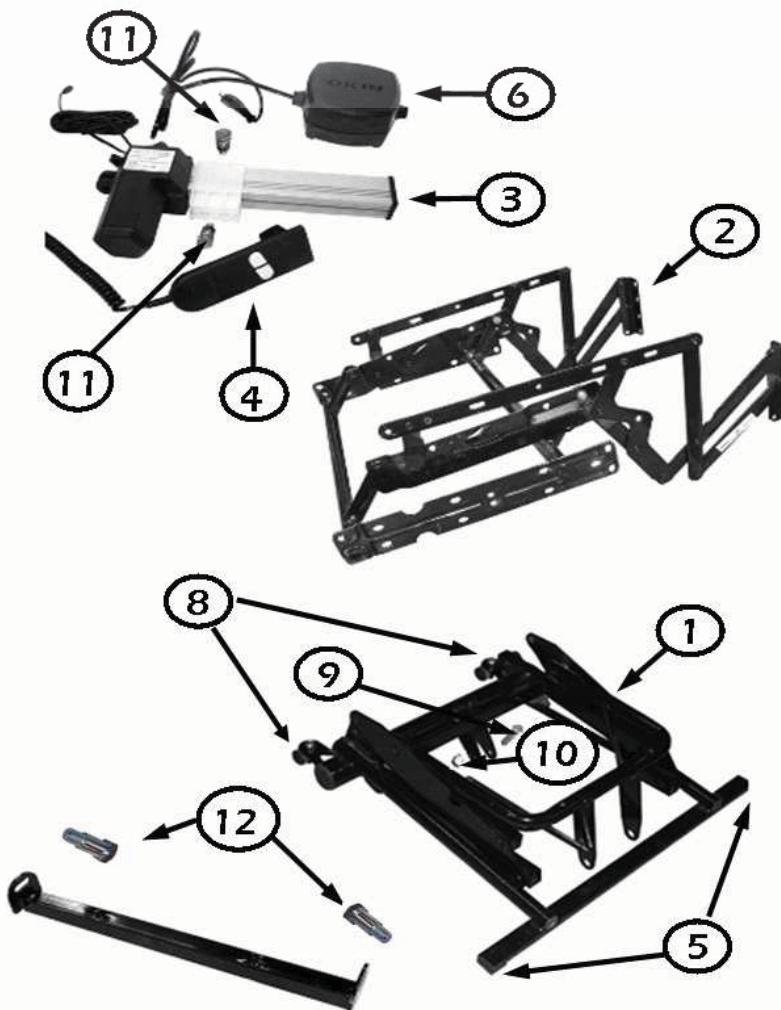

- 1 Chasis de elevación
- 2 Chasis de basculación y reposapiernas
- 3 Motor y pistón
- 4 Mando a distancia
- 5 Patines antideslizamiento
- 6 Cable de alimentación
- 7 Abrazadera de sujeción del cable del mando a distancia
- 8 Ruedas
- 9 Ejes de fijación trasera del motor (a lubricar)
- 10 Clip de fijación trasera del motor
- 11 Ejes de fijación delantera del motor (a lubricar)
- 12 Ejes de fijación (a lubricar)

Este esquema está destinado exclusivamente a su distribuidor. Nunca intente desmontar una pieza ni intervenir en la estructura del sillón.

DESEMBALAJE Y UTILIZACIÓN DEL MANDO A DISTANCIA

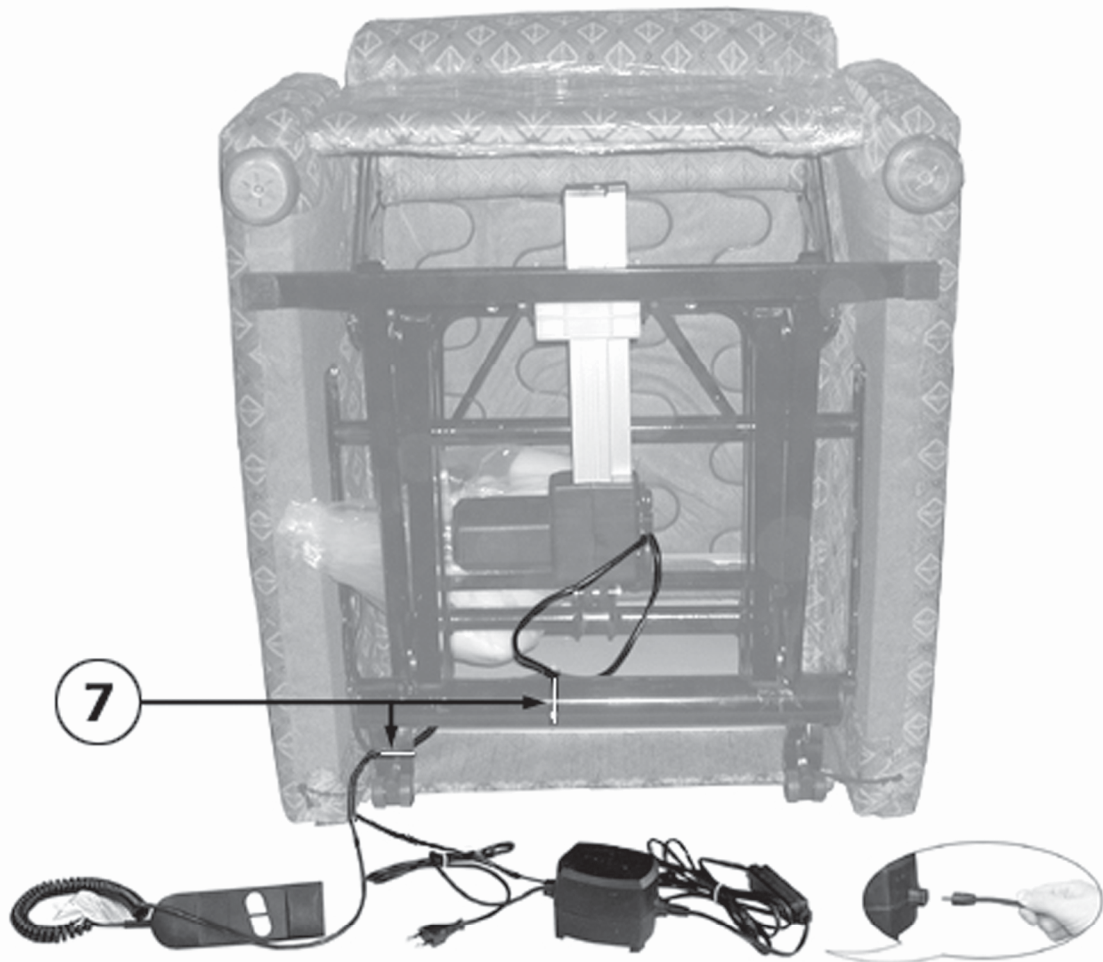

ATENCIÓN

Por razones de seguridad, el mecanismo de basculación no permite pasar directamente de la posición reclinable a la de descanso, e inversamente.





PASO DE LA POSICIÓN SENTADO A LA POSICIÓN DESCANSO.



CAMBIO DE LA FUNCIÓN RECLINABLE A LA POSICIÓN SENTADO.

PASO DE LA POSICIÓN SENTADO A LA FUNCIÓN RECLINABLE.

CAMBIO DE LA POSICIÓN REPOSO A LA POSICIÓN SENTADO.

NOMBRE	REF. modelo	COLORES	
HASTING	LC906	BAHIA	
HASTING	LC906	FLOREADO	
NEWPORT	LC830CH	SENSO GAMUZA	
MADISON ROJO I	LC828TR	TOLGA rojo	
MADISON ROJO II	LC828	INDIRA rojo con motivos	
MADISON VERDE arabesco	LC828V	VERDE arabesco	
MADISON MOKA	LC828	MOKA	
MADISON AZUL	LC828B	AZUL	
MADISON whisky	LC828W	IMITACION CUERO marron	

ESPECIFICACIONES TECNICAS

REF:	LC906	LC830CH	LC828
TENSIÓN: CON TRANSFORMADOR:	230 Volts 24 Volts	230 Volts 24 Volts	230 Volts 24 Volts
FRECUENCIA:	50 Hertz	50 Hertz	50 Hertz
POTENCIA:	60 Watts	60 Watts	60 Watts
UTILIZACIÓN:	Intermitente : al cabo de 2 minutos de una utilización continua (duración máxima), esperar 15 minutos antes de reutilizarlo.		
REARME	En caso de desencadenamiento del sistema de seguridad, esperar 3 minutos antes de reutilizarlo.		
PESO: Sillon:	49 Kilos	51,7 Kilos	46 Kilos
PESO MAX: Usuario:	130 Kilos	130 Kilos	130 Kilos
PROTECCIÓN Electrica:	Clase II 	Clase II 	Clase II 

RUHESELLE MIT STEHHILFE AUFSTELLUNGS- UND BETRIEBSANLEITUNG

SEHR GEEHRTER KUNDE,

Sie haben soeben einen INVACARE Sessel mit Stehhilfe erworben und wir danken Ihnen für Ihr Vertrauen. Wir sind sicher, dass Ihnen dieser Sessel täglich einen maximalen Komfort bieten wird. INVACARE bietet eine breite Palette an Hilfsprodukten für zu Hause an. Für nähere Informationen fragen Sie Ihren Händler.



SICHERHEITSREGELN—SEHR WICHTIG

Folgende Hinweise dienen der sicheren Benutzung und des einwandfreien Betriebs des Ruhesessels mit Stehhilfe:

- 1) Betreiben Sie dieses Gerät nicht, ohne dieses Handbuch vorher gelesen und verstanden zu haben. Sollten Sie Schwierigkeiten beim Verstehen der Warnhinweise haben, setzen Sie sich mit Ihrem Händler in Verbindung, bevor Sie dieses Material benutzen. Anderenfalls können Verletzungen bzw. Materialschäden daraus resultieren.
- 2) Vor dem Gebrauch der Rollstühle bitte die Plastikfolie entfernen.
- 3) **GEWICHTBEGRENZUNG:** Dieser Sessel mit Stehhilfe darf nicht von Personen mit einem Gewicht von mehr als 130 Kilos benutzt werden. Beim Ausfall des Motors stellt sich der Sessel in Liegestellung: Zum Aufstehen muss sich der Benutzer unbedingt helfen lassen. Bei einem Stromausfall wird der Motor von einem batteriegespeisten Sicherungssystem (Batterien mitgeliefert) gespeist.
- 4) Der Überzug dieses Produktes ist nicht feuerfest.
Sollten Sie Schwierigkeiten beim Aufstehen bzw. beim Gehen haben, rauchen Sie nicht, wenn Sie auf diesem Sessel sitzen.
Stellen Sie niemals den Sessel in die Nähe einer großen Hitze- bzw. Zündquelle auf (Kamin, elektrisch oder mit Gas bzw. Petroleum betriebenes Heizgerät usw.).
- 5) Bei Dauerbenutzung von über 2 Minuten, den Motor bitte 15 Min. erkalten lassen bevor einer neuen Benutzung.
- 6) Prüfen Sie den Sessel auf Beschädigungen, Spalten, Risse oder Rahmenschäden. Überprüfen Sie die Fernbedienung. Sollten Sie einen Fehler feststellen, benutzen Sie den Sessel nicht. Setzen Sie sich mit dem Händler bzw. Transporteur in Verbindung, um zu erfahren, was zu tun ist.
- 7) Verschieben Sie den Sessel nicht, wenn dieser benutzt in Liegestellung
- 8) Verschieben Sie den Sessel nicht, wenn dieser benutzt bzw. angeschlossen ist.

- 9) Setzen Sie sich nicht auf die Beinstütze oder auf die Armlehnen, diese sind nicht dazu vorgesehen.
- 10) Stützen Sie sich beim Hinsetzen nicht auf die Beinstütze oder auf die Rückenlehne, sonst könnte der Sessel umkippen.
- 11) Lassen Sie den Sessel stets in Sitzstellung, wenn er nicht benutzt wird. Sessel nicht in Stehhilfestellung lassen
- 12) Ändern Sie nicht die Stellung der Sitzfläche, wenn jemand auf Ihren Knien bzw. auf den Sesselarmlehnen sitzt.
- 13) Die Fernbedienung darf nur von der sitzenden Person betätigt werden.
- 14) Lassen Sie nicht Kinder diesen Sessel benutzen oder damit spielen. Beim Schließen schert die Beinstütze zu, so dass ein Kind verletzt werden könnte. Halten Sie Kinderfüße und -hände fern von der Beinstütze und vom Schermechanismus.
- 15) Prüfen Sie, dass Arme und Beine die beweglichen Sesselteile nicht berühren. Sollten gefallene Gegenstände unter dem Sessel entfernt werden, trennen Sie vorher den Sessel von der Stromsteckdose ab.
- 16) Den Rollstuhl nicht zu nahe an einer Wand benutzen.
- 17) Wenn Sie sich auf den aufgerichteten Sessel setzen, zentrieren Sie Ihr Gewicht darauf.
- 18) Prüfen Sie nach jeder Einstell-, Reparatur- bzw. Revisionsarbeit und vor jeder Benutzung, dass die Schrauben korrekt festgezogen sind.

REINIGUNGSHINWEISE

REINIGUNG DES STOFFES :

Verwenden Sie ausschließlich Stoffreinigungsmittel. Stoff nicht übermäßig tränken.

KEINEN VERDÜNNER BENUTZEN :

Zum Auffrischen des Ursprungsaspektes bei Bedarf abbürsten.

REINIGUNG DER FERNBEDIENUNG :

Anschlusskabel trennen. Die Fernbedienung kann mit einem leicht befeuchteten Tuch gereinigt werden. Keine Sprühflasche verwenden. Die Reinigungsmittel dürfen keine Säuren bzw. Salze enthalten. Fernbedienung vor erneuter Benutzung des Sessels korrekt abtrocknen.

SCHRAUBEN DER WINDE :

Bei Fehlfunktionen müssen diese mit 17 Nm angezogen werden (bitte wenden Sie sich bei dieser Operation nur an Ihren Fachhändler).

HAFTUNGSEINSCHRÄNKUNG

Der Hersteller lehnt jede Haftung bei Nichtbeachtung dieser Bedienungshinweise sowie bei unsachgerechter Benutzung ab. Ausgeschlossen sind ebenfalls die Risiken in Folge einer Veränderung oder Reparatur des Mechanismus durch eine vom Hersteller nicht anerkannte Person.

LISTE DER KOMPONENTEN

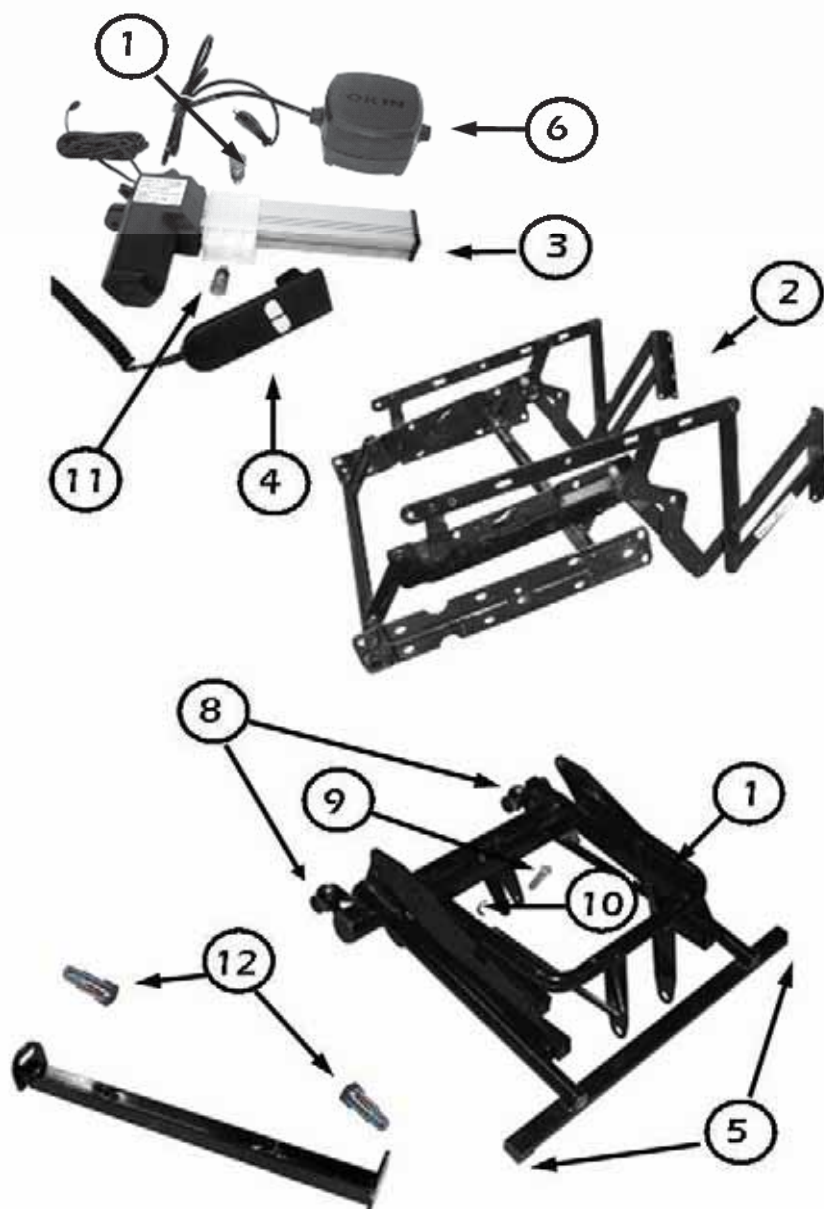

- 1 Hebe Mechanismus
- 2 Kippmechanismus und Beinstütze
- 3 Motor und Hubspindel
- 4 Fernbedienung
- 5 Antirutschfüße
- 6 Anschlusskabel
- 7 Halteschelle für Fernbedienungskabel
- 8 Rollen
- 9 Achse für hintere Motorbefestigung (zu schmieren)
- 10 Ring für hintere Motorbefestigung
- 11 Achsen für vordere Motorbefestigung (zu schmieren)
- 12 Ringe für vordere Motorbefestigung motor.

Dieses Schema ist ausschließlich für Ihren Händler bestimmt. Bauen Sie niemals ein Teil ab und führen Sie niemals irgendwelche Arbeit aus am Sesselrahmen selbst.

AUSPACKEN UND BENUTZUNG DER FERNBEDIENUNG

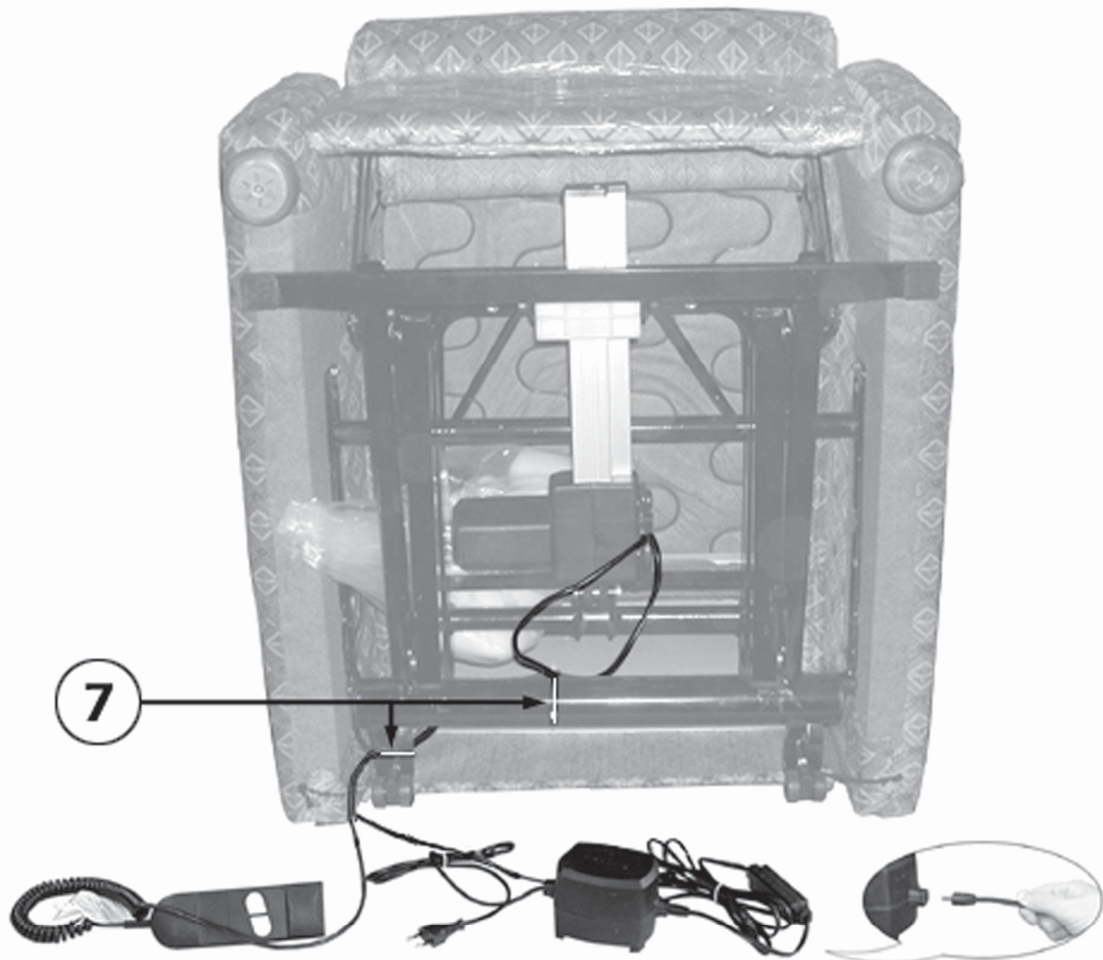

ACHTUNG

Aus Sicherheitsgründen verhindert der Kippmechanismus den direkten Wechsel von der Stehhilfestellung in die Liegestellung und umgekehrt.





WECHSEL VON DER SITZSTELLUNG ZUR LIEGESTELLUNG.

RÜCKKEHR VON DER STEHHILFESTELLUNG ZUR SITZSTELLUNG.

WECHSEL VON DER SITZSTELLUNG ZUR STEHHILFESTELLUNG.

RÜCKKEHR VON DER LIEGESTELLUNG ZUR SITZSTELLUNG.

NAME	MODELL-REF	FARBEN	
HASTING	LC906	BAHIA	
HASTING	LC906	BLUMENMUSTER	
NEWPORT	LC830CH	SENSO GEMSE	
MADISON ROT I	LC828TR	TOLGA rot	
MADISON ROT II	LC828	INDIRA rot mit Grunden	
MADISON GRÜN arabeske	LC828V	GRÜN arabeske	
MADISON MOKA	LC828	MOKA	
MADISON BLAU	LC828B	BLAU	
MADISON whisky	LC828W	KUNSTLEDER Braun	

TECHNISCHE DATEN

REF:	LC906	LC830CH	LC828
SPANNUNG: MIT TRAF0	230 Volt 24 Volt	230 Volt 24 Volt	230 Volt 24 Volt
FRÉQUENZ:	50 Hertz	50 Hertz	50 Hertz
LEISTUNG:	60 Watt	60 Watt	60 Watt
BENUTZUNG :	Intermittent : Bei Dauerbenutzung von über 2 Minuten (Maximaldauer), den Motor bitte 15 Min. erkalten lassen bevor einer neuen Benutzung. Die maximale Dauer, um von der Sitzposition in die höchste Position der Aufstehhilfe zu kommen, beträgt 40 Sekunden bei einer Last von 90kg.		
GEWICHT Sessel:	49 Kilos	51,7 Kilos	46 Kilos
HÖCHSTGE- WICHT Benutzer:	130 Kilos	130 Kilos	130 Kilos
SCHUTZKLASSE Elektrisch:	Klasse II <input type="checkbox"/>	Klasse II <input type="checkbox"/>	Klasse II <input type="checkbox"/>

RELAXZETELS

INSTALLATIE - EN WERKINGSRICHTLIJNEN

BESTE KLANT,

U kocht net een relaxzetel van INVACAIRE, wij danken u voor het vertrouwen. Wij zijn er zeker van dat hij u dagelijks zeer veel comfort zal bezorgen.

INVACAIRE stelt een zeer uitgebreid gamma van producten ter beschikking die thuishulp bieden. Aarzel dan ook niet om uw verkoper aan te spreken voor meer en bijkomende informatie.

!

VEILIGHEIDSREGELS - BELANGRIJK

De onderstaande aanbevelingen werden opgesteld voor een volledig veilig gebruik en een perfecte werking van de relaxzetel :

- 1) Het toestel niet bedienen zonder eerst deze handleiding volledig gelezen en begrepen te hebben. Wanneer u problemen heeft met het begrijpen van de waarschuwingen en instructies, neem dan contact op met uw verkoper voordat u het materiaal gebruikt. Doet u dit niet dan kunnen verwondingen of materiële schade het gevolg zijn.
- 2) Gelieve de plastic beschermfolie te verwijderen voordat u de zetel gaat gebruiken.
- 3) **GEWICHTSBEPERKING:** Deze relaxzetel mag niet gebruikt worden door personen die meer wegen dan 130 kilogram. Wanneer de motor niet meer werkt, terwijl de zetel in de ligstand staat, moet de gebruiker in staat zijn om de zetel op eigen kracht te verlaten. Bij een stroomonderbreking, wordt de motor gevoed door het beschermingssysteem dat op batterijen werkt (batterijen bijgeleverd).
- 4) De bekleding van dit product werd niet ontworpen om brandwerend te zijn.
U mag niet roken in deze zetel wanneer u hem moeilijk kunt verlaten of u slecht te been bent. De zetel nooit in de buurt zetten van een grote warmtebron of vlammen (schoorsteen, elektrisch kacheltje, een gas- of petroleumvuur, enz.).
- 5) Indien u de motor tenminste 2 minuten achter elkaar laat draaien, dient u 15 minuten te wachten voor u de motor weer start.
- 6) Controleer de zetel om beschadigingen, inkepingen en/of scheuren vast te stellen, maar ook om te zien of het frame beschadigd is. Ga ook de werking van de afstandsbediening na. Wanneer u een defect vaststelt, gebruik de zetel dan niet. Neem contact op met de verdeler of transporteur om de te volgen procedure te kennen.
- 7) De zetel niet verplaatsen wanneer u slecht to been bent.
- 8) De zetel niet verplaatsen wanneer u hem gebruikt of deze onder spanning staat.
- 9) Niet gaan zitten op de beensteun of de armleningen, ze zijn niet ontworpen voor een dergelijk gebruik.
- 10) Niet gaan leunen op de beensteun of de bovenzijde van de rugleuning om te gaan zitten, de zetel zou kunnen omkappen.
- 11) De zetel steeds in de zitstand stellen wanneer deze niet gebruikt wordt. De zetel niet in de heffunctie laten staan.
- 12) De zitstand niet wijzigen wanneer er iemand op uw knieën of de armleningen zit.
- 13) De afstandsbediening werd enkel voorzien voor gebruik door de persoon die in de zetel zit.
- 14) Kinderen mogen de zetel niet gebruiken of ermee spelen. De beensteun plooit bij het sluiten, een kind zou zich kunnen kwetsen. Handen en voeten van kinderen uit de buurt van de beensteun en het schaarmechanisme houden.
- 15) Zich ervan vergewissen dat armen en benen niet in contact komen met de beweeglijke delen van de zetel. Wanneer u voorwerpen moet oppikken die onder de zetel gevallen zijn, moet u de stekker eerst uit het stopcontact trekken.
- 16) Gebruik de zetel niet te dicht bij een muur.
- 17) Wanneer u gaat zitten in de zetel in hoge stand, moet u uw gewicht hierop centreren.
- 18) Na eender welke regeling, herstelling of nazicht, en voor elk gebruik, moet u zeker zijn dat alle schroeven correct aangespannen zijn.

ONDERHOUDS INSTRUCTIE

REINIGEN VAN DE STOF:

Enkel reinigingsproducten voor stoffen gebruiken. De stof niet verzadigen.

GEEN OPLOSMIDDELEN GEBRUIKEN. Indien nodig borstelen om het oorspronkelijke uitzicht terug te krijgen.

REINIGEN VAN DE AFSTANDBEDIENING:

Allereerst de stekker uit het stopcontact trekken. U kan de afstandsbediening schoonmaken met een licht vochtige doek. Geen stoomblazer gebruiken. De reinigingsmiddelen mogen geen zuur of zout bevatten. De afstandsbediening goed laten drogen voordat u de zetel opnieuw gebruikt.

SCHARNIEREN OLIËN:

Eens per jaar, behalve bij intensief gebruik, dan vaker.

VIJZELSCHROEF:

In geval van afwijkende werking moeten de schroeven tot 17Nm worden aangedraaid (hiervoor dient u contact op te nemen met de leverancier).

BEPERKING VAN DE AANSPRAKELIJKHEID

De fabrikant verwerpt eender welke aansprakelijkheid en verantwoordelijkheid wanneer men deze gebruiksrichtlijnen niet naleeft of bij een abnormaal gebruik van het apparaat. Worden eveneens uitgesloten alle gevolgschade die te wijten is aan een wijziging of herstelling die uitgevoerd werd door een persoon die niet aangesteld werd door de fabrikant.

ONDERDELENLIJST

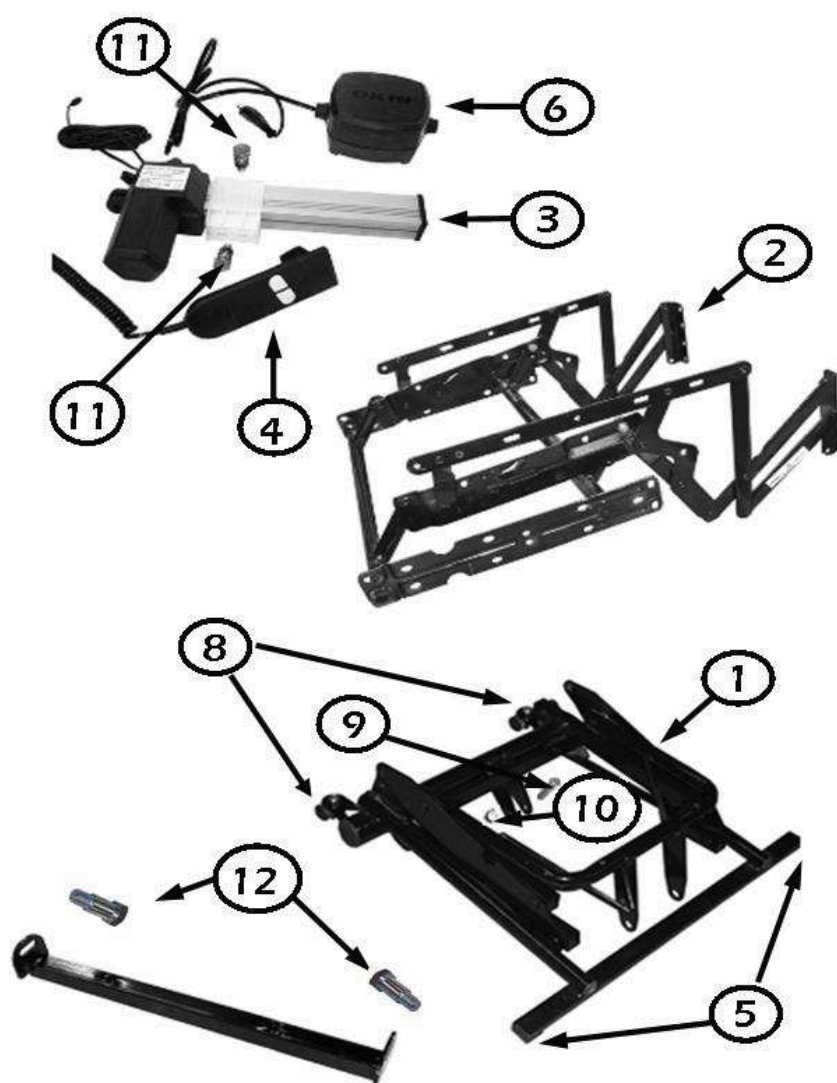

- 1 Hefinrichting
- 2 Kantelinrichting en beensteun
- 3 Motor en vijzel
- 4 Afstandsbediening
- 5 Antislipschoentjes
- 6 Snoer
- 7 Houdbeugel voor de draad van de afstandsbediening
- 8 Wieltjes
- 9 As achterste bevestiging van de motor (te smeren)
- 10 Klem achterste bevestiging van de motor
- 11 As voorste bevestiging van de motor (te smeren)
- 12 Klem voorste bevestiging van de motor

Dit schema is enkel bestemd voor uw verkoper. U mag nooit zelf onderdelen demonteren of handelingen stellen die belangrijk zijn voor de structuur van de zetel.

UITPAKKEN EN GEBRUIKEN VAN DE AFSTANDSBEDIENING

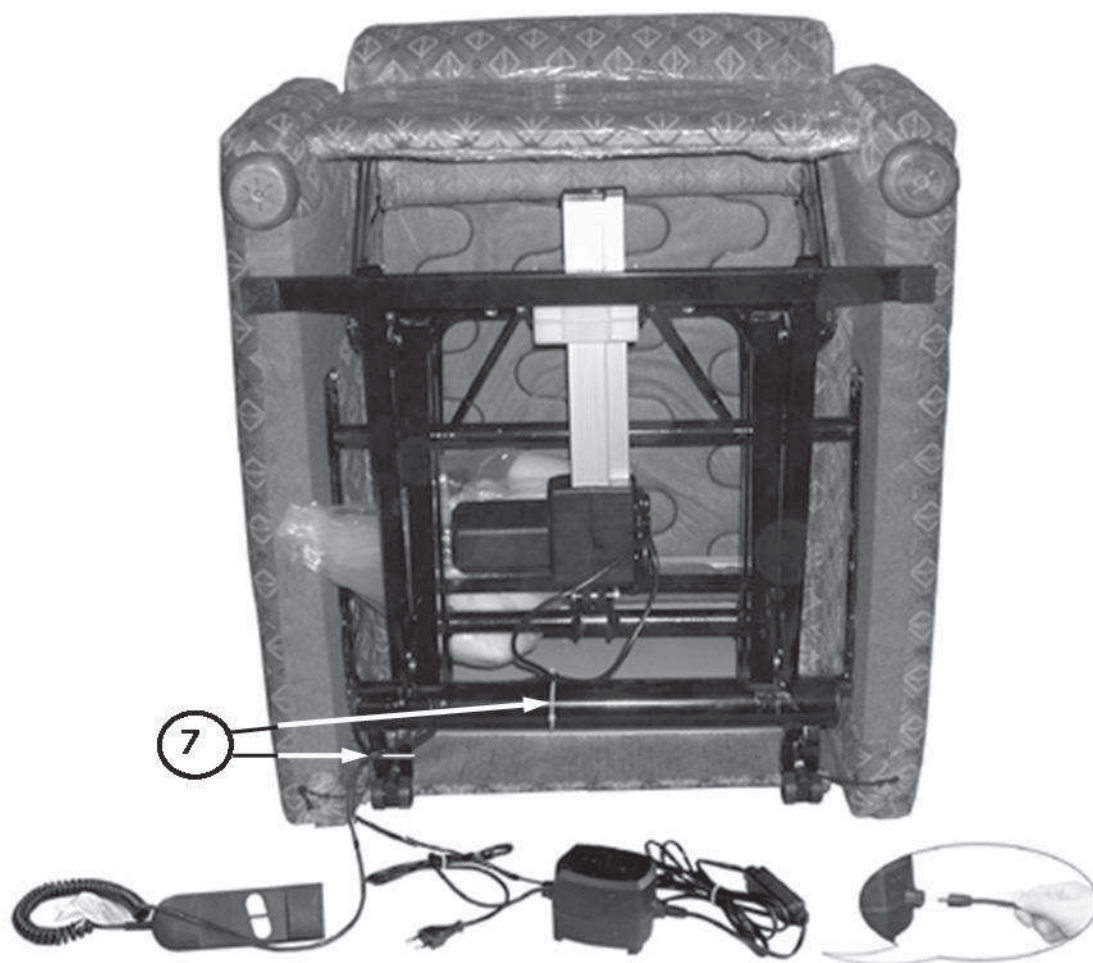



OPGEAST

Uit veiligheidsoverwegingen kan u via het kantelmechanisme niet rechtstreeks overschakelen van de heffstand naar de ruststand en vice versa.

OVERSCHAKELEN VAN DE ZITSTAND NAAR DE HEFF-FUNCTIE.
TERUG VAN DE RUSTSTAND NAAR DE ZITSTAND.

OVERSCHAKELEN VAN DE ZIT- NAAR DE RUSTSTAND.
TERUG VAN DE HEFFUNCTIE NAAR DE ZITSTAND.

NAAM	REF. MODEL	KLEUREN	
HASTING	LC906	BAHIA	
HASTING	LC906	GEBLOEMD	
NEWPORT	LC830CH	SENSO GEMS	
MADISON ROOD I	LC828TR	TOLGA rood	
MADISON ROOD II	LC828	INDIRA rood met reden	
MADISON ARABESKGROEN	LC828V	ARABESKGROEN	
MADISON MOKA	LC828	MOKA	
MADISON BLAUW	LC828B	BLAUW	
MADISON whisky	LC828W	BRUIN KUNSTLEDER	

TECHNISCHE SPECIFICATIES

REF:	LC906	LC830CH	LC828...
SPANNING: MET TRANSFO:	230 Volts 24 Volts	230 Volts 24 Volts	230 Volts 24 Volts
FRÉQUENTIE:	50 Hertz	50 Hertz	50 Hertz
VERMOGEN:	60 Watts	60 Watts	60 Watts
GEBRUIK:	Gebruik met tussenpozen: na (maximal) 2 minuten continu gebruik, dient u 15 minuten te wachten voordat u de motor weer start. Tijdsduur verandering van positie uit normale zit-toestand naar verheven Zit-toestand met belasting van 90Kg = 40 seconden maximaal..		
UITGESCHAKELD:	Als met veiligheids systeem in werking treedt dient u 3 minuten te wachten voor u weer begint		
GEWICHT: Zetel:	49 Kilos	51,7 Kilos	46 Kilos
MAX. GEWICHT: Gebruiker:	130 Kilos	130 Kilos	130 Kilos
Elektrische BESCHERMING:	Klasse II <input type="checkbox"/>	Klasse II <input type="checkbox"/>	Klasse II <input type="checkbox"/>