

(UK)

MUDGUARD XTRA

To remove mudguards, simply pull them up. To adjust their height from the rear wheel ($X=12$ mm as a standard, maximum = 20 mm) loosen the screw (A), adjust to the desired height and tighten the screw (A) without forcing.

⚠ As it is possible to adjust the mudguard closer to the wheel, you may pinch your finger if X is < 12 mm. Never lift the wheelchair by the mudguards ! Keep your fingers from movable parts during disassembling or adjustment to prevent injuries !

(FR)

GARDE-BOUE XTRA

Pour les enlever, tirez simplement vers le haut. Procédez à l'inverse pour les remettre en place. Pour les régler en hauteur par rapport à la roue arrière ($X = 12$ mm en série, maximum = 20 mm), dévissez la vis (A), réglez à la hauteur désirée et resserrez sans forcer la vis (A).

⚠ Il est possible d'ajuster au plus près du pneu le garde-boue mais il y a un risque pincement des doigts si $X < 12$ mm ! Pour éviter toute blessure lors des opérations de démontage ou de réglage, maintenez vos doigts à distance des parties mobiles !

(IT)

SPONDINA PARAFANGO XTRA

Per togliere le spondine, basta semplicemente tirarle verso l'alto. Per regolare l'altezza rispetto alla ruota posteriore ($X = 12$ mm come standard, altezza massima 20 mm) svitare la vite (A), portare la spondina all'altezza desiderata e avvitare la vite (A).

⚠ Poiché è possibile abbassare la spondina fino a portarla a contatto con il copertone della ruota posteriore, prestare la massima attenzione affinché le dita non rimangano incastrate o schiacciate quando la distanza è inferiore ai 12 mm ($X < 12$ mm).

NON sollevare mai la carrozzina afferrandola per le spondine ! Tenere le dita lontano da parti mobili o in movimento durante le fasi di smontaggio o di regolazione, onde evitare schiacciamenti o microtraumi !



Yes, you can.



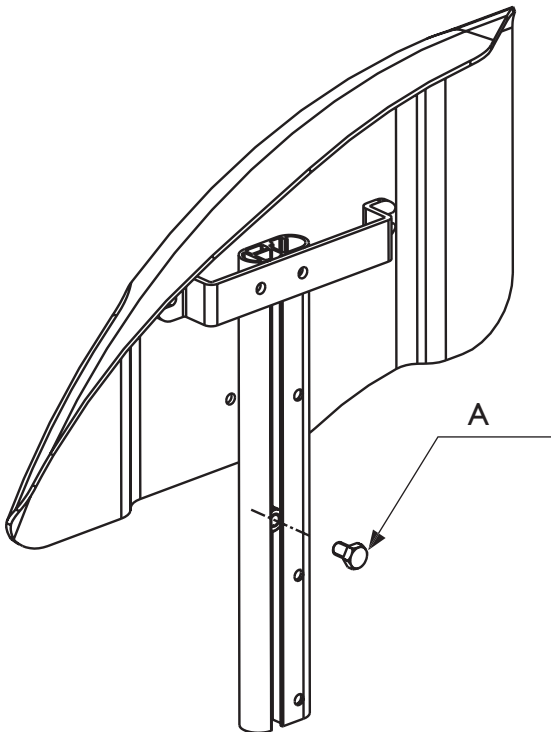
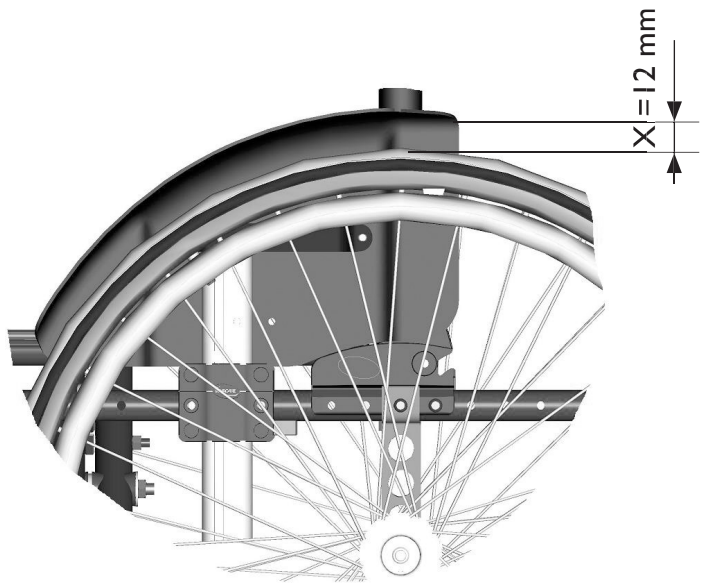

(SP)

PROTECTORES DE ROPA XTRA

Para desmontar los protectores tire de los mismos hacia arriba.
Para ajustarlos en altura en relación a la rueda trasera ($X = 12$ mm de serie , máximo = 20mm) afloje el tornillo (A), ajuste a la altura deseada y vuelva a apretar el tornillo (A) sin forzarlo.

⚠ Al ser posible ajustar el protector a la rueda trasera, existe el riesgo de pillarse los dedos si la distancia X es < 12 mm
No levante nunca la silla por los protectores de ropa ! Aleje los dedos de las partes móviles sobre todo en operaciones de desmontaje o ajuste !

(PO)

PROTECTORES DE ROUPA XTRA

Para retirar os protectores de roupa, puxe-os para cima. Para regulalos em altura em relação à roda traseira (standard $X = 12$ mm máximo =20mm) desaperte o parafuso (A), ajuste para a posição pretendida e reaperte sem forçar o parafuso (A).

⚠ É possível ajustar o Guarda Lamas mais perto da roda traseira, existe um grande risco de trilhar os seus dedos se $X <$ que 12mm.
Nunca levante a cadeira pelos protectores de roupa! Mantenha os seus dedos distantes dos componentes e acessórios enquanto desmonta ou ajusta o protector de roupa de forma a evitar ferimentos!



Yes, you can.



REF : I488744 10/2005